

Dell™ 2135cn Color Laser Multifunction Printer Gebruikershandleiding

[Informatie opzoeken](#)

[Omtrent uw Printer](#)

[Installeren van de tonercassettes en de printkopapparaat \(PHD\)-eenheid](#)

[Uw printer aansluiten](#)

[Dell Printer Configuration Web Tool](#)

[Installeren van een Optionele geheugenkaart](#)

[Afdrukmediarichtlijnen](#)

[Inleggen van de afdrukmedia](#)

[Bedieningspaneel](#)

[Printerinstellingen](#)

[Begrip van de Werkset-menu's](#)

[Begrijpen van de menu's](#)

[Begrip van uw printer-software](#)

[Afdrukken](#)

[Kopiëren](#)

[Scannen](#)

[Faxen](#)

[Letterttypen begrijpen](#)

[Vastgelopen papier verwijderen](#)

[Gids voor het verhelpen van storingen](#)

[Installeren van printer-stuurprogramma's](#)

[Instellingen opgeven voor gedeeld afdrukken](#)

[Het onderhouden van uw printer](#)

[Verwijderen van de optionele Geheugenkaart](#)

[Printer specificaties](#)

[Appendix](#)

Opmerkingen, voorzichtigheidsmaningen en waarschuwingen



OPMERKING: Een **OPMERKING** geeft u belangrijke informatie voor het optimale gebruik van uw printer.



VOORZICHTIG: Een **VOORZICHTIG** wijst op mogelijk verlies van gegevens of schade aan uw apparatuur en adviseert u over hoe u het probleem kunt vermijden.



OPGELET: Een **WAARSCHUWING** attendeert u op het gevaar van schade, persoonlijk letsel of dodelijke afloop.

De informatie in dit document kan zonder voorafgaande kennisgeving worden gewijzigd.

© 2008 Dell Inc. Alle rechten voorbehouden.

Vermenigvuldiging van de inhoud zonder schriftelijke toestemming van Dell Inc. is ten strengste verboden.

Handelsmerken die in de tekst voorkomen: *Dell*, het *DELL* logo, en *Dell Supplies Management System* zijn handelsmerken van Dell Inc.; *Microsoft*, *Windows*, *Windows Server*, en *Windows Vista* zijn handelsmerken of geregistreerde handelsmerken van Microsoft Corporation in de Verenigde Staten en/of andere landen; *Adobe* en *Photoshop* zijn geregistreerde handelsmerken of handelsmerken van Adobe Systems Incorporated in de Verenigde Staten en/of andere landen.

Andere handelsmerken en handelsnamen kunnen worden vermeld in dit document om te verwijzen naar de instanties die de rechten en namen van hun producten opeisen. Dell Inc. ontkent hierbij enige aanspraak op eigendom van handelsmerken en handelsnamen, anders dan de eigen merken en namen.

RECHTSBEPERKINGEN VOOR DE OVERHEID VAN DE VERENIGDE STATEN

Deze software en de bijbehorende documentatie worden geleverd met BEPERKTE RECHTEN. Het gebruik, de vermenigvuldiging of openbaarmaking door de Overheid valt onder de beperkingen die zijn vervat in subparagraaf (c)(1)(ii) van de Rechten aangaande Technische Gegevens en Computer Software clausule in DFARS 252.227-7013 en in geldende FAR voorzieningen: Dell Inc., One Dell Way, Round Rock, Texas, 78682, USA.

November 2008 Rev. A02

Bedieningspaneel

- [Gebruik van de bedieningspaneel-toetsen](#)
 - [Afdrukken van een Paneelinstellingen pagina](#)
-

Gebruik van de bedieningspaneel-toetsen

Het bedieningspaneel van de printer heeft een vloeibaar glas-display (LCD) van 4 lijnen bij 20 tekens, bedieningsknoppen en cijfertoetsen voor het beheren van uw printer.

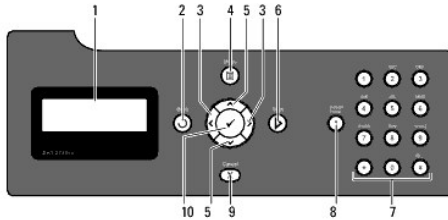

1. LCD-paneel
 2. X toets
 - 1 Keert terug naar het vorige scherm.
 3. toetsen
 - 1 In de **Menu**-stand kiest u hiermee submenu's of waarden.
 4. X toets
 - 1 Voert het bedieningsmenu in vanaf het topmenu en keert terug naar het topmenu van ieder willekeurig menuniveau.
 5. toetsen
 - 1 In de **Menu**-stand doorloopt u hiermee de menu's of items.
 - 1 Druk op deze knoppen om nummers of wachtwoorden in te voeren.
 6. X toets
 - 1 Start het kopiëren, scannen of faxen.
 7. Cijfertoetsen
 - 1 Voert tekens en nummers is, bijvoorbeeld, voor het Telefoonboek en wachtwoorden.
 8. X toets
 - 1 Voegt een pauze in.
 - 1 Herkies het laatste telefoonnummer dat u heeft gebeld.
 9. (Annuleer) toets
 - 1 Keert in de **Menu-modus** terug naar de stand-bymodus zonder instellingen op te slaan.
 - 1 Annuleert de huidige taak (kopiëren/scannen/faxen/afdrukken) door de opgenomen, beschikbare taak te kiezen.
 10. (Controle) -toets
 - 1 Selecteert het huidige weergegeven menu of item, of bevestigt de ingevoerde waarden.
-

Afdrukken van een Paneelinstellingen pagina

De paneel-instellingen pagina toont de huidige instellingen voor de bedieningspaneel-menu's.

Vanaf het printer- bedieningspaneel

1. Druk op **▼** totdat **>INSTELLEN** verschijnt, en druk dan op **✓**.
2. Druk op **▼** totdat er **>Rapporten** verschijnt, en druk dan op **✓**.
3. Druk op **▶** totdat er **Paneelinstell.** verschijnt, en druk dan op **✓**.
Dan wordt de paneelinstellingen-pagina afgedrukt.

Vanaf uw computer

1. Klik op **start**→ **Alle programma's**→ **Dell Printers**→ **Aanvullende kleurenlasersoftware**→ **Snelstartprogramma**.
Het dialoogvenster **Snelstartprogramma** wordt geopend.
2. Klik op de knop **Werkset** .
Het dialoogvenster **Werkset** wordt geopend.
3. Selecteer de printer uit **Printernaam**.
De **Werkset** wordt geopend.
4. Klik op het tabblad **Printerinstellingenrapport**.
5. Selecteer **Rapporten** in de lijst links van de pagina.
De pagina **Rapporten** verschijnt.
6. Klik op de toets **Paneelinstell.**
Dan wordt de paneelinstellingen-pagina afgedrukt.

[Terug naar inhoud pagina](#)

[Terug naar inhoud pagina](#)

Begrip van de Werkset-menu's

- [Printerinstellingenrapport](#)
- [Printeronderhoud](#)
- [Diagnose](#)

U kunt de Werkset gebruiken voor het bekijken of specificeren van de apparaatinstellingen. U kunt de set ook gebruiken voor een diagnose van de apparaatinstellingen.

De Werkset bestaat uit de tabbladen **Printerinstellingenrapport**, **Printeronderhoud** en **Diagnose**.

 **OPMERKING:** De eerste keer dat u de instellingen op de **werkset** probeert te wijzigen, verschijnt er een **wachtwoord** dialoogkader wanneer **Paneelvergrendeling** op de printer is ingesteld. Voer in dit geval het wachtwoord in dat u al hebt opgegevens en klik op **OK** om de instellingen toe te passen.

Printerinstellingenrapport

Het tabblad **Printerinstellingenrapport** omvat de instellingenpagina's **Informatie over de printer**, **Menu-instellingen**, **Rapporten**, **TCP/IP-instellingen**, **Lade-instellingen**, **Standaard-instellingen**, en **Fax-instellingen**.

 **OPMERKING:** De mogelijkheden met een sterretje (*) er naast zijn de oorspronkelijke fabrieksinstellingen.

Informatie over de printer

Toepassing:

Voor het tonen van de systeemgegevens voor de printer.

Mogelijkheden:

Dell servicetag-nummer	Geeft het 'Service Tag'-nummer van uw printer weer.
Serienummer printer	Geeft het 'Serienummer van uw printer weer.
Printersoort	Toont het soort afdrucken voor de printer. Kleuren-laser wordt hier normaal weergegeven.
Asset-tagnummer	Geeft het 'Asset Tag'-nummer van uw printer weer.
Geheugencapaciteit	Toont de geheugencapaciteit.
Processorsnelheid	Toont de processorsnelheid.
Firmware-versie	Geeft de controller-versie weer.
Network Firmware-versie	Toont de NIC-versie.
MCU Firmware-versie	Geeft de Machine Control Unit (MCU)-firmware-versie weer.
Afdruksnelheid (Kleur)	Toont de afdruksnelheid voor afdrucken in kleur.
Afdruksnelheid (Monochroom)	Toont de afdruksnelheid voor afdrucken in zwart/wit.

Menuinstellingen

Toepassing:

Voor het tonen van de menu-instellingen voor de printer.

Mogelijkheden:

Systeeminstell.	Stroomspaar-timer-stand 1	Geeft aan hoe lang de printer wacht voordat hij terugschakelt naar de energiebesparingsstand 1 na het voltooiën van een afdruktaak.
	Stroomspaar-timer-stand 2	Geeft aan hoe lang de printer wacht voordat hij terugschakelt naar de energiebesparingsstand 2 na het voltooiën van een afdruktaak.
	Autom.herstel	Toont de hoeveelheid tijd voordat de printer de instellingen op het bedieningspaneel automatisch terugstelt naar de standaardinstellingen wanneer er geen aanvullende instellingen zijn aangebracht.
	Paneelkeuzetoon	Toont het volume van de toon die wordt afgegeven wanneer de invoer vanaf het bedieningspaneel juist is. Uit geeft aan dat de toon is uitgeschakeld.
	Paneelwrschuwtoon	Toont het volume van de toon die wordt afgegeven wanneer de invoer vanaf het bedieningspaneel onjuist is. Uit geeft aan dat de toon is uitgeschakeld.
	Apparaat-klaartoon	Toont het volume van de toon die wordt afgegeven wanneer de printer gereed is. Uit geeft aan dat de toon is uitgeschakeld.
	Kopieertaak-toon	Toont het volume van de toon die wordt afgegeven wanneer een kopieertaak is voltooid. Uit geeft aan dat de toon is uitgeschakeld.

	Nietkop.taak-toon	Toont het volume van de toon die wordt afgegeven wanneer een taak anders dan kopiëren voltooid is. Uit geeft aan dat de toon is uitgeschakeld.	
	Fouttoon	Toont het volume van de toon die wordt afgegeven wanneer een taak afbreekt. Uit geeft aan dat de toon is uitgeschakeld.	
Systeeminstell.	Waarschuwingston	Toont het volume van de toon die wordt afgegeven wanneer een probleem optreedt. Uit geeft aan dat de toon is uitgeschakeld.	
	Papier op toon	Toont het volume van de toon die wordt afgegeven wanneer het papier in de printer bijna op is. Uit geeft aan dat de toon is uitgeschakeld.	
	Toner laag toon	Toont het volume van de toon die wordt afgegeven wanneer de toner of een ander verbruiksmateriaal bijna op is. Uit geeft aan dat de toon is uitgeschakeld.	
	Toon Auto wiswaarschuwing	Toont het volume van de toon die 5 seconden voordat de printer automatisch gaat wissen, wordt afgegeven. Uit geeft aan dat de toon is uitgeschakeld.	
	Basistoon	Toont het volume van de toon die wordt afgegeven wanneer het bedieningspaneel naar de standaardinstelling wordt teruggesteld door het bladeren in het loop-menu. Uit geeft aan dat de toon is uitgeschakeld.	
	Time-out	Toont de hoeveelheid tijd dat de printer wacht op gegevens die afkomstig zijn van de computer.	
	Paneeltaal	Toont de te gebruiken taal op het bedieningspaneel.	
	Aut.logboekafdruk	Geeft weer of er wel of niet automatisch een taakgeschiedenisrapport moet worden afgedrukt na elke 20 taken.	
	Afdruk-ID	Toont op welke plaats een gebruikersnaam op het afdrukpapier wordt afgedrukt.	
	Systeeminstell.	Tekst afdrukken	Geeft aan of de printer PDL-gegevens (pagina-beschrijvingstaal), die de printer niet ondersteunt, als tekst afdrukt wanneer de printer die ontvangt.
RAM-disk * 1		Geeft aan of er RAM voor het bestandssysteem op schijf voor de Veilige afdruk en Proefafdruk functies moet worden toegewezen.	
Vervang lade		Om te kiezen of papier van een ander formaat gebruikt mag worden als het papier in de gekozen lade niet overeenkomt met de papierformaat-instellingen voor de huidige taak.	
mm / inch		Toont de metingseenheid die gebruikt wordt op het bedieningspaneel.	
Klok-instell.	Datumformaat	Toont de geselecteerde datumformaat. De standaard is jj/mm/dd .	
	Tijdformaat	Toont het standaard tijdformaat: 24u of 12u .	
	Tijdzone	Toont de geselecteerde tijdzone.	
	Kies datum	Toont de datuminstelling.	
	Kies tijd	Toont het tijdsinstelling.	
Papierzwarting	Normaal	Toont de instellingen voor de dichtheid op normaal papier.	
	Etiket	Toont de instellingen voor de dichtheid op etiketpapier.	
Automatische registratie-instelling	Automatische registratie-instelling	Toont of de aanpassing van de kleurregistratie automatisch wordt aangepast.	
Hoogte regelen	Hoogte regelen	Toont de hoogte van de locatie waar de printer is geïnstalleerd.	
Geen Dell-toner	Geen Dell-toner	Toont of er wel of geen tonercartridge van een andere fabrikant gebruikt kan worden.	
Weblink-aanpassing	Nabestel URL selecteren	Standaard*	Toont de URL voor het bestellen van verbruiksmaterialen(accessories.us.dell.com/sna).
		Premier	Toont de URL voor het bestellen van verbruiksmaterialen(premier.dell.com).

*1 Dit onderdeel is alleen beschikbaar als de 256 MB grote optionele geheugenkaart is geïnstalleerd.

Rapporten

Toepassing:

Voor het afdrukken van de printerinstellingen en geschiedenisinformatie.

De rapporten worden afgedrukt op het papierformaat dat is opgegeven in de systeeminstellingen. De uitgangswaarde is **A4**.

Mogelijkheden:

Systeeminstell.	Klik voor het afdrukken van een gedetailleerde lijst van de systeeminstellingen.
Paneelinstell.	Klik voor het afdrukken van een gedetailleerde lijst van de paneelinstellingen.
PCL-lettert.lijst	Klik voor het afdrukken van een lijst van de PCL (Hewlett-Packard Printer Control Language) lettertypes.
PCL-macrolijst	Klik voor het afdrukken van de PCL-macro.
Taakgeschiedenis	Klik voor het afdrukken van de geschiedenis van voltooide taken op de printer.
Foutengeschiedenis	Klik voor het afdrukken van de geschiedenis van fouten op de printer.
Kleurtestpagina	Klik voor het afdrukken van gekleurde testpagina.
Opgesl.documenten * 1	Klik voor het afdrukken van een lijst van de opgeslagen documenten.
Protocol-monitor	Klik voor het afdrukken van een protocol-monitor rapport.

*1 Dit onderdeel is alleen beschikbaar wanneer de **RAM-disk** is opgezet.

TCP/IP-instellingen

Toepassing:

Ter weergave van de huidige instellingen voor het TCP/IP (Transmission Control Protocol/Internet Protocol) protocol.

Mogelijkheden:

IP-adresmodus	Toont de methode voor het verkrijgen van het IP-adres.
IP-adres	Toont het IP-adres van de printer.
Subnetmasker	Toont het subnetmasker.
Gateway-adres	Toont het gateway-adres.

Lade-instellingen

Toepassing:

Voor het tonen van de papiersoort en afmeting voor lade 1.

Mogelijkheden:

Papiersoort	Toont de instelling van papiersoort van lade 1
Papierformaat	Toont de instelling van papierformaat van lade 1
Aangepast formaat - Y	Toont de lengte van papier met aangepast formaat dat geladen is in lade 1.
Aangepast formaat - X	Toont de breedte van papier met aangepast formaat dat geladen is in lade 1.
Pop-up weergeven	Toont of een pop-up menu wordt gebruikt dat aangeeft om het papierformaat en -soort in te stellen wanneer papier in lade 1 is geladen.

Oorspr. instell.

Toepassing:

Voor het tonen van de standaard scan-, fax- en kopieerinstellingen van de printer.

Mogelijkheden:

Oorspr. scaninst.	Scan naar netwerk	Toont of gescande documenten worden opgeslagen op een netwerkserver of een computer.
	Bestandsformaat	Toont het bestandsformaat waarin gescande documenten moeten worden opgeslagen.
	Kleur	Toont of kopieën in kleur of in zwart/wit moeten worden gescand.
	Resolutie	Toont de standaard scanresolutie.
	Documentformaat	Toont het papierformaat van het originele document.
	Lichter/Donkerder	Toont het standaardniveau voor dichtheid.
	Scherpte	Toont het standaardniveau voor scherpte.
	Contrast	Toont het standaardniveau voor contrast.
	Autom. belichting	Geeft weer of de achtergrond van het origineel moet worden onderdrukt om de tekst op de kopie te verbeteren.
	Autom. Bel. niveau	Toont het niveau voor het onderdrukken van de achtergrond.
	Marge boven/onder	Toont de waarde van de boven- en onderkantlijn.
	Marge links/rechts	Toont de waarde van de rechter- en linkerkantlijn.
	Marge midden	Toont de waarde van de middenkantlijn.
	TIFF bestandsform.	Toont het bestandsformaat voor TIFF; TIFF V6 of TTN2 .
	Beeldcompressie	Toont het niveau voor beeldcompressie.
Max. emailformaat	Toont de maximale e-mailgrootte dat verstuurd kan worden.	
Fax oorspr. Inst.	Resolutie	Toont het te gebruiken resolutieniveau voor fax-verzending.
	Lichter/Donkerder	Toont het te gebruiken dichtheidniveau voor fax-verzending.
	Vertraagde start	Toont de starttijd van de fax-verzending.
Kopie oorspr.	Kleur	Toont of kopieën in kleur of in zwart/wit moeten worden afgedrukt.
	Lade selecteren	Toont de lade vanwaaruit het papier wordt gevoed.
	SSF-papierformaat	Toont de instelling van het papierformaat uit de enkele velinvoer.
	SSF-papiersoort	Toont de instelling van de papiersoort uit de enkele velinvoer.
	Verkl/Vergrot	Toont de standaard kopieerverhouding voor verkleinen/vergroten.
	Origineel type	Toont het type van originele document.
	Documentformaat	Toont het standaard papierformaat.
	Lichter/Donkerder	Toont het standaard niveau voor kopieerdichtheid.

	Scherpte	Toont het standaardniveau voor scherpte.
	Kleurverzadiging	Toont het standaardniveau voor kleurverzadiging.
	Autom. belichting	Geeft weer of de achtergrond van het origineel moet worden onderdrukt om de tekst op de kopie te verbeteren.
	Autom. Bel. niveau	Toont het niveau voor het onderdrukken van de achtergrond.
Kopie oorspr.	Kleurbalans (geel laag)	Toont het niveau van kleurbalans van lage dichtheid geel.
	Kleurbalans (geel medium)	Toont het niveau van de kleurbalans van gemiddelde dichtheid geel.
	Kleurbalans (geel hoog)	Toont het niveau van de kleurbalans van hoge dichtheid geel.
	Kleurbalans (Magenta laag)	Toont het niveau van kleurbalans van lage dichtheid magenta.
	Kleurbalans (Magenta medium)	Toont het niveau van de kleurbalans van gemiddelde dichtheid magenta.
	Kleurbalans (Magenta hoog)	Toont het niveau van kleurbalans van hoge dichtheid magenta.
	Kleurbalans (Cyaan laag)	Toont het niveau van kleurbalans van lage dichtheid cyaan.
	Kleurbalans (Cyaan medium)	Toont het niveau van de kleurbalans van gemiddelde dichtheid cyaan.
	Kleurbalans (Cyaan hoog)	Toont het niveau van de kleurbalans van hoge dichtheid cyaan.
	Kleurbalans (zwart laag)	Toont het niveau van kleurbalans van lage zwarting zwart.
	Kleurbalans (zwart medium)	Toont het niveau van de kleurbalans van gemiddelde zwarting zwart.
Kleurbalans (zwart hoog)	Toont het niveau van de kleurbalans van hoge zwarting zwart.	
Kopie oorspr.	Meervoudig omhoog	Toont of de voorziening Meervoudig omhoog is ingeschakeld.
	Gesorteerd	Toont of de kopie wordt gesorteerd.
	Marge boven/onder	Toont de waarde van de boven- en onderkantlijn.
	Marge links/rechts	Toont de waarde van de rechter- en linkerkantlijn.
	Marge midden	Toont de waarde van de middenkantlijn.

Fax-instellingen

Toepassing:

Voor het weergeven van de faxinstellingen van de printer.

Mogelijkheden:

Ontvangstfunctie	Toont de fax ontvangstmodus.
Auto-ontv. Fax	Geeft de interval weer waarin de printer in de fax ontvangstmodus gaat na het ontvangen van een inkomende oproep.
Auto-ontv.Fax/Tel	Geeft de interval weer waarin de printer in de fax ontvangstmodus gaat nadat de externe telefoon een inkomende oproep ontvangt.
Aut.ontv.Antw/Fax	Toont de interval waarin de printer in de fax ontvangstmodus gaat nadat het externe antwoordapparaat een inkomende oproep ontvangt.
Lijnmonitor	Geeft het volume weer van de lijnmonitor die hoorbaar een transmissie via de interne luidspreker controleert tot een verbinding is gemaakt.
Beltoon-sterkte	Geeft het volume van de beltoon weer, dat aangeeft dat een inkomende oproep een telefoonoproep is via de interne luidspreker, indien Ontvangstfunctie is ingesteld op Telefoon/Fax .
Lijntype	Toont het lijntype: PSTN of PBX .
Toon/puls	Toont of de toon of puls gebruikt wordt bij het draaien.
Uitgst. herverz.	Toont de interval tussen de verstuurpogingen.
Poging. nr.herh.	Toont het aantal nieuwe belpogingen.
Uitg. nr.herh.	Toont de interval voor het opnieuw bellen.
"Junk-fax"-inst.	Toont of faxen van ongewenste verzenders moeten worden geweigerd.
Ontv.op afstand	Toont of een fax moet worden ontvangen door op het externe toestel op de externe ontvangstcode te drukken.
Ontv.afst.toon	Toont de toon om Ontv.op afstand te starten.
Faxkopstekst	Toont of de gegevens van de verzender op de kopstekst van de faxen moet worden afgedrukt.
Naam faxkopstekst	Geeft de naam van de verzender weer die zal worden afgedrukt op de kopstekst op faxen.
Faxnummer	Geeft het faxnummer van de printer weer die zal worden afgedrukt op de kopstekst van faxen.
Faxvoorpagina	Toont of een voorblad aan de faxen wordt bevestigd.
DRPD-patroon	Geeft de Distinctive Ring Pattern Detection (DRPD)-instelling weer.
Doorgestuurde fax	Toont of inkomende faxen worden doorgestuurd naar een specifieke bestemming.
Faxdrstuurnummer	Toont het faxnummer van de bestemming naar waar inkomende faxen moeten worden doorgestuurd.
Faxdrstuurafdruk	Geeft weer of inkomende faxen die succesvol zijn doorgestuurd moeten worden afgedrukt.
Faxdrstrfoutafdr.	Geeft weer of inkomende faxen die niet succesvol zijn doorgestuurd moeten worden afgedrukt.
Voorkiezen	Toont of een voorkiesnummer is ingesteld.
Voorkiesnummer	Toont een voorkiesnummer. Dit nummer wordt dan gekozen voordat er enig automatisch gekozen nummer wordt gedraaid. Dit is nuttig voor toegang via een Private Automatic Branch Exchange (PABX) automatische telefooncentrale.
Wis formaat	Toont of tekst of afbeeldingen aan de onderkant van een fax worden verwijderd als de hele pagina niet op het uitvoerpapier past.

ECM	Toont of de foutcorrectie modus (ECM) is ingeschakeld.
Modemsnelheid	Toont de modemsnelheid voor de fax wanneer fax-verzending of ontvangstfout optreedt.
Fax-activiteit	Toont of na iedere 50 inkomende en uitgaande faxen automatisch een fax-activiteitenrapport wordt afgedrukt.
Fax-verzending	Toont of een verzendrapport na ieder fax-verkeer wordt afgedrukt of alleen wanneer een fout optreedt.
Fax-rondzending	Toont of een verzendrapport na ieder fax-verkeer wordt afgedrukt naar meerdere bestemmingen of alleen wanneer een fout optreedt.
Faxprotocol	Toont of een protocol-monitorrapport na ieder fax-verkeer automatisch wordt afgedrukt of alleen wanneer een fout optreedt.
Land	Geeft het land weer waar de printer wordt gebruikt.

Printeronderhoud

Het tabblad **printeronderhoud** omvat de instellingspagina's voor **systeem instellingen**, **klokinstellingen**, **papierzwarting**, **Registratie-instelling**, **Hoogte regelen**, **Standaardinstellingen terugstellen**, **Geen Dell-toner**, **AfdrukMeter initialiseren**, **Weblink-aanpassing**, **TCP/IP instellingen**, **lade-instellingen**, **EWS**, **Scanstandaarden**, **Faxstandaarden**, **kopieerstandaarden**, en **Faxinstellingen** -pagina's.

 **OPMERKING:** De mogelijkheden met een sterretje (*) er naast zijn de oorspronkelijke fabrieksinstellingen.

Systeeminstellingen

Toepassing:

Voor het gebruiken van deze instellingen om het krachtbeheer, automatische wistijd, alarmtonen, de Time-out tijd, mm/Inch instelling, automatisch afdrucken van de takenlog, stand van het afdruk-ID, instellen van de dumpafdruk, instellen van aanvullend geheugen, instellen van het vervangende vel en de instellingen voor het bedieningspaneel te configureren.

Mogelijkheden:

Stroomspaar-timer-stand	Stroomspaar-timer-stand 1 * 1	5-60 minuten 5 minuten*	Specificeert de tijd hoe lang de printer wacht voordat hij terugschakelt naar de energiebesparingsstand 1 (slaapstand) na het voltooiën van een afdruktaak.
	Stroomspaar-timer-stand 2 * 1	1-6 minuten 6 minuten*	Specificeert de tijd hoe lang de printer wacht voordat hij terugschakelt naar de energiebesparingsstand 2 (diepe slaapstand) na het voltooiën van een afdruktaak.
Autom.herstel		45 seconden* 1 minuut 2 minuten 3 minuten 4 minuten	specificeert de tijd voordat de printer de instellingen op het bedieningspaneel automatisch terugstelt naar de standaardinstellingen wanneer er geen aanvullende instellingen zijn aangebracht.
	Paneelkeuzetoon	Laag	Geeft een toon af op het gespecificeerde volume wanneer de invoer van het bedieningspaneel juist is.
		Medium	
		Hoog	
Uit*		Geeft geen toon af wanneer de invoer van het bedieningspaneel juist is.	
Paneelwrschuwtoon	Laag	Geeft een toon af op het gespecificeerde volume wanneer de invoer van het bedieningspaneel onjuist is.	
	Medium		
	Hoog		
	Uit*		Geeft geen toon af wanneer de invoer van het bedieningspaneel onjuist is.
Apparaat-klaartoon	Laag	Geeft een toon af op het gespecificeerde volume wanneer de printer gereed komt.	
	Medium*		
	Hoog		
	Uit		Geeft geen toon af wanneer de printer gereed komt.
Kopieertaak-toon	Laag	Geeft een toon af op het gespecificeerde volume wanneer het kopiëren gereed is.	
	Medium*		
	Hoog		
	Uit		Geeft geen toon af wanneer het kopiëren gereed is.
Nietkop.taak-toon	Laag	Geeft een toon af op het gespecificeerde volume wanneer iedere andere taak behalve het kopiëren gereed is.	
	Medium*		
	Hoog		
	Uit		Geeft geen toon af wanneer iedere andere taak behalve kopiëren is voltooid.
Fouttoon	Laag	Geeft een toon af op het gespecificeerde volume wanneer een taak afbreekt.	
	Medium*		
	Hoog		
	Uit		Geeft geen toon wanneer een taak afbreekt.

Waarschuwingston	Waarschuwingston	Laag	Geeft een toon af op het gespecificeerde volume wanneer een probleem optreedt.
		Medium*	
		Hoog	
		Uit	
	Papier op toon	Laag	Geeft een toon af op het gespecificeerde volume wanneer het papier van de printer op is.
		Medium*	
		Hoog	
		Uit	
	Toner laag toon	Laag	Geeft een toon af op het gespecificeerde volume wanneer de toner of ander verbruiksmateriaal op is.
		Medium*	
		Hoog	
		Uit	
	Toon Auto wiswaarschuwing	Laag	Geeft geen toon af op het gespecificeerde volume 5 seconden voordat de printer een automatische wisactie uitvoert.
		Medium	
		Hoog	
		Uit*	
Basistoon	Laag	Geeft een toon af wanneer het scherm van het bedieningspaneel terugkeert naar de standaard-instelling.	
	Medium		
	Hoog		
	Uit*		Geeft geen toon af wanneer het scherm van het bedieningspaneel terugkeert naar de standaard-instelling.
Time-out	0	Schakelt de time-out voor taken uit.	
	5-300 seconden	Bepaalt hoe lang de printer blijft wachten op extra gegevens van de computer voordat hij de taak annuleert.	
	30 seconden*		
Paneeltaal	Engels*	Specificeert de te gebruiken taal op het bedieningspaneel.	
	Frans		
	Italiaans		
	Duits		
	Spaans		
	Nederlands		
	Deens		
	Noors		
	Zweeds		
Aut.logboekafdruk	Uit*	Drukt niet automatisch een taakgeschiedenisrapport af na elke 20 taken.	
	Aan	Drukt automatisch een taakgeschiedenisrapport af na elke 20 taken.	
Afdruk-ID	Uit*	Drukt geen gebruikers-ID af.	
	Linksboven	Drukt het gebruikers-ID af op de gespecificeerde lokatie.	
	Rechtsboven		
	Linksonder		
	Rechtsonder		
Tekst afdrukken	Uit	Drukt de ontvangen PCL-gegevens niet als tekstgegevens af.	
	Aan*	Drukt de ontvangen PDL-gegevens als tekstgegevens af.	
RAM-disk	Uitschakelen	Wijst geen RAM toe aan het disk bestandssysteem. De taken Veilige afdruk en Proefafdruk worden geannuleerd en als zodanig opgetekend in het logboek.	
	50Mega bytes	Wijst automatisch RAM aan het disk bestandssysteem toe.	
	100MBytes*		
	150Mega bytes		
Vervang lade	Uit*	Er mag geen papier van een ander formaat gebruikt worden.	
	Groter formaat	Kiest ter vervanging het eerstvolgende grotere formaat. Als er geen groter papierformaat beschikbaar is, kiest de printer het dichtstbijzijnde formaat.	
	Dichtstbz formaat	Kiest ter vervanging het dichtstbij komende formaat.	
mm / inch	mm (mm)	Selecteer millimeter of inch als de standaard meeteenheid.	
	inch ("")*		
Nieuwe instellingen toepassen			Na het voltooiën van de instellingen, druk op de knop Nieuwe instellingen toepassen om de wijzigingen door te voeren.
Start de printer opnieuw op om nieuwe instellingen toe te passen.			Druk op de Start de printer opnieuw op om nieuwe instellingen toe te passen knop om de wijzigingen door te voeren.

*1 Voer 3 in **Stroomspaar-timer-stand 1** of **Stroomspaar-timer-stand 2** in om de printer vijf minuten nadat het gereed is met een taak in de Stroomspaar-timer-stand te zetten. Zo bespaart u een hoop energie, maar het opwarmen van de printer zal iets langer duren. Kies stand 3 als uw printer een elektrisch circuit deelt met de kantoor- of kamerverlichting en u merkt dat de lichten flikkeren.

Kies een hoge waarde als uw printer vrijwel voortdurend in gebruik is. In de meeste gevallen zal dat de printer steeds in gereedheid houden voor bedrijf.

met een minimale opwarmtijd. Kies een waarde tussen 5 en 60 minuten voor de energiebesparingstijd als u een gemiddelde zoekt tussen energiebesparing en een vlotte opwarmtijd.

De printer keert automatisch vanuit de energiebesparingsstand terug naar de afdrukstand wanneer er gegevens doorkomen van de computer. U kunt de printer ook handmatig in de stand-bystand zetten met een druk op een willekeurige toets in het bedieningspaneel.

Klok-instell.

Toepassing:

Voor keuze van de klok-instellingen.

Mogelijkheden:

Datumformaat	Kiest het datum-formaat. De oorspronkelijke stand is jj/mm/dd .
Tijdformaat	Stelt het tijdformaat in op 24u of 12u .
Tijdzone	Voor keuze van de tijdzone.
Kies datum	Stelt de datum in.
Kies tijd	Voor instellen van de tijd.
Nieuwe instellingen toepassen	Na het voltooiën van de instellingen, druk op de knop Nieuwe instellingen toepassen om de wijzigingen door te voeren.
Start de printer opnieuw op om nieuwe instellingen toe te passen.	Druk op de Start de printer opnieuw op om nieuwe instellingen toe te passen knop om de wijzigingen door te voeren.

Papierzwarting

Toepassing:

Voor het specificeren van de instellingen van de papierzwarting.

Mogelijkheden:

Normaal	Normaal*	Specificeert de Instellingen papierbelichting voor normaal papier.
	Licht	
Etiket	Normaal*	Specificeert de Instellingen papierbelichting voor etiketpapier.
	Licht	
Nieuwe instellingen toepassen		Na het voltooiën van de instellingen, druk op de knop Nieuwe instellingen toepassen om de wijzigingen door te voeren.
Start de printer opnieuw op om nieuwe instellingen toe te passen.		Druk op de Start de printer opnieuw op om nieuwe instellingen toe te passen knop om de wijzigingen door te voeren.

Registratie-instelling

Toepassing:

Het instellen van de **Kleurregistratie-instellingen** (individueel geel magenta, cyaan correctie). Wanneer **Automatische Registratie-instelling** op **Aan** staat, drukt de printer het kleurregistratieschema af en past de kleurregistratie aan door het gebruik van het schema. Deze functie moet gebruikt worden nadat de printer is geïnstalleerd of nadat het apparaat is verplaatst.

Mogelijkheden:

Automatische registratie-instelling	Uit	Voert geen automatische kleurregistratie uit.
	Aan*	Voert automatische kleurregistratie uit.
Automatische correctie		Klik op Starten om de kleurregistratie automatisch uit te voeren.
Kleurregistergrafiek		Klik op Starten om een kleurregistratieschema af te drukken.
Kleurregistratie-instelling 1 (Zijkant)	Geel	-9-
		+9
		0*
	Magenta	-9-
		+9
		0*
Cyaan	-9-	
	+9	
	0*	
Geel	-9-	Specificeert zijkant (loodrecht op de richting van papierinvoer) kleuraanpassingwaarden die afzonderlijk voor Geel , Magenta en Cyaan in het kleurenregistratieschema worden gevonden.
	+9	
	0*	

Kleureregistratie-instelling 2 (Proces)	Magenta	-9- +9	Specificeert proces (de richting van papierinvoer) kleuraanpassingwaarden die afzonderlijk voor Geel , Magenta en Cyaan in het kleurenregistratieschema worden gevonden.
		0*	
	Cyaan	-9- +9	
		0*	
Nieuwe instellingen toepassen			Na het voltooiën van de instellingen, druk op de knop Nieuwe instellingen toepassen om de wijzigingen door te voeren.
Start de printer opnieuw op om nieuwe instellingen toe te passen.			Druk op de Start de printer opnieuw op om nieuwe instellingen toe te passen knop om de wijzigingen door te voeren.

Hoogte regelen

Toepassing:

De hoogte specificeren van de locatie waar de printer is geïnstalleerd.

Het ontladverschijnsel voor het opladen van de fotogeleider verschilt bij barometrische druk. Aanpassingen worden uitgevoerd door het specificeren van de hoogte van de locatie waar de printer wordt gebruikt.

Mogelijkheden:

0 meter*	Specificeert de hoogte van de locatie waar de printer is geïnstalleerd.	
1000 meters		
2000 meter		
3000 meter		
Nieuwe instellingen toepassen		Na het voltooiën van de instellingen, druk op de knop Nieuwe instellingen toepassen om de wijzigingen door te voeren.
Start de printer opnieuw op om nieuwe instellingen toe te passen.		Druk op de Start de printer opnieuw op om nieuwe instellingen toe te passen knop om de wijzigingen door te voeren.

Terugstellen

Toepassing:

Het initialiseren van het NV (nonvolatiele) geheugen voor systeemparemeters, adresboekgegevens voor fax, adresboekgegevens voor E-mail. Na het uitvoeren van deze functie voor het opnieuw automatisch opstarten van de printer, worden alle menu-parameters of gegevens teruggesteld op hun oorspronkelijke waarden.

Mogelijkheden:

Systeemdeel	initialiseert systeemparemeters.
Gebruiker (Fax)	initialiseert de faxnummervmeldingen in het adresboek.
Gebruiker (Scan)	initialiseert de vermeldingen van E-mail- en serveradressen in het adressenboek.

Geen Dell-toner

 **OPGELET:** Het gebruik van een toner cartridge die niet van Dell is kan uw printer ernstig beschadigen en is mogelijk niet gedekt door uw garantie.

Toepassing:

Specificeert of er wel of geen tonercartridge van een andere fabrikant gebruikt kan worden.

Mogelijkheden:

Geen Dell-toner	Uit*	Schakelt het gebruik van de tonercartridge van een andere fabrikant uit.
	Aan	Schakelt het gebruik van de tonercartridge van een andere fabrikant in.
Nieuwe instellingen toepassen		Na het voltooiën van de instellingen, druk op de knop Nieuwe instellingen toepassen om de wijzigingen door te voeren.
Start de printer opnieuw op om nieuwe instellingen toe te passen.		Druk op de Start de printer opnieuw op om nieuwe instellingen toe te passen knop om de wijzigingen door te voeren.

AfdrukMeter initialiseren

Toepassing:

De AfdrukMeter initialiseren. Wanneer de afdrukmeter is geïntialiseerd, wordt de meterteller teruggesteld naar 0.

Mogelijkheden:

AfdrukMeter initialiseren	Klik op Starten om de afdrukmeter te initialiseren.
---------------------------	--

Weblink-aanpassing

Toepassing:

om koppelingen voor het bestellen van verbruiksmaterialen in te stellen.

Mogelijkheden:

Nabestel URL selecteren	Stelt koppelingen in voor het bestellen van verbruiksmaterialen. U kunt zowel Standaard als Premier selecteren.
Standaard*	accessories.us.dell.com/sna
Premier	premier.dell.com
Nieuwe instellingen toepassen	Na het voltooiën van de instellingen, druk op de knop Nieuwe instellingen toepassen om de wijzigingen door te voeren.
Start de printer opnieuw op om nieuwe instellingen toe te passen.	Druk op de Start de printer opnieuw op om nieuwe instellingen toe te passen knop om de wijzigingen door te voeren.

TCP/IP-instellingen

Toepassing:

Het configureren van TCP/IP-instellingen.

Mogelijkheden:

IP-adresmodus	AutoIP*	Voor automatische instelling van het IP-adres. Een willekeurige waarde tussen 169.254.1.0 tot 169.254.254.255 dat momenteel niet in het netwerk in gebruik is, wordt ingesteld als het IP-adres. Het subnetmasker is ingesteld als 255.255.0.0.
	DHCP	Stelt het IP-adres in met behulp van DHCP.
	BOOTP	Stelt het IP-adres in met behulp van BOOTP.
	RARP	Stelt het IP-adres in met behulp van RARP.
	Handmatig ingesteld	Voor handmatige instelling van het IP-adres.
IP-adres		Stelt het IP-adres handmatig in dat is toegewezen aan de printer. Wanneer een IP-adres op handmatig is ingesteld, wordt de IP toegewezen aan de printer met het formaat nnn.nnn.nnn.nnn. Iedere octet (8 bits=1 byte) die nnn.nnn.nnn.nnn vormt is een waarde die ligt tussen 0 en 254. 127 en iedere waarde die ligt tussen 224 tot 254 kan niet worden gespecificeerd voor het eerste octet van een Gateway-adres.
Subnetmasker		Stelt het subnetmasker handmatig in. Het is gespecificeerd met behulp van het nnn.nnn.nnn.nnn formaat. Iedere octet dat nnn.nnn.nnn.nnn vormt is een waarde die ligt tussen 0 tot 255. 255.255.255.255 kan niet worden gespecificeerd als het Subnetmasker.
Gateway-adres		Stelt het IP-adres handmatig in. Het wordt gespecificeerd met behulp van het nnn.nnn.nnn.nnn formaat. Iedere octet die nnn.nnn.nnn.nnn vormt is een waarde die ligt tussen 0 en 254. 127 en iedere waarde die ligt tussen 224 tot 254 kan niet worden gespecificeerd voor het eerste octet van een Gateway-adres.
Nieuwe instellingen toepassen		Na het voltooiën van de instellingen, druk op de knop Nieuwe instellingen toepassen om de wijzigingen door te voeren.
Start de printer opnieuw op om nieuwe instellingen toe te passen.		Druk op de Start de printer opnieuw op om nieuwe instellingen toe te passen knop om de wijzigingen door te voeren.

Lade-instellingen

Toepassing:

Voor het respectievelijk specificeren van de papiersoorten en afmetingen voor lade 1.

Mogelijkheden:

	Normaal*
	Normaal dik

Papiersoort	Voorbladen	Specificeert het soort papier dat is geladen in lade 1.
	Voorbladen dik	
	Etiket	
	Gerecycled	
	Envelop	
	Normaal Z2	
	Normaal dik Z2	
	Voorbladen Z2	
	Gerecycled Z2	
Papierformaat	A4*	Specificeert het papierformaat dat is geladen in lade 1.
	A5	
	B5	
	Letter	
	Folio	
	Legal	
	Executive	
	Monarch	
	Monarch LZE	
	DL	
	DL LZE	
	C5	
	Envelop #10	
Aangepast formaat		
Aangepast formaat - Y	5,0-14,0 inch (127-355 mm)	Specificeert de lengte van aangepast papierformaat.
	11,7 inch* (297 mm)	
Aangepast formaat - X	3,0-8,5 inch (77-215 mm)	Specificeert de breedte van aangepast papierformaat.
	8,3 inch* (210 mm)	
Pop-up weergeven	Aan*	Toont een pop-upmelding die aangeeft om het papiersoort en de papierafmeting in te stellen wanneer papier geladen is in lade 1.

EWS (Embedded Web Server of Dell Printer Configuration Web Tool)

Toepassing:

Het configureren van de instelling van de printer met behulp van uw webbrowser.

Mogelijkheden:

Afdrukserverinstellingen		Klik op Weergeven voor het weergeven van serverinstellingen voor de Dell Printer Configuration Web Tool .
Weergeven van EWS	Uit	Uitschakelen voor het weergeven van de serverinstellingen voor de Dell Printer Configuration Web Tool .
	Aan*	Inschakelen voor het weergeven van de serverinstellingen voor de Dell Printer Configuration Web Tool .
Nieuwe instellingen toepassen		Na het voltooien van de instellingen, druk op de knop Nieuwe instellingen toepassen om de wijzigingen door te voeren.
Start de printer opnieuw op om nieuwe instellingen toe te passen.		Druk op de Start de printer opnieuw op om nieuwe instellingen toe te passen knop om de wijzigingen door te voeren.

Scan standaardinstellingen

Toepassing:

Voor het samenstellen van uw eigen standaard-scaninstellingen.

Mogelijkheden:

Scan naar netwerk	Server	Slaat het gescande beeld op in een server met behulp van het FTP verzendprotocol.
	Computer*	Slaat het gescande beeld op in de computer met behulp van het Server Message Block (SMB)-opslagprotocol.
	PDF*	Slaat de gescande kopie op als PDF .

Bestandsformaat	Meerpagina TIFF	Slaat de gescande kopie op als Meerpagina TIFF .
	TIFF	Slaat de gescande kopie op als TIFF .
	JPEG	Slaat de gescande kopie op als JPEG .
Kleur	Zwart-wit	Scant in zwart en witmodus.
	Grijstinten	Scant in grijstintenmodus.
	Kleur*	Scant in kleurmodus.
	Kleur(Foto)	Scant in kleurmodus. Dit is geschikt voor fotografische afbeeldingen.
Resolutie	200 *	Scant een afbeelding op 200dpi.
	300	Scant een afbeelding op 300dpi.
	400	Scant een afbeelding op 400dpi.
	600	Scant een afbeelding op 600dpi.
Documentformaat	A4	Stelt het documentformaat in op A4 .
	A5	Stelt het documentformaat in op A5 .
	B5	Stelt het documentformaat in op B5 .
	Letter*	Stelt het documentformaat in op Letter .
	Folio	Stelt het documentformaat in op Folio .
	Legal	Stelt het documentformaat in op Legal .
	Executive	Stelt het documentformaat in op Executive .
Lichter/Donkerder	Lichter 3	Dit maakt de gescande afbeelding lichter dan het origineel. Dit werkt het best met donkere afdrukken.
	Lichter 2	
	Lichter 1	
	Normaal*	Dit geeft goede resultaten met gewoon drukwerk en getypte vellen.
	Donkerder 1	Dit maakt de gescande afbeelding donkerder dan het origineel. Dit werkt het best voor erg lichte afdrukken of potloodschetsen.
	Donkerder 2	
	Donkerder 3	
Scherpte	Zachter	Dit maakt de gescande afbeelding zachter dan het origineel.
	Normaal*	Dit maakt de gescande afbeelding niet scherper of zachter dan het origineel.
	Scherper	Dit maakt de gescande afbeelding scherper dan het origineel.
Contrast	Laag	Verandert de hoeveelheid kleuren om het contrast van de kleuren lichter dan het origineel te maken.
	Medium*	Verandert de hoeveelheid kleuren om het contrast van de kleuren donkerder of lichter dan het origineel te maken niet.
	Hoog	Verandert de hoeveelheid kleuren om het contrast van de kleuren donkerder dan het origineel te maken.
Autom. belichting	Aan*	Onderdrukt de achtergrond van het origineel om de tekst op de kopie te verbeteren.
	Uit	Onderdrukt de achtergrond niet.
Autom. Bel. niveau	Normaal*	Stelt het niveau voor het onderdrukken van de achtergrond in op Normaal .
	Hoger(1)	Stelt het niveau voor het onderdrukken van de achtergrond in op Hoger(1) .
	Hoger(2)	Stelt het niveau voor het onderdrukken van de achtergrond in op Hoger(2) .
Marge boven/onder	0,0-2,0 inch (0-50 mm)	Specificeert de waarden van de boven- en onderkantlijn.
	0.1 inch* (2 mm)	
Marge links/rechts	0,0-2,0 inch (0-50 mm)	Specificeert de waarde van de linker- en rechterkantlijnen.
	0.1 inch* (2 mm)	
Marge midden	0,0-2,0 inch (0-50 mm)	Specificeert de waarde van de middenkantlijn.
	0.0 inch* (0 mm)	
TIFF bestandsform.	TIFF V6*	Stelt het bestandsformaat voor TIFF in op TIFF V6 .
	TTN2	Stelt het bestandsformaat voor TIFF in op TTN2 .
Beeldcompressie	Laag	Stelt het niveau voor beeldcompressie in op laag .
	Medium*	Stelt het niveau voor beeldcompressie in op Medium .
	Hoog	Stelt het niveau voor beeldcompressie in op Hoog .
Max. emailformaat	50-16384	Stelt de maximale grootte van een e-mail in dat verstuurd kan worden binnen het bereik van 50 Kb tot 16384 Kb. De standaardwaarde is 2048 K bytes.
	2048*	
Nieuwe instellingen toepassen		Na het voltooiën van de instellingen, druk op de knop Nieuwe instellingen toepassen om de wijzigingen door te voeren.
Start de printer opnieuw op om nieuwe instellingen toe te passen.		Druk op de Start de printer opnieuw op om nieuwe instellingen toe te passen knop om de wijzigingen door te voeren.

Fax oorspr. Inst.

Toepassing:

Voor het samenstellen van uw eigen standaard-faxinstellingen.

Mogelijkheden:

Resolutie	Standaard*	Verbeterd de uitvoerkwaliteit van het origineel. Gebruik deze voor documenten met normaal-formaat letters.
	Fijn	Verbeterd de uitvoerkwaliteit van het origineel. Gebruik deze stand voor documenten met erg kleine letters of dunne lijnen of documenten die zijn gedrukt met een dot-matrix printer.
	Superfijn	Verbeterd de uitvoerkwaliteit van het origineel. Voor documenten die extreem fijne details bevatten. De superfijne modus is alleen ingeschakeld als het apparaat op afstand de Superfijn resolutie ook ondersteunt.
	Foto	Verbeterd de uitvoerkwaliteit van het origineel. Voor documenten die fotografische afbeeldingen bevatten.
Lichter/Donkerder	Lichter 3	Dit maakt de documenten lichter dan het origineel. Dit werkt het best met donkere afdrucken.
	Lichter 2	
	Lichter 1	
	Normaal*	Dit geeft goede resultaten met gewoon drukwerk en getypte vellen.
	Donkerder 1	Dit maakt de documenten donkerder dan het origineel. Dit werkt het best voor erg lichte afdrucken of potloodschetsen.
	Donkerder 2	
Donkerder 3		
Vertraagde start	00:00-23:59	Stelt de starttijd voor fax-verzending in voor het versturen van een fax op een specifiek tijdstip. De standaardinstelling is 21:00 .
	21:00*	
Nieuwe instellingen toepassen		Na het voltooiën van de instellingen, druk op de knop Nieuwe instellingen toepassen om de wijzigingen door te voeren.
Start de printer opnieuw op om nieuwe instellingen toe te passen.		Druk op de Start de printer opnieuw op om nieuwe instellingen toe te passen knop om de wijzigingen door te voeren.

Kopie oorspr.

Toepassing:

Voor het samenstellen van uw eigen standaard-kopieerinstellingen:

Mogelijkheden:

Kleur	Zwart-wit	Drukt in zwart en witmodus af.
	Kleur*	Drukt in kleurmodus af.
Lade selecteren	Lade1*	Het papier wordt gevoerd vanuit lade 1.
	SSF	Het papier wordt ingevoerd via de enkele velinvoer.
SSF-papierformaat	A4	Stelt het documentformaat in op A4 .
	A5	Stelt het documentformaat in op A5 .
	B5	Stelt het documentformaat in op B5 .
	Letter*	Stelt het documentformaat in op Letter .
	Folio	Stelt het documentformaat in op Folio .
	Legal	Stelt het documentformaat in op Legal .
	Executive	Stelt het documentformaat in op Executive .
	Monarch	Stelt het documentformaat in op Monarch .
	DL	Stelt het documentformaat in op DL .
	C5	Stelt het documentformaat in op C5 .
Envelop #10	Stelt het documentformaat in op Envelop #10 .	
SSF-papiersoort	Normaal*	Stelt het documentformaat in op Normaal .
	Normaal dik	Stelt het documentformaat in op Normaal dik .
	Voorbladen	Stelt het documentformaat in op Voorbladen .
	Voorbladen dik	Stelt het documentformaat in op Voorbladen dik .
	Etiket	Stelt het documentformaat in op Label .
	Gecoat	Stelt het documentformaat in op Gecoat .
	Gecoat dik	Stelt het documentformaat in op Gecoat dik .
	Gerecycled	Stelt het documentformaat in op Gerecycled .
	Envelop	Stelt het documentformaat in op Envelop .
	Normaal Z2	Stelt het documentformaat in op Normaal S2 .
	Normaal dik Z2	Stelt het documentformaat in op Normaal dik Z2 .
	Voorbladen Z2	Stelt het documentformaat in op Voorbladen Z2 .
	Voorbl.dik Z2	Stelt het documentformaat in op Voorbl.dik Z2 .
Gecoat Z2	Stelt het documentformaat in op Gecoat Z2 .	

	Gerecycled Z2	Stelt het documentformaat in op Gerecycled Z2 .
Verkl/Vergrot	Aangepast	Stelt de standaardverhouding voor vergroting/verkleining in op het aangepaste formaat.
	200%	Stelt de standaardverhouding voor vergroting in wanneer u de standaard meeteenheid op millimeter instelt.
	A5→A4 (141%)	
	A5→B5 (122%)	
	100%	Vergroot of verkleint het formaat van een gekopieerd beeld niet.
	B5→A5 (81%)	Stelt de standaardverhouding voor verkleining in wanneer u de standaard meeteenheid op millimeter instelt.
	A4→A5 (70%)	
	50%	
	200%	Stelt de standaardverhouding voor vergroting in wanneer u de standaard meeteenheid op inch instelt.
	Verklaring→Legal (154%)	
	Verklaring→Letter (129%)	
	100%	Vergroot of verkleint het formaat van een gekopieerd beeld niet.
	Legal→Letter (78%)	Stelt de standaardverhouding voor verkleining in wanneer u de standaard meeteenheid op inch instelt.
	Ledger→Letter (64%)	
50%		
Verkl/Vergrot aangepast	25-400%	Verkleint of vergroot de afbeelding naar het aangepaste formaat wanneer u Verkl/Vergrot aangepast op Aangepast instelt.
	100% *	
Origineel type	Tekst	Verbeterd de kwaliteit van afbeeldingen op documenten met tekst.
	Foto	Verbeterd de kwaliteit van afbeeldingen op documenten met foto's.
	Tekst & Foto*	Verbeterd de kwaliteit van afbeeldingen op documenten met zowel tekst en foto's/grijstinten.
Documentformaat	Autom.*	Detecteert automatisch het formaat van het document.
	A4	Stelt het documentformaat in op A4 .
	Letter	Stelt het documentformaat in op Letter .
	B5	Stelt het documentformaat in op B5 .
	A5	Stelt het documentformaat in op A5 .
	Executive	Stelt het documentformaat in op Executive .
	Folio	Stelt het documentformaat in op Folio .
	Legal	Stelt het documentformaat in op Legal .
Lichter/Donkerder	Lichter 3	Dit maakt de kopie lichter dan het origineel. Dit werkt het best met donkere afdrucken.
	Lichter 2	
	Lichter 1	
	Normaal*	Dit geeft goede resultaten met gewoon drukwerk en getypte vellen.
	Donkerder 1	Dit maakt de kopie donkerder dan het origineel. Dit werkt het best voor erg lichte afdrucken of potloodschetsen.
	Donkerder 2	
Donkerder 3		
Scherpte	Zachter	Dit maakt de kopie zachter dan het origineel.
	Normaal*	Dit maakt de kopie niet scherper of zachter dan het origineel.
	Scherper	Dit maakt de kopie scherper dan het origineel.
Kleurverzadiging	Laag	Verlaagt de kleurverzadiging om de kleur van de kopie lichter te maken.
	Medium*	De kleurverzadiging is hetzelfde als het origineel.
	Hoog	Verhoogt de kleurverzadiging om de kleur van de kopie helderder te maken.
Autom. belichting	Aan*	Onderdrukt de achtergrond van het origineel om de tekst op de kopie te verbeteren.
	Uit	Onderdrukt de achtergrond niet.
Autom. Bel. niveau	Normaal	Stelt het niveau voor het onderdrukken van de achtergrond in op Normaal .
	Hoger(1)	Stelt het niveau voor het onderdrukken van de achtergrond in op Hoger(1) .
	Hoger(2)	Stelt het niveau voor het onderdrukken van de achtergrond in op Hoger(2) .
Kleurbalans (geel laag)	-3-3	Stelt het niveau van kleurbalans van lage dichtheid geel in. De uitgangswaarde is 0 .
	0*	
Kleurbalans (geel medium)	-3-3	Stelt het niveau van kleurbalans van gemiddelde dichtheid geel in. De uitgangswaarde is 0 .
	0*	
Kleurbalans (geel hoog)	-3-3	Stelt het niveau van de kleurbalans van hoge dichtheid geel in. De uitgangswaarde is 0 .
	0*	
Kleurbalans (Magenta laag)	-3-3	Stelt het niveau van kleurbalans van lage dichtheid magenta in. De uitgangswaarde is 0 .
	0*	
Kleurbalans (Magenta medium)	-3-3	Stelt het niveau van kleurbalans van gemiddelde dichtheid magenta in. De uitgangswaarde is 0 .
	0*	

Kleurbalans (Magenta hoog)	-3-3	Stelt het niveau van kleurbalans van hoge dichtheid magenta in. De uitgangswaarde is 0 .
	0*	
Kleurbalans (Cyaan laag)	-3-3	Stelt het niveau van kleurbalans van lage dichtheid cyaan in. De uitgangswaarde is 0 .
	0*	
Kleurbalans (Cyaan medium)	-3-3	Stelt het niveau van kleurbalans van gemiddelde dichtheid cyaan in. De uitgangswaarde is 0 .
	0*	
Kleurbalans (Cyaan hoog)	-3-3	Stelt het niveau van de kleurbalans van hoge dichtheid cyaan in. De uitgangswaarde is 0 .
	0*	
Kleurbalans (zwart laag)	-3-3	Stelt het niveau van kleurbalans van lage dichtheid zwart in. De uitgangswaarde is 0 .
	0*	
Kleurbalans (zwart medium)	-3-3	Stelt het niveau van kleurbalans van gemiddelde dichtheid zwart in. De uitgangswaarde is 0 .
	0*	
Kleurbalans (zwart hoog)	-3-3	Stelt het niveau van de kleurbalans van hoge zwarting zwart. De uitgangswaarde is 0 .
	0*	
Meervoudig omhoog	Uit*	Dit geeft geen twee-op-een kopie.
	Auto	Voor automatisch verkleinen van de originelen om ze passend te maken op één vel papier.
	Ident.kopie	Drukt de originele pagina's af op een enkel vel papier in het oorspronkelijk formaat.
	Handmatig	Drukt de originele pagina's af op een enkel vel papier in het formaat dat u hebt gekozen met verkleinen/vergroten .
Gesorteerd	Ongesorteerd*	Sorteert de kopieertaak niet.
	Gesorteerd	Sorteert de kopieertaak.
Marge boven/onder	0,0-2,0 inch (0-50 mm)	Specificeert de waarden van de boven- en onderkantlijn.
	0.2 inch* (4 mm)	
Marge links/rechts	0,0-2,0 inch (0-50 mm)	Specificeert de waarde van de linker- en rechterkantlijnen.
	0.2 inch* (4 mm)	
Marge midden	0,0-2,0 inch (0-50 mm)	Specificeert de waarde van de middenkantlijn.
	0.0 inch* (0 mm)	
Nieuwe instellingen toepassen		Na het voltooiën van de instellingen, druk op de knop Nieuwe instellingen toepassen om de wijzigingen door te voeren.
Start de printer opnieuw op om nieuwe instellingen toe te passen.		Druk op de Start de printer opnieuw op om nieuwe instellingen toe te passen knop om de wijzigingen door te voeren.

Fax instellingen

Toepassing:

het specificeren van de faxinstellingen.

Mogelijkheden:

Ontvangstfunctie	Telefoon	Stelt de standaard fax-ontvangstmodus in op Telefoon .
	Fax*	Stelt de standaard fax-ontvangstmodus in op Fax .
	Telefoon/Fax	Stelt de standaard fax-ontvangstmodus in op Telefoon/Fax .
	Antwoordapparaat/fax	Stelt de standaard fax-ontvangstmodus in op Antwoordapparaat/Fax .
Auto-ontv. Fax	DRPD	Stelt de standaard fax-ontvangstmodus in op DRPD .
	0-255	Stelt de interval in waarin de printer in de fax ontvangstmodus gaat na het ontvangen van een inkomende oproep in 0-255 seconden De uitgangswaarde is 0 .
0*		
Auto-ontv.Fax/Tel	0-255	Stelt de interval in waarin de printer in de fax ontvangstmodus gaat nadat de externe telefoon een inkomende oproep ontvangt in 0-255 seconden. The standaard is 6 .
	6*	
Aut.ontv.Antw/Fax	0-255	Stelt de interval in waarin de printer in de fax ontvangstmodus gaat nadat het externe antwoordapparaat een inkomende oproep ontvangt in 0-255 seconden. The standaard is 21 .
	21*	
Lijnmonitor	Uit	Zet het volume van de lijnmonitor uit die hoorbaar een transmissie via de interne luidspreker controleert tot een verbinding is gemaakt.
	Laag	Specificeert het volume van de lijnmonitor.
	Medium*	
	Hoog	
Beltoon-sterkte	Uit	Zet het volume van de beltoon, dat aangeeft dat een inkomende oproep een telefoonoproep is., via de interne luidspreker, indien Ontvangstfunctie is ingesteld op Telefoon/Fax .
	Laag	Specificeert het volume van de beltoon.
	Medium	
	Hoog*	

Lijntype	PSTN*	Stelt het standaard lijntype in op PSTN .
	PBX	Stelt het standaard lijntype in op PBX .
Toon/puls	Toon*	Stelt het kiestype in op Toon .
	Puls(10PPS)	Stelt het kiestype in op Puls(10PPS) .
	Puls(20PPS)	Stelt het kiestype in op Puls(20PPS) .
Uitgst. herverz.	3-255	Specificeert de interval tussen verstuurgingen binnen het bereik van 3 tot 255 seconden. The standaard is 8 seconden.
	8*	
Poging. nr.herh.	0-13	Specificeert het aantal opnieuw gedraaide belpogingen die moeten worden gedaan wanneer het nummer van de bestemmingsfax bezet is, binnen het bereik van 0 tot 13. De standaard is 3 .
	3*	
Uitg. nr.herh.	1-15	Specificeert de interval tussen verstuurgingen binnen het bereik van 1 tot 15 minuten. The standaard is 1 .
	1*	
Junk-fax-instelling	Aan	Weigert faxen die verstuurd zijn van ongewenste nummers door faxen uitsluitend te accepteren vanaf de faxnummers die in het telefoonboek geregistreerd staan.
	Uit*	Weigert geen faxen die verstuurd zijn van ongewenste nummers.
Ontv.op afstand	Aan	Ontvangt een fax door op een externe ontvangstcode te drukken op de externe telefoon na het opnemen van de telefoonhoorn.
	Uit*	Ontvangt geen fax door op een externe ontvangstcode te drukken op de externe telefoon na het opnemen van de telefoonhoorn.
Ontv.afst.toon	00-99	Specificeert de toon om Ontvangen op afstand te starten. The standaard is 00 .
	00*	
Faxkoptekst	Aan*	Drukt de afzenderinformatie af op de aanhef van faxen.
	Uit	Drukt geen afzenderinformatie af op de aanhef van faxen.
Naam faxkoptekst	30byte	Stelt de naam van de verzender in die zal worden afgedrukt op de koptekst op faxen.
Faxnummer	20byte	Stelt het faxnummer van de printer in dat zal worden afgedrukt op de koptekst van faxen.
Faxvoorpagina	Aan	Bevestigt een voorbladpagina aan faxen.
	Uit*	Bevestigt geen voorbladpagina aan faxen.
DRPD-patroon	Patroon 1-6	Biedt een apart nummer voor faxverzending met een herkenbaar belpatroon. The standaard is Patroon 4 .
	Patroon 4*	
Doorgestuurde fax	Alleen bij fouten	Stuurt de inkomende faxen alleen naar een gespecificeerde bestemming wanneer een fout optreedt.
	Aan	Stuurt de inkomende faxen altijd door naar een gespecificeerde bestemming.
	Uit*	Stuurt geen van de inkomende faxen door naar een gespecificeerde bestemming.
Faxdrstuurnummer	50 byte	Specificeert de bestemming waarnaar inkomende faxen zullen worden doorgestuurd.
Faxdrstuurafdruk	Aan	Drukt alle inkomende faxen af die doorgestuurd worden naar de gespecificeerde bestemming.
	Uit*	Drukt geen inkomende faxen af die doorgestuurd worden naar de gespecificeerde bestemming.
Faxdrstrfoutafdr.	Aan*	Drukt inkomende faxen af waarvan het doorsturen niet gelukt is wanneer de Faxdrstuurafdruk niet is geselecteerd.
	Uit	Drukt geen inkomende faxen af waarvan het doorsturen niet gelukt is wanneer de Faxdrstuurafdruk niet is geselecteerd.
Voorkiezen	Aan	Stelt een voorkiesnummer in.
	Uit*	Stelt geen voorkiesnummer in.
Voorkiesnummer	5byte	Stelt een voorkiesnummer tot vijf cijfers in. Dit nummer wordt dan gekozen voordat er enig automatisch gekozen nummer wordt gedraaid.
Wis formaat	Uit*	Drukt iedere uitstekende strook aan de onderkant van een fax af zonder het weg te laten.
	Aan	Voor weglaten van een uitstekende strook aan de onderkant van de pagina.
	Autom. verkleinen	Verkleint automatisch een faxpagina zodanig dat het past op het geschikte papierformaat.
ECM	Aan*	Schakelt de ECM in (Error Correction Mode). Om de ECM te gebruiken, moet de apparaten op afstand de ECM ook ondersteunen.
	Uit	Schakelt de ECM uit.
Modemsnelheid	2.4	Stelt u in staat om de modemsnelheid voor de fax aan te passen wanneer een fax-verkeer of ontvangstfout optreedt. The standaard is 33.6 .
	4.8	
	9.6	
	11.4	
	33.6*	
Fax-activiteit	Autom. afdrukken*	Drukt automatisch een fax activiteitenrapport af na iedere 50 inkomende en uitgaande fax-communicatie.
	Niet autom. afdrukken	Drukt niet automatisch het Taactiviteitsrapport af.
Fax-verzending	Altijd afdrukken	Drukt een verzendrapport af na iedere fax-verzending.
	Bij fout afdrukken*	Drukt alleen een verzendrapport af wanneer een fout optreedt.
	Afdruk. uitschak.	Drukt geen verzendrapport af na een fax-verzending.
Fax-rondzending	Altijd afdrukken*	Drukt een verzendrapport af na iedere fax-verzending.
	Bij fout afdrukk.	Drukt alleen een verzendrapport af wanneer een fout optreedt.
	Afdruk. uitschak.	Drukt geen verzendrapport af na een fax-verzending naar meerdere bestemmingen.

Faxprotocol	Altijd afdrukken	Drukt een protocol monitorrapport af na iedere fax-verzending.
	Bij fout afdrukken.	Drukt het protocol monitorrapport alleen af wanneer een fout optreedt.
	Afdrukken uitschakelen*	Drukt geen protocol monitorrapport af.
Land	Selecteert het land waar de printer wordt gebruikt. The standaard is Verenigde Staten .	
Nieuwe instellingen toepassen	Na het voltooiën van de instellingen, druk op de knop Nieuwe instellingen toepassen om de wijzigingen door te voeren.	
Start de printer opnieuw op om nieuwe instellingen toe te passen.	Druk op de Start de printer opnieuw op om nieuwe instellingen toe te passen knop om de wijzigingen door te voeren.	

Diagnose

Het tabblad **Diagnose** bevat de pagina's **Grafiekafdruk**, **Machinecontrole**, **Controlefunctie papierwikkel**, **Info omgevingssensor**, **Roerfunctie ontwikkelaar** en **Vernieuwenmodus**.

 **OPMERKING:** De mogelijkheden met een sterretje (*) er naast zijn de oorspronkelijke fabrieksinstellingen.

Grafiekafdruk

Toepassing:

Voor afdrukken van verschillende schema's die gebruikt kunnen worden voor de diagnose van de printer.

Mogelijkheden:

Configuratiegrafiek tekenbreedte	Generereert volle halftoonpagina's voor Geel, Magenta, Cyaan en zwart. Generereert ook pagina's om de pitch te controleren. Er worden vijf pagina's gegenereerd. Het schema is uitvoer voor papier met formaat A4 of Letter.
Configuratiegrafiek ghost	Generereert een schema om het afdrukken van ghosts te controleren. Één pagina wordt gegenereerd. Het schema is uitvoer voor papier met formaat A4 of Letter.
Configuratiegrafiek 4 kleuren	Banden in de kleuren geel, magenta, cyaan en zwart worden gegenereerd met variërende dichtheid. Één pagina wordt gegenereerd. Het schema is uitvoer voor papier met formaat A4 of Letter.
MQ-grafiek	Generereert schema's voor het controleren van het binden in A4 of Letter.
Uitlijngrafiek	Generereert een schema voor het controleren van de juiste belijning van de afdruk op het papier. Één pagina wordt gegenereerd. Het schema is uitvoer voor papier met formaat A4 of Letter.
PHD Configuratiegrafiek vernieuwen	Generereert een schema voor het controleren van de lichtzwakte van de PHD-eenheid. Één pagina wordt gegenereerd. Het schema is uitvoer voor papier met formaat A4 of Letter.

Machinecontrole

Toepassing:

voor het controleren van de werking van de componenten van de printer.

Mogelijkheden:

Machinecontrole	Bedieningscontrole hoofdmotor*	Klik op Start om de hoofdmotor in de printer in werking te stellen. Bevestig het motorgeluid.
	Bedieningscontrole fusermotor	Klik op Starten om de fusermotor in werking te stellen. Bevestig het motorgeluid.
	Bedieningscontrole transportrol*1	Klik op Starten om de transportrol in werking te stellen. Bevestig het motorgeluid.
	Bedieningscontrole REGI CLUTCH	Klik op Starten om de REGI CLUTCH in werking te stellen. Bevestig dat u de clutch kunt horen klikken.
	Controle inspuitmotor (Geel)	Klik op Starten om de inspuitmotor in werking te stellen voor iedere tonercassette. Bevestig het motorgeluid.
	Controle inspuitmotor (Magenta)	
	Controle inspuitmotor (Cyaan)	
Controle inspuitmotor (Zwart)		
Geluid afspelen	Speelt door de luidsprekers van uw computer een opname af van het normale geluid voor het huidige geselecteerde onderdeel voor Machinecontrole .	
Starten	Klik op deze toets om de werking van de geselecteerde onderdelen te controleren met Machinecontrole en stuur de uitvoerresultaten naar Resultaat .	
*1 Wanneer u de transportrolwerking controleert, verwijdert u de papierlade uit de printer.		

Controlefunctie papierwikkel

Toepassing:

Om na te gaan of het papier in de fuser gekreukt is.

Deze functie stopt met afdrukken voordat het papier de fuser in gaat. Controleer nadat het papier in de printer is ingevoerd het volgende:

- 1 Als het papier is gekreukt, is dit niet in de fuser gebeurd.
- 1 Als het papier niet is gekreukt, dan is het kreuken gebeurt in de fuser.

Mogelijkheden:

Papierformaat	Letter*	Specificeert het formaat van het te gebruiken papier door de Controlefunctie papierwikkel.
	Legal	
	Envelop #10	
	Folio	
	Executive	
	Monarch	
	A4	
	A5	
	B5	
	C5	
DL		
Papiersoort	Normaal*	Specificeert het type te gebruiken papier door de Controlefunctie papierwikkel.
	Normaal dik	
	Voorbladen	
	Voorbladen dik	
	Etiket	
	Envelop	
	Gerecycled	
Achterkant	Uit*	Gebruik de afdrukzijde 2 van het papier niet.
	Aan	Gebruikt de afdrukzijde 2 van het papier.
Kleurmodus	Kleur*	Drukt in kleurmodus af.
	Zwart	Drukt in monochrome modus af.
Starten		Klik op deze knop om in het gespecificeerde papierformaat, type en kleurmodus af te drukken.

Info omgevingsensor

Toepassing:

Om de uitvoer van de informatie van de interne omgevingsensor van de printer naar **Resultaat** over te brengen door te drukken op de toets **Info omgevingsensor ophalen**.

Roerfunctie ontwikkelaar

Toepassing:

Om de ontwikkelmotor te roteren en de toner om te roeren in de tonercassette.

Mogelijkheden:

Roerfunctie ontwikkelaar	Klik op Starten om de toner te roeren.
--------------------------	---

Vernieuwenmodus

Toepassing:

Om op een tonercassette of PHD-eenheid te gebruiken wanneer u die moet vervangen voordat die op is, of om de toner in een nieuwe tonercassette om te roeren.

 **OPGELET:** De Vernieuwenmodus gebruikt veel extra toner.

Mogelijkheden:

Verversfunctie toner	Geel	Klik op Geel om de gele cassette te reinigen.
	Magenta	Klik op Magenta om de magenta cassette te reinigen.
	Cyaan	Klik op Cyaan om de Cyaan cassette te reinigen.
	Zwart	Klik op Zwart om de zwarte cassette te reinigen.
PHD Vernieuwenmodus	PHD	Klik op PHD om de PHD-eenheid te reinigen.

[Terug naar inhoud pagina](#)

[Terug naar inhoud pagina](#)

Begrijpen van de menu's

- [Gebruik van de KOPIËRENmenu's](#)
- [Gebruik van de SCANNEN-menu's](#)
- [Gebruik van de FAX-menu's](#)
- [Gebruik van de TAAKSTATUS-menu's](#)
- [Gebruik van de INSTELLENmenu's](#)
- [instellen Paneelvergrendeling](#)

Als uw printer is gekoppeld aan een netwerk dat beschikbaar is voor een aantal gebruikers, kan de toegang tot het beheermenu beperkt worden. Dit voorkomt dat andere gebruikers het bedieningspaneel kunnen gebruiken om onbedoeld een gebruikersinstelling te wijzigen die is vastgesteld door de beheerder.

U kunt echter nog wel uw printer-stuurprogramma gebruiken om gebruikersinstellingen te overschrijven en instellingen te selecteren voor individuele afdruktaken.

Gebruik van de KOPIËRENmenu's

Gebruik de KOPIËREN menu's voor de configuratie van diverse kopieerfuncties.

 **OPMERKING:** De mogelijkheden met een sterretje (*) er naast zijn de oorspronkelijke fabrieksinstellingen.

Aantal kopieën

Toepassing:

U kunt het aantal kopieën instellen van 1 tot 99.

Kleur

Toepassing:

U kunt kiezen voor kopiëren in kleur of zwart-wit.

Mogelijkheden:

Kleur*	Drukt in kleurmodus af.
Zwart-wit	Drukt in zwart en witmodus af.

Lade selecteren

Toepassing:

Voor keuze van de papierinvoerlade.

Mogelijkheden:

Lade 1*	Het papier wordt gevoed vanuit lade 1.
SSF	Het papier wordt ingevoerd via de enkele velinvoer.

SSF-papierformaat

Toepassing:

Voor het specificeren van het standaard papierformaat van de enkele velinvoer.

Mogelijkheden:

Letter*1
Folio
Legal
Executive
Monarch

DL
C5
Envelop #10
A4
A5
B5
*1 Dit zijn specifieke, per land verschillende fabrieksinstellingen.

 **OPMERKING:** SSF papierformaat wordt alleen weergegeven wanneer afdrukmedia in de enkele velinvoer is geplaatst.

SSF-papiersoort

Toepassing:

Voor het specificeren van het standaard papiersoort van de enkele velinvoer.

Mogelijkheden:

Normaal*
Normaal dik
Voorbladen
Voorbladen dik
Etiket
Gecoat
Gecoat dik
Gerecycled
Envelop
Normaal Z2
Normaal dik Z2
Voorbladen Z2
Voorbl.dik Z2
Gecoat Z2
Gerecycled Z2

 **OPMERKING:** SSF-papiersoort wordt alleen weergegeven wanneer afdrukmedia in de enkele velinvoer is geplaatst.

Verkl/Vergrot

Toepassing:

Vergroot of verkleint het formaat van een gekopieerd beeld.

Mogelijkheden:

100%*
Vrkl→Brf (129%)*1/A5→B5 (122%)*2
Vrkl→Brf (154%)*1/A5→A4 (141%)*2
200%
Aangepast 100%
50%
Vrkl→Brf (64%)*1/A4→A5 (70%)*2
Vrkl→Brf (78%)*1/B5→A5 (81%)*2
*1 Deze opties worden weergegeven als INSTELLEN → Beheermenu → Systeeminstell. → mm/inch zijn ingesteld op inch.
*2 Deze opties worden weergegeven als INSTELLEN → Beheermenu → Systeeminstell. → mm/inch is ingesteld op mm.

 **OPMERKING:** De Aangepastwaarde kunt u in procenten instellen.

Origineeltype

Toepassing:

Verbeteren van de beeldkwaliteit door het soort van het originele document te selecteren.

Mogelijkheden:

Tekst & Foto*	Gebruikt voor documenten met zowel tekst als foto's.
Foto	Gebruikt voor documenten met foto's.
Tekst	Gebruikt voor documenten met tekst.

Documentformaat

Toepassing:

Voor het specificeren van het standaard papierformaat.

Mogelijkheden:

Autom.*
A4
Letter
B5
A5
Executive
Folio
Legal

 **OPMERKING:** Wanneer Autom. wordt geselecteerd, neemt de printer aan dat het documentformaat het formaat is van afdrukmedia dat geplaatst is in lade 1 of de enkele velinvoer.

Lichter/Donkerder

Toepassing:

Om de kopie lichter of donkerder te maken dan het origineel.

Mogelijkheden:

Normaal*	Dit geeft goede resultaten met gewoon drukwerk en getypte vellen.
Donkerder1	Dit werkt het best voor erg lichte afdrukken of potloodschetsen.
Donkerder2	
Donkerder3	
Lichter3	Dit werkt het best met donkere afdrukken.
Lichter2	
Lichter1	

Scherpte

Toepassing:

Verstellen van de scherpte om de kopie scherper of zachter te maken dan het origineel.

Mogelijkheden:

Normaal*	Dit maakt de kopie niet scherper of zachter dan het origineel.
Scherper	Dit maakt de kopie scherper dan het origineel.
Zachter	Dit maakt de kopie zachter dan het origineel.

Kleurverzadiging

Toepassing:

Om de hoeveelheid kleuren aan te passen om de kleuren donkerder of lichter dan het origineel te maken.

Mogelijkheden:

Medium*	De kleurverzadiging is hetzelfde als het origineel.
---------	---

Hoog	Verhoogt de kleurverzadiging om de kleur van de kopie helderder te maken.
Laag	Verlaagt de kleurverzadiging om de kleur van de kopie lichter te maken.

Autom. belichting

Toepassing:

Om de achtergrond te onderdrukken van het origineel om de tekst op de kopie te verbeteren.

Mogelijkheden:

Aan*	Onderdrukt de achtergrond om de tekst te verbeteren.
Uit	Onderdrukt de achtergrond niet.

Meervoudig omhoog

Toepassing:

Om twee originelen af te drukken op één kant van een enkel vel papier

Mogelijkheden:

Uit*	Dit geeft geen twee-op-een kopie.
Autom.	Voor automatisch verkleinen van de originelen om ze passend te maken op één vel papier.
ID-kopie	Drukt de originele pagina's af op een enkel vel papier in het oorspronkelijk formaat.
Handmatig	Drukt de originele pagina's af op een enkel vel papier in het formaat dat u hebt gekozen met verkleinen/vergroten.

Gesorteerd

Toepassing:

Voor sorteren van de kopieertaak.

Mogelijkheden:

Ongesorteerd*	Sorteert de kopieertaak niet.
Gesorteerd	Sorteert de kopieertaak.

Marge boven/onder

Toepassing:

Voor het specificeren van de boven- en ondermarges van de kopie.

Mogelijkheden:

0.2 inch* (4 mm*)	Specificeer de waarden in veelvoud van 0,1 inch (1 mm).
0.0-2.0 inch (0-50 mm)	

Marge links/rechts

Toepassing:

Voor het specificeren van de linker- en rechtermarges van de kopie.

Mogelijkheden:

0.2 inch* (4 mm*)	Specificeer de waarden in veelvoud van 0,1 inch (1 mm).
0.0-2.0 inch (0-50 mm)	

Marge midden

Toepassing:

Voor bepalen van de middenmarge van de kopie.

Mogelijkheden:

0.0 inch* (0 mm*)	Specificeer de waarden in veelvoud van 0,1 inch (1 mm).
0.0-2.0 inch (0-50 mm)	

Kopie oorspr.

Toepassing:

Om de standaardinstellingen van het menu KOPIËREN aan te passen.

Met **Kopie oorspr.** kunt u de volgende items configureren in aanvulling op de items onder het menu KOPIËREN.

Aut.belichtniveau

Toepassing:

Om het standaardniveau voor het onderdrukken van de achtergrond te specificeren.

Mogelijkheden:

Normaal*	Stelt het niveau voor het onderdrukken van de achtergrond in op Normaal .
Hoger (1)	Stelt het niveau voor het onderdrukken van de achtergrond in op Hoger (1) .
Hoger (2)	Stelt het niveau voor het onderdrukken van de achtergrond in op Hoger (2) .

Kleurbalans

Toepassing:

Om het standaard niveau voor kleurbalans binnen -3 tot +3 te specificeren.

Mogelijkheden:

G.lage belichting	Stelt het niveau van kleurbalans van lage dichtheid geel in.
G.midd.belichting	Stelt het niveau van kleurbalans van gemiddelde dichtheid geel in.
G.hoge belichting	Stelt het niveau van de kleurbalans van hoge dichtheid geel in.
Magenta. Lage Verz.	Stelt het niveau van kleurbalans van lage dichtheid magenta in.
M.midd.belichting	Stelt het niveau van kleurbalans van gemiddelde dichtheid magenta in.
M.hoge belichting	Stelt het niveau van kleurbalans van hoge dichtheid magenta in.
C.lage belichting	Stelt het niveau van kleurbalans van lage dichtheid cyaan in.
C.midd.belichting	Stelt het niveau van kleurbalans van gemiddelde dichtheid cyaan in.
C.hoge belichting	Stelt het niveau van de kleurbalans van hoge dichtheid cyaan in.
Z.lage belichting	Stelt het niveau van kleurbalans van lage dichtheid zwart in.
Z.midd.belichting	Stelt het niveau van kleurbalans van gemiddelde dichtheid zwart in.
Z.hoge belichting	Stelt het niveau van de kleurbalans van hoge zwarting zwart in.

Gebruik van de SCANNEN-menu's

Gebruik de SCANNEN menu's voor de configuratie van diverse scanfuncties.



OPMERKING: De mogelijkheden met een sterretje (*) er naast zijn de oorspronkelijke fabrieksinstellingen.

Scan naar email

Toepassing:

Om een gescande afbeelding als bijlage aan een e-mail te bevestigen.

Mogelijkheden:

Email invoer*	Stelt u in staat om E-mailadres in te voeren.
Adresboek	Selecteert een E-mailadres uit het adresboek.
Groepsemail	Selecteert een E-mailadres uit de geregistreerde E-mailgroepen.
Adres zoeken	Stelt u in staat om een E-mailadres of groepsadres te zoeken en het te specificeren als de E-mailgeadresseerde.
Van	Specificeert de afzender met behulp van het volgende: <ul style="list-style-type: none"> Adreskeuze voor e-mail Adresboek

Scan naar netwerk

Toepassing:

Voor opslag van een gescande afbeelding op een netwerkserver of een computer.

Mogelijkheden:

Server*	Slaat het gescande beeld op in een server met behulp van het FTP verzendprotocol.
Adres zoeken	Stelt u in staat om een serveradres op te zoeken en het als de verstuurbestemming te specificeren.
Computer	Slaat het gescande beeld op in de computer met behulp van het Server Message Block (SMB)-opslagprotocol.

Scan naar applic.

Toepassing:

Voor het opslaan van gescande gegevens op een computer.

Met de toepassing Scan naar applic. kunt u gescande gegevens importeren van de printer naar een computer die aangesloten is via een USB-kabel. Op de computer moet de Scanknop-manager geïnstalleerd zijn om gegevens te ontvangen.

Bestandsformaat

Toepassing:

Voor keuze van het bestandsformaat voor opslag van de gescande afbeelding.

Mogelijkheden:

PDF*
Meerpagina TIFF
TIFF
JPEG

Kleur

Toepassing:

U kunt kiezen voor scannen in kleur of zwart-wit.

Mogelijkheden:

Kleur*	Scant in kleurmodus.
Kleur(Foto)	Scant in kleurmodus. Dit is geschikt voor fotografische afbeeldingen.
Zwart-wit	Scant in zwart en witmodus.
Grijstinten	Scant in grijstintenmodus.

Resolutie

Toepassing:

Voor het specificeren van de resolutie voor een gescande afbeelding.

Mogelijkheden:

200*
300
400
600

Documentformaat

Toepassing:

Voor keuze van het meest gangbare papierformaat.

Mogelijkheden:

Autom.*
A4
Letter
B5
A5
* ¹ Dit zijn specifieke, per land verschillende fabrieksinstellingen.

Lichter/Donkerder

Toepassing:

Voor het verstellen van de zwarting om de afbeelding lichter of donkerder te maken dan het origineel.

Mogelijkheden:

Normaal*	Dit geeft goede resultaten met gewoon drukwerk en getypte vellen.
Donkerder1	
Donkerder2	Dit werkt het best voor erg lichte afdrukken of potloodschetsen.
Donkerder3	
Lichter3	
Lichter2	Dit werkt het best met donkere afdrukken.
Lichter1	

Scherpte

Toepassing:

Voor het verstellen van de scherpte om de afbeelding scherper of zachter te maken dan het origineel.

Mogelijkheden:

Normaal*	Dit maakt de gescande afbeelding niet scherper of zachter dan het origineel.
Scherper	Dit maakt de gescande afbeelding scherper dan het origineel.
Zachter	Dit maakt de gescande afbeelding zachter dan het origineel.

Contrast

Toepassing:

Om de hoeveelheid kleuren aan te passen om het contrast van de kleuren donkerder of lichter dan het origineel te maken.

Mogelijkheden:

Medium*	Verandert de hoeveelheid kleuren om het contrast van de kleuren donkerder of lichter dan het origineel te maken niet.
Hoog	Verandert de hoeveelheid kleuren om het contrast van de kleuren donkerder dan het origineel te maken.
Laag	Verandert de hoeveelheid kleuren om het contrast van de kleuren lichter dan het origineel te maken.

Autom. belichting

Toepassing:

Om de achtergrond te onderdrukken van het origineel om de tekst op de kopie te verbeteren.

Mogelijkheden:

Aan*	Onderdrukt de achtergrond om de tekst te verbeteren..
Uit	Onderdrukt de achtergrond niet.

Marge boven/onder

Toepassing:

Voor het specificeren van de boven- en ondermarges van de gescande afbeelding.

Mogelijkheden:

0.1 inch* (2 mm*)	Specificeer de waarden in veelvoud van 0,1 inch (1 mm).
0.0-2.0 inch (0-50 mm)	

Marge links/rechts

Toepassing:

Voor het specificeren van de linker- en rechtermarges van de gescande afbeelding.

Mogelijkheden:

0.1 inch* (2 mm*)	Specificeer de waarden in veelvoud van 0,1 inch (1 mm).
0.0-2.0 inch (0-50 mm)	

Marge midden

Toepassing:

Voor het specificeren van de middenmarge van de gescande afbeelding.

Mogelijkheden:

0.0 inch* (0 mm*)	Specificeer de waarden in veelvoud van 0,1 inch (1 mm).
0.0-2.0 inch (0-50 mm)	

Oorspr.scaninst.

Om de standaardinstellingen van het menu **SCANNEN** aan te passen.

Met **Oorspr.scaninst.** kunt u de volgende items configureren in aanvulling op de items onder het menu **SCANNEN**.

Autom. Bel. niveau

Toepassing:

Om het standaardniveau voor het onderdrukken van de achtergrond te specificeren.

OPMERKING:

Mogelijkheden:

Normaal*	Stelt het niveau voor het onderdrukken van de achtergrond in op Normaal .
Hoger(1)	Stelt het niveau voor het onderdrukken van de achtergrond in op Hoger (1) .
Hoger(2)	Stelt het niveau voor het onderdrukken van de achtergrond in op Hoger (2) .

TIFF bestandsform.

Toepassing:

Voor het specificeren van het standaard bestandsformaat voor TIFF.

OPMERKING:

Mogelijkheden:

TIFF V6*	Stelt het standaard bestandsformaat voor TIFF in op TIFF V6.
TTN2	Stelt het standaard bestandsformaat voor TIFF in op TTN2.

Beeldcompressie

Toepassing:

Voor het specificeren van het niveau voor beeldcompressie.

OPMERKING:

Mogelijkheden:

Medium*	Stelt het niveau voor beeldcompressie in op Medium.
Laag	Stelt het niveau voor beeldcompressie in op Laag.
Hoog	Stelt het niveau voor beeldcompressie in op Hoog.

Max.emailformaat

Toepassing:

Voor het specificeren van de maximale e-mailgrootte dat verstuurd kan worden. De standaardwaarde is 2048 K bytes.

Gebruik van de FAX-menu's

Gebruik de FAX menu's voor de configuratie van diverse faxfuncties.

 **OPMERKING:** De FAX-service kan niet worden gebruikt tenzij u een landcode instelt onder Land. Als Land niet is ingesteld, verschijnt de melding Land instellen fax op het scherm.

 **OPMERKING:** De mogelijkheden met een sterretje (*) er naast zijn de oorspronkelijke fabrieksinstellingen.

Telefoonnummer

Toepassing:

Voor het invoeren van een faxnummer van de bestemming.

Snelkiezen

Toepassing:

Voor het selecteren van de snelkiescode vanuit het Telefoonboek. Er kunnen tot 200 snelkiescodes in het Telefoonboek worden geregistreerd.

Telefoonboek

Toepassing:

Voor het selecteren van faxnummer vanuit het Telefoonboek.

Aanvul.Telefoonboek

Toepassing:

Voor het toevoegen van een snelkeuzenummer of groepsbelnummer aan het Telefoonboek.

Groep bellen

Toepassing:

Voor het selecteren van een groepsfaxnummer vanuit het Telefoonboek.

Tel.boek zoeken

Toepassing:

Voor het doorzoeken van het Telefoonboek voor een faxnummer op naam.

Resolutie

Toepassing:

Voor het specificeren van de scanresolutie om de kwaliteit van de uitvoer te verbeteren.

Mogelijkheden:

Standaard*	Geschikt voor documenten met normaal-formaat letters.
Fijn	Geschikt voor documenten met erg kleine letters of dunne lijnen of documenten die zijn afgedrukt met een dot-matrix printer.
Superfijn	Geschikt voor documenten met haarfijne details. De stand <i>superfijn</i> wordt alleen ingeschakeld als het apparaat op afstand de stand <i>superfijn</i> ook ondersteunt. Zie de opmerkingen hieronder.
Foto	Geschikt voor documenten die fotografische afbeeldingen bevatten.

 **OPMERKING:** Faxen die gescand zijn in de stand *superfijn* worden verzonden op de hoogste resolutie wavoor het ontvangende apparaat geschikt is.

Lichter/Donkerder

Toepassing:

Verstellen van het contrast om de kopie lichter of donkerder te maken dan het origineel.

Mogelijkheden:

Normaal*	Dit geeft goede resultaten met gewoon drukwerk en getypte vellen.
Donkerder1	Dit werkt het best voor erg lichte afdrukken of potloodschetsen.
Donkerder2	
Donkerder3	
Lichter3	Dit werkt het best met donkere afdrukken.
Lichter2	
Lichter1	

Ophangen

Toepassing:

Voor het handmatig verzenden of ontvangen van faxen.

Mogelijkheden:

Uit*	Niet handmatig verzenden of ontvangen van faxen.
Aan	Handmatig verzenden of ontvangen van faxen.

Polling-ontvangst

Toepassing:

U kunt zorgen dat u faxberichten ontvangt van faxapparaten elders wanneer u klaar bent voor ontvangst.

Mogelijkheden:

Uit*	Om geen faxberichten te ontvangen via ontvangst op afroep.
Aan	Om faxberichten te ontvangen via ontvangst op afroep.

Vertraagde start

Toepassing:

Voor het verzenden van een fax op een later tijdstip.

Mogelijkheden:

Uit*	Niet verzenden van faxberichten op een later tijdstip.
Aan	Verzenden van een fax op een later tijdstip.

 **OPMERKING:** Er kunnen 19 vertraagde fax-taken worden opgeslagen in de Dell™ 2135cn Color Laser Multifunction Printer

Faxvoorpagina

Toepassing:

Voor het instellen of er een voorblad aan de faxen wordt bevestigd.

Mogelijkheden:

Uit*	Bevestigt geen voorbladpagina aan faxen.
Aan	Bevestigt een voorbladpagina aan faxen.

Fax oorspr. Inst.

Toepassing:

Om de standaardinstellingen van het menu Fax aan te passen.

Met Fax oorspr. Inst. kunt u de volgende items configureren in aanvulling op de Items onder het menu FAX.

Vertraagde start

Toepassing:

Voor het specificeren van de starttijd van de fax-verzending.

Gebruik van de TAAKSTATUS-menu's.

Gebruik de TAAKSTATUS menu's voor het afdrucken van de opgeslagen bestanden en voltooide faxnummers.

Opslag afdruk

Dit Opslag afdruk menu biedt enkele speciale afdrukmogelijkheden zoals Veilige afdruk en Proefafdruk.

 **OPMERKING:** Het menu Opslagafdruk wordt alleen weergegeven wanneer 256 MB of meer geheugen geïnstalleerd is op de printer en RAM-disk onder Systeeminstell. is ingeschakeld.

Veilige afdruk

Toepassing:

Voor het afdrucken van vertrouwelijke afdruktaken. De printer kan uw afdruktaak bewaren in het geheugen totdat u bij de printer aanwezig kan zijn om het wachtwoord in te tikken via het bedieningspaneel.

Mogelijkheden:

Afdruk+opslag	Drukt de taak af en slaat dan de gegevens op in het afdrukgeheugen.
Wis na afdruk	Drukt de taak af en verwijdert dan de gegevens uit het afdrukgeheugen.
Verwijderen	Verwijdert de taak uit het afdrukgeheugen.

Proefafdruk

Toepassing:

Voor afdrukken van een enkel exemplaar om het afdrukresultaat te controleren alvorens alle andere exemplaren af te drukken. Zo kunt u voorkomen dat een eventuele vergissing een groot aantal malen wordt afgedrukt.

Mogelijkheden:

Afdruk+opslag	Drukt de taak af en slaat dan de gegevens op in het afdrukgeheugen.
Wis na afdruk	Drukt de taak af en verwijdert dan de gegevens uit het afdrukgeheugen.
Verwijderen	Verwijdert de taak uit het afdrukgeheugen.

Veilige ontvangst

Toepassing:

om een wachtwoord te vereisen voor het afdrukken van inkomende faxen. Wanneer de voorziening veilige ontvangst is ingeschakeld, slaat de printer inkomende faxen op en drukt ze af wanneer het juiste wachtwoord is ingevoerd op het bedieningspaneel.

Voltooide fax

Toepassing:

Voor het uittijsten van voltooide fax-taken.

Wachtende fax

Toepassing:

Voor het uittijsten van lopende fax-taken.

Gebruik van de INSTELLENmenu's

Oorspr. instell.

Gebruik de Oorspr. instell. om de KOPIE, SCAN, of FAXmenu-instellingen aan te passen.

Lade-instellingen

Gebruik het menu Lade-instellingen om aan te geven welke afdrukmedia er in lade 1 geplaatst is.

 **OPMERKING:** De mogelijkheden met een sterretje (*) er naast zijn de oorspronkelijke fabrieksinstellingen.

Lade 1

Toepassing:

Voor het specificeren van het papier dat in lade 1 geladen moet worden.

Mogelijkheden:

	Normaal*
	Normaal dik
	Voorbladen

Papiersoort	Voorbladen dik	
	Etiket	
	Gerecycled	
	Envelop	
	Normaal Z2	
	Normaal dik Z2	
	Voorbladen Z2	
	Gerecycled Z2	
Papierformaat	A4*	
	A5	
	B5	
	Letter	
	Folio	
	Legal	
	Executive	
	Monarch	
	Monarch LZE	
	DL	
	DL LZE	
	C5	
	Envelop #10	
	Aangepst formaat	
Pop-up weergeven	Aan*	Toont een pop-upmelding die aangeeft om het papiersoort en de Papierformaat in te stellen wanneer papier geladen is in lade 1.
	Uit	Toont geen pop-upmelding die aangeeft om het papiersoort en de Papierformaat in te stellen wanneer papier geladen is in lade 1.

 **OPMERKING:** Voor meer informatie over ondersteunde papierformaten, zie "[Ondersteunde papierformaten](#)".

Rapporten

Gebruik het **Rapporten** menu voor het afdrukken van diverse soorten rapporten en lijsten.

Systeeminstell.

Toepassing:

Voor het afdrukken van een lijst met de huidige gebruikersinstellingen, de geïnstalleerde opties, de hoeveelheid geïnstalleerd printer-geheugen, en de toestand van de printer-benodigdheden.

Paneelinstell.

Toepassing:

Voor het afdrukken van een gedetailleerde lijst met alle instellingen in de bedieningspaneel-menu's.

PCL-lettert.lijst

Toepassing:

Voor het afdrukken van een voorbeeld van de beschikbare PCL-lettertypen.

Zie ook:

["Lettertypen begrijpen"](#), ["Afdrukken van een lettertypenlijst"](#)

PCL-macrolijst

Toepassing:

Voor afdrukken van de informatie in de gedownloadde PCL macro.

Taakgeschiedenis

Toepassing:

Om een gedetailleerde lijst van de afdruk-, kopie-, fax- of scantaken die verwerkt zijn, af te drukken. Deze lijst bevat de laatste 20 taken.

Foutgeschiedenis

Toepassing:

Voor het afdrukken van een gedetailleerde lijst van papierstoringen en fatale fouten.

Kleurtestpagina

Toepassing:

Voor afdrukken van een pagina voor het testen van de kleuren.

Protocol-monitor

Toepassing:

Voor het afdrukken van een lijst van de bijgehouden protocols.

Opgesl. documenten

Toepassing:

Voor het afdrukken van een lijst van alle bestanden die zijn opgeslagen als *veilige afdruk* en *proefafdruk* op de RAM-disk.



OPMERKING: Het menu *Opgeslagen documenten* wordt alleen weergegeven wanneer 256 MB of meer geheugen geïnstalleerd is op de printer en RAM-disk onder *Systeeminstell.* is ingeschakeld.

Beheermenu

Gebruik het *Beheermenu* voor de configuratie van diverse printer-kenmerken.

Telefoonboek

Gebruik het menu *Telefoonboek* voor de configuratie van de snelkiesnummer- en groepskeuzenummer-instellingen.

Snelkiezen

Toepassing:

U kunt tot 200 regelmatig gebelde nummers opslaan onder de snelkiesnummers (001-200).

Groep bellen

Toepassing:

Voor het creëren van fax-bestemmingen en die vast te leggen onder een tweecijferig keuzenummer. Er kunnen tot 6 groepskeuzenummers worden vastgelegd.

Taal afdrukken

Toepassing:

Voor het specificeren van de instellingen voor PCL.

PCL

Gebruik het PCL menu voor het aanpassen van printer-instellingen die alleen van invloed zijn op afdruktaken waarin de PCL-emulatie printer-taal wordt gebruikt.

 **OPMERKING:** De mogelijkheden met een sterretje (*) er naast zijn de oorspronkelijke fabrieksinstellingen.

Papierformaat

Toepassing:

Voor keuze van het meest gangbare papierformaat.

Mogelijkheden:

A4* ¹
A5
B5
Letter* ¹
Folio
Legal
Executive
Monarch
DL
C5
Envelop #10
Aangepst formaat
* ¹ Dit zijn specifieke, per land verschillende fabrieksinstellingen.

 **OPMERKING:** Na keuze van aangepast papierformaat wordt u verzocht de gewenste lengte en breedte in te voeren.

Richting

Toepassing:

Om te bepalen in welke richting de tekst en afbeeldingen op de pagina worden afgedrukt.

Mogelijkheden:

Staan*	Voor afdrucken van afbeeldingen en tekstregels die parallel lopen aan de korte kant van het papier.
Liggend	Voor afdrucken van afbeeldingen en tekstregels die parallel lopen aan de lange kant van het papier.

Lettertype

Toepassing:

Voor keuze van het standaard lettertype uit de in de printer geregistreerde lettertypen.

Mogelijkheden:

Courier*
Courier It
Courier Bd
Courier Bdl t
LetterGothic
LetterGothic It
LetterGothic Bd
Albertus Md
Albertus XBd
Clarendon Cd
Coronet
Marigold
Arial
Arial It
Arial Bd

Arial Bdl t
Times New
Times New It
Times New Bd
Times New Bdl t
Symbol
Wingdings
Line Printer
Times Roman
Times It
Times Bd
Times Bdl t
Helvetica
Helvetica Ob
Helvetica Bd
Helvetica BdOb
CourierPS
CourierPS Ob
CourierPS Bd
CourierPS BdOb
SymbolPS
Palatino Roman
Palatino It
Palatino Bd
Palatino Bdl t
ITCBookman Lt
ITCBookman Ltl t
ITCBookmanDm
ITCBookmanDm It
HelveticaNr
HelveticaNr Ob
HelveticaNr Bd
HelveticaNrBdOb
N C Schbk Roman
N C Schbk It
N C Schbk Bd
N C Schbk Bdl t
ITC A G Go Bk
ITC A G Go BkOb
ITC A G Go Dm
ITC A G Go DmOb
ZapfC Mdl t
ZapfDingbats
CG Times
CG Times It
CG Times Bd
CG Times Bdl t
Univers Md
Univers Mdl t
Univers Bd
Univers Bdl t
Univers MdCd
Univers MdCdl t
Univers BdCd
Univers BdCdl t
AntiqueOlv
AntiqueOlv It
AntiqueOlv Bd
CG Omega

CG Omega It
CG Omega Bd
CG Omega Bdl t
GaramondAntiqua
Garamond Krsv
Garamond Hlb (halfvet)
GaramondKrsvHlb

Tekenset

Toepassing:

Voor keuze van een stel lettertekens en symbolen voor het gekozen lettertype.

Mogelijkheden:

ROMAN-8*
SYMBOL
PC-8 TK
PI FONT
PS MATH
PC-850
PC-852
PC-8 DN
PC-1004
PC-775
PC-8
MATH-8
MC TEXT
MS PUB
ISO L5
ISO L6
LEGAL
ISO-69
ISO L1
ISO L2
ISO-4
ISO-6
ISO-60
ISO-15
ISO-17
ISO-21
DESKTOP
DNGBTSMS
ISO-11
WIN L1
WIN L2
WIN L5
WIN 3.0
WINBALT
WINGDINGS
PS TEXT

Lettergrootte

Toepassing:

Voor keuze van de lettergrootte bij schaalbare typografische lettertypen.

Mogelijkheden:

12.00*	Specificeert de waarden in veelvoud van 0,25.
4.00 - 50.00	

De waarde van de lettergrootte geeft de hoogte van de lettertekens in het gekozen lettertype. Een punt komt ongeveer overeen met 0,35 mm (1/72 inch).

 **OPMERKING:** Het Lettergrootte menu wordt alleen aangegeven voor typografische lettertypen.

Zie ook:

["Tekengebiedte en tekenhoogte"](#)

Tekengebiedte

Toepassing:

Voor keuze van de lettergebiedte bij schaalbare lettertypen met vaste tekenafstand.

Mogelijkheden:

10.00*	Specificeert de waarden in veelvoud van 0,01.
6.00-24.00	

Tekengebiedte geeft het aantal lettertekens met vaste afstand ertussen in een horizontale inch (2,54 cm) aan tekst. Voor niet-schaalbare lettertekens met vaste afstand wordt de tekenafstand wel aangegeven, maar die kan niet worden gewijzigd.

 **OPMERKING:** Het Tekengebiedte menu wordt alleen aangegeven voor vaste lettertypen met vaste tekenafstand.

Zie ook:

["Tekengebiedte en tekenhoogte"](#)

Formulierregel

Toepassing:

Voor instellen van het aantal regels op een pagina.

Mogelijkheden:

64 * ¹	Specificeert de waarden in veelvoud van 1.
5-128	
* ¹ Dit zijn specifieke, per land verschillende fabrieksinstellingen.	

De printer stelt de afstand tussen de regels tekst (de verticale regelafstand) in op basis van de Formulierregel en Richting menu-onderdelen. Kies eerst de juiste Formulierregel en Richting instellingen, voordat u de Formulierregel waarde kiest.

Zie ook:

["Richting"](#)

Aantal

Toepassing:

Voor het instellen van de standaard afdrukkwaliteit. (Voor instellen van het aantal exemplaren voor een specifieke afdrukaak gebruikt u het printer-stuurprogramma. De waarden die u kiest in het printer-stuurprogramma krijgen altijd voorrang boven de waarden gekozen via het bedieningspaneel.)

Mogelijkheden:

1 *	Specificeert de waarden in veelvoud van 1.
1-999	

Hex Dump

Toepassing:

Om de oorzaak van een afdrukprobleem op te sporen. Wanneer de Hex Dump functie is ingeschakeld, worden alle gegevens die naar de printer zijn gestuurd, afgedrukt in hexadecimale waarden en lettertekens. De besturingscodes worden niet uitgevoerd.

Mogelijkheden:

Uitschakelen*	Voor uitschakelen van de Hex Dump functie.
Inschakelen	Voor inschakelen van de Hex Dump functie.

Conceptmodus

Toepassing:

Om toner te besparen door vlot afdrucken in een voorlopige conceptkwaliteit. De afdrukkwaliteit zal minder zijn wanneer u afdrukt met de conceptkwaliteit.

Mogelijkheden:

Uitschakelen*	Om niet af te drukken in de conceptmodus.
Inschakelen	Om af te drukken in de conceptmodus.

Regelterminatie

Toepassing:

Voor toevoegen van de regelterminatie-commando's.

Mogelijkheden:

Uit*	Er wordt geen regelterminatie-commando toegevoegd. CR=CR, LF=LF, FF=FF
Toevoegen-LF	Het LF commando wordt toegevoegd. CR=CR-LF, LF=LF, FF=FF
Toevoegen-CR	Het CR commando wordt toegevoegd. CR=CR, LF=CR-LF, FF=CR-FF
CR-XX	De CR en LF commando's worden toegevoegd. CR=CR-LF, LF=CR-LF, FF=CR-FF

Standaardkleur

Toepassing:

Stelt de kleurkeuze in op **Kleur** of **Zwart**. Deze instelling wordt gebruikt voor een afdruktaak dat geen afdrukstand specificeert.

Mogelijkheden:

Zwart*	Voor afdrucken in zwart-wit of grijstinten.
Kleur	Voor afdrucken in kleur.

Aangesl. netwerk

Gebruik het menu **Aangesl. netwerk** voor het aanpassen van de printer-instellingen die van invloed zijn op de taken die naar de printer worden gestuurd via het fysiek aangesloten netwerk.

 **OPMERKING:** De mogelijkheden met een sterretje (*) er naast zijn de oorspronkelijke fabrieksinstellingen.

Ethernet

Toepassing:

Voor keuze van de communicatiesnelheid en de duplex-instellingen voor Ethernet. De hier gekozen instelling wordt van kracht nadat de printer eenmaal is uit- en dan weer ingeschakeld.

Mogelijkheden:

Autom.*	Voor automatische detectie van de Ethernet-instellingen.
10Base Half	Voor gebruik van 10base-T half-duplex.
10Base Full	Voor gebruik van 10base-T vol-duplex.
100Base Half	Voor gebruik van 100base-T half-duplex.

100Base Full	Voor gebruik van 100base-T vol-duplex.
---------------------	--

TCP/IP

Toepassing:

Het configureren van TCP/IP-instellingen.

Mogelijkheden:

IP-adres ophalen	AutoIP*	Stelt het IP-adres automatisch in. Een willekeurige waarde tussen 169.254.1.0 tot 169.254.254.255 dat momenteel niet in het netwerk in gebruik is, wordt ingesteld als het IP-adres. Het subnetmasker is ingesteld als 255.255.0.0.
	BOOTP	Stelt het IP-adres in met behulp van BOOTP.
	RARP	Stelt het IP-adres in met behulp van RARP.
	DHCP	Stelt het IP-adres in met behulp van DHCP.
	Paneel	Gebruik deze optie wanneer u het IP-adres handmatig op het bedieningspaneel wilt instellen.
IP-adres	Wanneer een IP-adres op handmatig is ingesteld, wordt het IP gealloceerd aan de printer met het formaat nnn.nnn.nnn.nnn. Iedere octet (8 bits=1 byte) die nnn.nnn.nnn.nnn vormt is een waarde die ligt tussen 0 en 254. 127 en iedere waarde die ligt tussen 224 tot 254 kan niet worden gespecificeerd voor het eerste octet van een Gateway-adres.	
Subnetmasker	Wanneer een IP-adres op handmatig is ingesteld, wordt het Subnetmasker gespecificeerd met het formaat nnn.nnn.nnn.nnn. Iedere octet dat nnn.nnn.nnn.nnn vormt is een waarde die ligt tussen 0 tot 255. 255.255.255.255 kan niet worden gespecificeerd als het Subnetmasker.	
Gateway-adres	Wanneer een IP-adres op handmatig is ingesteld, wordt het Gateway-adres gespecificeerd met het formaat nnn.nnn.nnn.nnn. Iedere octet (8 bits=1 byte) die nnn.nnn.nnn.nnn vormt is een waarde die ligt tussen 0 en 254. 127 en iedere waarde die ligt tussen 224 tot 254 kan niet worden gespecificeerd voor het eerste octet van een Gateway-adres.	

Protocol

Toepassing:

Voor inschakelen of uitschakelen van de ieder protocol. De hier gekozen instelling wordt van kracht nadat de printer eenmaal is uit- en dan weer ingeschakeld.

Mogelijkheden:

LPD	Inschakelen*	Schakelt de Lijnprinter Daemon (LPD) poort in.
	Uitschakelen	Uitschakelen van de LDP aansluiting.
Port9100	Inschakelen*	Inschakelen van de Port9100 aansluiting.
	Uitschakelen	Uitschakelen van de Port9100 aansluiting.
SNMP UDP	Inschakelen*	Schakelt de Eenvoudige Netwerk Management Protocol (SNMP) UDP-poort in.
	Uitschakelen	Schakelt de SNMP UDP poort uit.
E-mailwaarschuwing	Inschakelen*	Inschakelen van de E-Mail waarschuwingfunctie.
	Uitschakelen	Uitschakelen van de E-Mail waarschuwingfunctie.
EWS	Inschakelen*	Geeft toegang tot de Dell PrinterConfiguratie WebTool functie die in de printer is ingebouwd.
	Uitschakelen	Blokkeert toegang tot de Dell PrinterConfiguratie WebTool functie die in de printer is ingebouwd.

IP-filter

Toepassing:

Om gegevens, afkomstig van een bepaald IP-adres in het bekabelde netwerk, te blokkeren. U kunt maximaal vijf IP-adressen kiezen. De hier gekozen instelling wordt van kracht nadat de printer eenmaal is uit- en dan weer ingeschakeld.

Mogelijkheden:

Nr. n/Adres (n is 1-5.)	Stelt het IP-adres in voor Filter <i>n</i> .	
Nr. n/Masker (n is 1-5.)	Stelt het adresmasker in voor Filter <i>n</i> .	
Nr. n/Modus (n is 1-5.)	Uit*	Uitschakelen van het IP Filter voor Filter <i>n</i> .
	Accepteren	Accepteert de toegang voor het gespecificeerde IP-adres.
	Weigeren	Blokkeert de toegang vanaf het gespecificeerde IP-adres.

 **OPMERKING:** Deze instelling is alleen beschikbaar voor LPD of Port9100.

Initialiseer NVM

Toepassing:

Voor initialiseren van de kabelnetwerkgegevens die zijn opgeslagen in het niet volatiële geheugen (NVM). Na het uitvoeren van deze functie en opnieuw opstarten van de printer, zijn alle kabelnetwerk-instellingen teruggesteld op hun oorspronkelijke waarden.

Fax-instellingen

Gebruik het **Fax-instellingen** menu voor de configuratie van de fundamentele fax-instellingen.

 **OPMERKING:** De mogelijkheden met een sterretje (*) er naast zijn de oorspronkelijke fabrieksinstellingen.

Ontvangstfunctie

Toepassing:

Voor keuze van de standaard fax-ontvangst.

Mogelijkheden:

Antw.dapparaat/fax*	De printer kan één telefoonlijn met een antwoordapparaat delen. In deze stand zal de printer het fax-sigitaal monitoren en verbinding maken zodra er een faxtoon doorkomt. Als de telefooncommunicatie in uw woongebied echter serieel verloopt, wordt deze stand niet ondersteund.
DRPD	Voordat u de Distinct-belpatroon detectie (DRPD) optie kunt gebruiken, moet er een belpatroon-herkenningsfunctie op uw telefoonlijn zijn geïnstalleerd door uw telefoondienst. Nadat uw telefoondienst u een afzonderlijk nummer voor de fax heeft gegeven met een herkenbaar belpatroon, kunt u de fax-instellingen zo aanpassen dat het specifieke belpatroon wordt herkend.
Telefoon	De automatische fax-ontvangst is uitgeschakeld. U kunt een fax ontvangen door de hoorn van de aangesloten externe telefoon op te nemen en dan een ontvangstcode te kiezen, of door voor de instelling Opvangen de stand Aan te kiezen (dan kunt u de faxtoon of eventueel de stem van de verzendmachine horen) en dan drukt u op ▶ .
Fax	Ontvangt faxen automatisch.
Telefoon/fax	Wanneer de printer een inkomende fax ontvangt, gaat de externe telefoon over gedurende de tijd die gespecificeerd is in Auto-ontv. Fax/Tel , en vervolgens ontvangt de printer automatisch een fax. Indien een inkomend telefoontje geen fax is, dan piept de printer vanaf de interne luidspreker om aan te geven dat de oproep een telefoonoproep is.

Auto-ontv. Fax

Toepassing:

Om de interval in te stellen waarin de printer in de fax ontvangstmodus gaat na het ontvangen van een inkomende oproep. Het interval kan worden gespecificeerd tussen de 0 en 255 seconden. De oorspronkelijke instelling is 0 seconden.

Auto-ontv. Fax/Tel

Toepassing:

Voor het instellen van de interval waarin de printer in de fax ontvangstmodus gaat nadat de externe telefoon een inkomende oproep ontvangt. Het interval kan worden gespecificeerd tussen de 0 en 255 seconden. The oorspronkelijke instelling is 6 seconden.

Aut.ontv. Antw/Fax

Toepassing:

Voor het instellen van de interval waarin de printer in de fax ontvangstmodus gaat nadat het externe antwoordapparaat een inkomende oproep ontvangt. Het interval kan worden gespecificeerd tussen de 0 en 255 seconden. The oorspronkelijke instelling is 21 seconden.

Lijnmonitor

Toepassing:

Voor het instellen van het volume van de lijnmonitor die hoorbaar een transmissie via de interne luidspreker controleert tot een verbinding is gemaakt.

Mogelijkheden:

Medium*	Stelt het volume van de lijnmonitor in op Medium .
Hoog	Stelt het volume van de lijnmonitor in op Hoog .
Uit	Regelt het volume voor de lijnmonitor.
Laag	Stelt het volume van de lijnmonitor in op Laag .

Beltoon-sterkte

Toepassing:

Voor het instellen van het volume van de beltoon, die aangeeft dat een inkomende oproep een telefoonoproep is via de interne luidspreker, indien ontvangstfunctie is ingesteld op Telefoon/fax.

Mogelijkheden:

Hoog*	Stelt het volume van de beltoon in op Hoog.
Uit	Schakelt het geluid van de beltoon uit.
Laag	Stelt het volume van de beltoon in op Laag.
Medium	Stelt het volume van de beltoon in op Medium.

Lijntype**Toepassing:**

U kunt de uitgangsstand voor het lijntype kiezen.

Mogelijkheden:

PSTN*	Voor gebruik van PSTN.
PBX	Voor gebruik van PBX.

Toon/puls**Toepassing:**

Voor keuze van het opbel-type.

Mogelijkheden:

Toon*	Gebruikt toonkeuze.
Puls(10PPS)	Stelt "DP (10PPS)" (Kiespuls, 10 Pulsen Per Seconde) in voor het beltype.
Puls(20PPS)	Stelt "DP (20PPS)" (Kiespuls, 20 Pulsen Per Seconde) in voor het beltype.

Uitgst. herverz.**Toepassing:**

Voor het specificeren van de interval tussen verstuurgingen binnen 3 tot 255 seconden. The oorspronkelijke instelling is 8 seconden.

Poging. nr.herh.**Toepassing:**

Voor het specificeren van het aantal opnieuw gedraaide belpogingen die moeten worden gedaan wanneer het nummer van de bestemmingsfax bezet is, binnen het bereik van 0 tot 13. Als u de 0 invoert zal de printer geen nieuwe belpoging uitvoeren. De oorspronkelijke instelling is 3.

Uitg. nr.herh.**Toepassing:**

Voor het specificeren van de interval tussen verstuurgingen binnen het bereik van 1 tot 15 minuten. De oorspronkelijke instelling is 1 minuut.

"Junk-fax"-inst.**Toepassing:**

Weigert ongewenste faxen door faxen alleen te accepteren vanaf faxnummers die geregistreerd zijn in het Telefoonboek.

Uit*	Weigert geen faxen die verstuurd zijn van ongewenste nummers.
Aan	Weigert faxen verstuurd vanaf ongewenste nummers.

Ontv.op afstand

Toepassing:

U kunt een fax ontvangen door op een externe ontvangstcode te drukken op de externe telefoon na het opnemen van de telefoonhoorn.

Mogelijkheden:

Uit*	Ontvangt geen fax door op een externe ontvangstcode te drukken op het externe toestel.
Aan	Ontvangt een fax door op een externe ontvangstcode te drukken op het externe toestel.

Ontv.afst.toon

Toepassing:

Voor het opgeven van de toon met twee cijfers voor het starten van Ontvangst elders.

Faxkoptekst

Toepassing:

Voor het afdrukken van de afzenderinformatie op de aanhef van faxen.

Mogelijkheden:

Aan*	Drukt de afzenderinformatie af op de aanhef van faxen.
Uit	Drukt geen afzenderinformatie af op de aanhef van faxen.

Naam faxkoptekst

Toepassing:

Voor het instellen van de naam van de verzender om te worden afgedrukt op de koptekst op faxen.

Faxnummer

Toepassing:

Voor het instellen van het faxnummer van de printer dat zal worden afgedrukt op de koptekst van een faxbericht.

 **OPMERKING:** Zorg ervoor dat u het Faxnummer specificeert voordat u "Junk-fax"-inst. gebruikt.

Faxvoorpagina

Toepassing:

Voor het instellen of er een voorblad aan de faxen wordt bevestigd.

Mogelijkheden:

Uit*	Bevestigt geen voorbladpagina aan faxen.
Aan	Bevestigt een voorbladpagina aan faxen.

DRPD-patroon

Toepassing:

Biedt een apart nummer voor faxverzending met een herkenbaar belpatroon.

Mogelijkheden:

	De DRPD belpatroon-detectie is een mogelijkheid die wordt geboden door bepaalde telefoondiensten. DRPD-patronen worden door uw telefoonmaatschappij gespecificeerd. De patronen die bij uw printer worden meegeleverd, worden hieronder weergegeven:
--	--

Patroon1-7	Patroon 1	
	Patroon 2	
	Patroon 3	
	Patroon 4*	
	Patroon 5	
	Patroon 6	
	Patroon 7	

Vraag uw telefoonmaatschappij welke patronen u dient te selecteren om deze dienst te gebruiken.

Doorgestuurde fax

Toepassing:

Voor het instellen of inkomende faxen worden doorgestuurd naar een specifieke bestemming.

Mogelijkheden:

Uit*	Stuurt de inkomende faxen niet door.
Alleen bij fout	Stuurt de inkomende faxen alleen door wanneer er een fout optreedt.
Aan	Stuurt de inkomende faxen altijd door.

Faxdrstuurnummer

Toepassing:

Voor het invoeren van het faxnummer van de bestemming waarnaar inkomende faxen moeten worden doorgestuurd.

Faxdrstuurafdruk

Toepassing:

Voor het instellen of alle doorgestuurde faxen worden afgedrukt.

Mogelijkheden:

Uit*	Drukt geen doorgestuurde inkomende faxen af.
Aan	Drukt alle doorgestuurde inkomende faxen af.

Faxdrstrfoutafdr.

Toepassing:

Voor het afdrucken van alleen inkomende faxen waarvan het doorsturen niet gelukt is wanneer de Faxdrstuurafdruk Uit staat.

Mogelijkheden

Aan*	Drukt inkomende faxen af waarvan het doorsturen niet gelukt is wanneer de Faxdrstuurafdruk Uit staat.
Uit	Drukt geen inkomende faxen af waarvan het doorsturen niet gelukt is wanneer de Faxdrstuurafdruk Uit staat.

Voorkiezen

Toepassing:

Om te selecteren of er een voorkiesnummer wordt ingesteld.

Mogelijkheden:

Uit*	Stelt geen voorkiesnummer in.
Aan	Stelt een voorkiesnummer in.

Voorkiesnummer

Toepassing:

Voor het instellen van een voorkiesnummer tot vijf cijfers. Dit nummer wordt dan gekozen voordat er enig automatisch gekozen nummer wordt gedraald. Dit is nuttig voor toegang via een Private Automatic Branch Exchange (PABX) automatische telefooncentrale.

Wis formaat

Toepassing:

Voor het instellen van de printer om de onderkant van afbeeldingen of tekst te verwijderen als de hele pagina niet op het uitvoerpapier past.

Mogelijkheden:

Uit*	Drukt uitsteekafbeeldingen of tekst aan de onderkant van een fax af zonder het weg te laten.
Aan	Gooit overmatige beelden of tekst weg.
Auto-reductie	Verkleint automatisch een faxpagina zodanig dat het past op het geschikte papierformaat.

ECM

Toepassing:

Voor het instellen of de Error Correction Mode (ECM) wel of niet wordt ingeschakeld. Om de ECM te gebruiken, moet de apparaten op afstand de ECM ook ondersteunen.

Mogelijkheden:

Aan*	Schakelt de ECM in.
Uit	Schakelt de ECM uit.

Modemsnelheid

Toepassing:

Voor het aanpassen van de modemsnelheid voor de fax wanneer fax-verzending of ontvangstfout optreedt. De waarden zijn in Kbps.

Mogelijkheden:

33.6 *
2.4
4.8
9.6
14.4

Land

Toepassing:

Voor het selecteren van het land waar de printer wordt gebruikt.

Fax-activiteit

Toepassing:

Voor het instellen of na iedere 50 inkomende en uitgaande faxen automatisch een fax-activiteitenrapport wordt afgedrukt.

Mogelijkheden:

Autom. afdrukken*	Drukt automatisch een fax activiteitenrapport af na iedere 50 inkomende en uitgaande fax-communicatie.
Geen aut.afdruk	Drukt niet automatisch een fax activiteitenrapport af na iedere 50 inkomende en uitgaande fax-communicatie.

Fax-verzending

Toepassing:

Voor het instellen of een verzendresultaat na fax-verkeer wordt afgedrukt.

Mogelijkheden:

Altijd afdrukken	Drukt een verzendrapport af na iedere fax-verzending.
Bij fout afdruk.*	Drukt alleen een verzendrapport af wanneer een fout optreedt.
Afdruk. uitschak.	Drukt geen verzendrapport af na een fax-verzending.

Fax-rondzending

Toepassing:

Voor het instellen of een verzendresultaat na fax-verkeer naar meerdere bestemmingen wordt afgedrukt.

Mogelijkheden:

Altijd afdrukken*	Drukt een verzendrapport af na iedere fax-verzending.
Bij fout afdruk.*	Drukt alleen een verzendrapport af wanneer een fout optreedt.
Afdruk. uitschak.	Drukt geen verzendrapport af na een fax-verzending naar meerdere bestemmingen.

Faxprotocol

Toepassing:

Voor het instellen of het protocol monitorrapport afgedrukt moet worden, wat helpt bij het vaststellen van de oorzaak van een communicatieprobleem.

Mogelijkheden:

Afdruk. uitschak.*	Drukt geen protocol monitorrapport af.
Altijd afdrukken	Drukt een protocol monitorrapport af na iedere fax-verzending.
Bij fout afdruk.*	Drukt het protocol monitorrapport alleen af wanneer een fout optreedt.

Stroomspaar-timer

Gebruik **Stroomspaar-timer** om de spaarstand, de waarschuwingstonen, time-outtijd, taal van de apparaatweergave en het automatisch afdrukken van de taaklog van de printer in te stellen.

 **OPMERKING:** De mogelijkheden met een sterretje (*) er naast zijn de oorspronkelijke fabrieksinstellingen.

Stroomspaar-timer

Toepassing:

Voor het specificeren van de tijd voor het overgaan naar spaarstand.

Mogelijkheden:

Stand 1	5min*	Specificeert de tijd in minuten voor de overgang naar spaarstand 1 en spaarstand 2.
	5-60min	
Stand 2	6min*	
	1-6min	

Kies 5 om de printer terug te laten schakelen naar de spaarstand vijf minuten na de laatste taak. Zo bespaart u een hoop energie, maar het opwarmen van de printer zal iets langer duren. Kies stand 5 als uw printer een elektrisch circuit deelt met de kantoor- of kamerverlichting en u merkt dat de lichten flikkeren.

Kies een hoge waarde als uw printer vrijwel voortdurend in gebruik is. In de meeste gevallen zal dat de printer steeds in gereedheid houden voor bedrijf, met een minimale opwarmtijd. Kies een waarde tussen 5 en 60 minuten voor de energiebesparingstijd als u een gemiddelde zoekt tussen energiebesparing en een vlotte opwarmtijd.

De printer keert automatisch vanuit de energiebesparingsstand terug naar de stand-bystand wanneer er gegevens doorkomen van de computer of van een externe fax. U kunt de status van de printer ook in de stand-bystand zetten met een druk op een willekeurige toets in het bedieningspaneel.

Autom.herstel

Toepassing:

Voor het automatisch resetten van de instellingen voor KOPIËREN, SCANNEN of FAX naar de standaardinstellingen en vervolgens terug te keren naar de stand-bystand, stelt u geen instellingen in voor deze specifieke tijd.

Mogelijkheden:

45sec*
1 min
2 min
3 min
4 min

Waarschuwingston

Toepassing:

Voor het configureren van de instellingen voor tonen die de printer afgeeft tijdens bewerking of wanneer een waarschuwing melding verschijnt.

Mogelijkheden:

Paneelkeuzetoon	Laag	Geeft een toon af wanneer de invoer van het bedieningspaneel juist is.
	Medium	
	Hoog	
	Uit*	
Paneelwrschuwtoon	Laag	Geeft een toon af wanneer de invoer van het bedieningspaneel onjuist is.
	Medium	
	Hoog	
	Uit*	
Apparaat-klaartoon	Laag	Geeft een toon af wanneer de printer gebruiksgereed is voor het verwerken van een taak.
	Medium*	
	Hoog	
	Uit	
Kopieertaak-toon	Laag	Geeft een toon af wanneer een kopietaak gereed is.
	Medium*	
	Hoog	
	Uit	
Nietkop.taak-toon	Laag	Geeft een toon af wanneer een taak anders dan een kopietaak gereed is.
	Medium*	
	Hoog	
	Uit	
Fouttoon	Laag	Geeft een toon wanneer een taak afbreekt.
	Medium*	
	Hoog	
	Uit	
Waarschuwingston	Laag	Geeft een toon wanneer een probleem optreedt.
	Medium*	
	Hoog	
	Uit	
Papier is op	Laag	Geeft een toon af wanneer het papier van de printer op is.
	Medium*	
	Hoog	
	Uit	
Toner raakt op	Laag	Geeft een toon af wanneer toner of ander verbruiksmateriaal op is.
	Medium*	
	Hoog	

	Uit	Geeft geen toon af wanneer toner of ander verbruiksmateriaal op is.
Autom.wiswaarsch.	Laag	Geeft 5 seconden voordat de printer een automatische wisactie uitvoert een toon af.
	Medium	
	Hoog	
	Uit*	Geeft geen toon af 5 seconden voordat de printer een automatische wisactie uitvoert.
Basistoon	Laag	Geeft een waarschuwingstoon wanneer een bedieningspaneel-display terugkeert naar de standaardinstelling door het verschuiven van het loop-menu.
	Medium	
	Hoog	
	Uit*	Geeft geen waarschuwingstoon wanneer een bedieningspaneel-display terugkeert naar de standaardinstelling door het verschuiven van het loop-menu.
Alle kleuren	Laag	Stelt tegelijkertijd het volume in van alle waarschuwingstonen.
	Medium*	
	Hoog	
	Uit	Schakelt alle alarmtonen uit.

Wachttijd

Toepassing:

Specificeert de tijd (in seconden) dat de printer zou moeten wachten op gegevens die afkomstig zijn van de computer. De afdruktaak wordt geannuleerd als de onderbrekingsduur is overschreden.

Mogelijkheden:

30 sec*	Specificeert de tijd die de printer zou moeten wachten op gegevens die afkomstig zijn van de computer.
5-300 sec	
Uit	Stelt geen time-out wachttijd in.

Klok-instell.

Toepassing:

Voor het specificeren van de datum- en tijdsformaten.

Mogelijkheden:

Kies datum	Stelt de datum in afhankelijk van de instellingen voor Datumformaat.	
Kies tijd	Voor instellen van de tijd.	
Datumformaat	Kiest het datum-formaat.	
Tijdformaat	24u*	Stelt de tijd in op het 24-uurs formaat.
	12u	Stelt de tijd in op het 12-uurs formaat.
Tijdzone	Voor keuze van de tijdzone.	

mm / inch

Toepassing:

Bepaalt de metingseenheid die wordt aangegeven achter de numerieke waarde in het bedieningspaneel.

Mogelijkheden:

mm	Voor instellen op mm als de standaard meeteenheid
inch	Voor instellen op inch als de standaard meeteenheid

 **OPMERKING:** De standaard voor mm/inch varieert afhankelijk van andere instellingen zoals Land en Documentformaat.

 **OPMERKING:** Start uw printer opnieuw op wanneer u de instellingen voor het RAM-disk menu hebt gewijzigd.

Aut.logboekafdruk

Toepassing:

Voor het automatisch afdrukken van een taakgeschiedenisrapport na elke 20 taken.

Mogelijkheden:

Uit*	Drukt niet automatisch het Taakgeschiedenisrapport af.
Aan	Drukt automatisch het Taakgeschiedenisrapport af.

U kunt een logboek van de afgewerkte taken ook laten afdrukken via het **Beheerrapporten** menu.

 **OPMERKING:** Start uw printer opnieuw op wanneer u de instellingen voor het **RAM-disk** menu hebt gewijzigd.

Afdruk-ID

Toepassing:

Voor keuze van een plaats waar het gebruikers-ID wordt afgedrukt.

Mogelijkheden:

Uit*	Drukt geen gebruikers-ID af.
Linksboven	Drukt het gebruikers-ID links boven op de pagina af.
Rechtsboven	Drukt het gebruikers-ID rechts boven op de pagina af.
Linksonder	Drukt het gebruikers-ID links onder op de pagina af.
Rechtsonder	Drukt het gebruikers-ID rechts onder op de pagina af.

 **OPMERKING:** Bij afdrukken op DL-formaat papier kan een deel van het gebruikers-ID niet goed worden afgedrukt.

Tekst afdrukken

Toepassing:

Voor het specificeren of de printer PDL-gegevens, die de printer niet ondersteunt, als tekst afdrukt wanneer de printer die ontvangt. De tekstgegevens worden afgedrukt op A4 of Letter-formaat papier.

Mogelijkheden:

Aan*	Drukt de ontvangen gegevens af als tekstgegevens.
Uit	Drukt de ontvangen gegevens niet af.

RAM-disk

Toepassing:

Voor het toewijzen van geheugen aan een RAM-disk bestandssysteem voor de Veilige afdruk en de Proefafdruk functies. De hier gekozen instelling wordt van kracht nadat de printer eenmaal is uit- en dan weer ingeschakeld.

Mogelijkheden:

100MB*	Wijst 100MB geheugen toe aan het RAM-disk bestandssysteem.
150MB	Wijst 150MB geheugen toe aan het RAM-disk bestandssysteem.
Uitschakelen	Wijst geen geheugen toe aan het RAM-disk bestandssysteem. De taken Veilige afdruk en Proefafdruk worden geannuleerd en als zodanig opgetekend in het logboek.
50MB	Wijst 50MB geheugen toe aan het RAM-disk bestandssysteem.

 **OPMERKING:** Het **RAM-schijf** menu wordt alleen weergegeven wanneer 256 MB geheugen op de printer is geïnstalleerd.

 **OPMERKING:** Start uw printer opnieuw op wanneer u de instellingen voor het **RAM-disk** menu hebt gewijzigd.

Vervang lade

Toepassing:

Om te kiezen of er wel of geen ander papierformaat gebruikt mag worden als het papier in de gekozen lade niet overeenkomt met de papierformaat-instellingen voor de huidige afdruktaak.

Mogelijkheden:

Uit	Er mag geen papier van een ander formaat gebruikt worden.
Groter formaat	Kiest ter vervanging het eerstvolgende grotere formaat. Als er geen groter papierformaat beschikbaar is, kiest de printer het dichtstbijzijnde formaat.
Dichtstb formaat*	Kiest ter vervanging het dichtstbij komende formaat.

Onderhoud

Gebruik het **Onderhoud** menu voor het initialiseren van het NV (niet-vluchtig) geheugen, de configuratie van de normaal-papier kwaliteitsinstellingen, en de configuratie van de beveiligingsinstellingen.

 **OPMERKING:** De mogelijkheden met een sterretje (*) er naast zijn de oorspronkelijke fabrieksinstellingen.

Papierzwarting

Toepassing:

Voor het specificeren van de instellingen van papierzwarting.

Mogelijkheden:

Normaal	Licht*
	Normaal
Etiket	Normaal*
	Licht

BTR instellen

 **VOORZICHTIG:** De afdrukkwaliteit verandert afhankelijk van de instelwaarden die u kiest voor dit onderdeel.

Toepassing:

Voor het specificeren van de spanningsaanpassing van de overdraagrol voor iedere papiersoort.

Mogelijkheden:

Normaal	0*
	-6 - +6
Normaal dik	0*
	-6 - +6
Voorbladen	0*
	-6 - +6
Voorbladen dik	0*
	-6 - +6
Etiket	0*
	-6 - +6
Gecoat	0*
	-6 - +6
Gecoat dik	0*
	-6 - +6
Envelop	0*
	-6 - +6

Fuser instellen

 **VOORZICHTIG:** De afdrukkwaliteit verandert afhankelijk van de instelwaarden die u kiest voor dit onderdeel.

Toepassing:

Voor het aanpassen van de temperatuurinstelling van de fuser voor iedere papiersoort.

Mogelijkheden:

Normaal	0*
	-2 - +2
Normaal dik	0*
	-2 - +2

Voorbladen	0*
	-2 - +2
Voorbladen dik	0*
	-2 - +2
Etiket	0*
	-2 - +2
Gecoat	0*
	-2 - +2
Gecoat dik	0*
	-2 - +2
Envelop	0*
	-2 - +2

Aut.regist.inst.

Toepassing:

Om te specificeren of de aanpassing van de kleurregistratie automatisch wordt uitgevoerd.

Mogelijkheden:

Aan*	Voert automatisch Kleurregistratie-instelling uit.
Uit	Voert geen automatische kleurregistratie-instelling uit.

Kleurregist.inst.

Toepassing:

Voor het handmatig uitvoeren van de Kleurregistratie-instelling.

Handmatige instellingen kleurregistratie zijn vereist zoals bij het initeel installeren van de printer en nadat de printer wordt verplaatst.

 **OPMERKING:** De voorziening `kleurregist.inst.` kan worden geconfigureerd wanneer `Aut.regist.inst.` op uit staat.

Mogelijkheden:

Auto correctie	Voert automatisch Kleurregistratie-correctie uit.			
Kleurreg schema	Drukt een kleurregistratieschema af. Het kleurregistratieschema drukt een rasterpatroon van geel, magenta en cyaan regels. Op het schema staan de waarden aan de rechterkant die naast de meest rechte regels voor ieder van de drie kleuren staan. Als de waarde voor de meest rechte regel 0 is, is instelling van de kleurregistratie niet vereist. Als de waarde voor de meest rechte regel anders dan 0 is, specificeer de aanpassingwaarden onder Laterale aanpassen en Proces aanpassen .			
Instelling invoer.	Laterale aanpassen	G	-9 - +9	Specificeert de waarden voor laterale (loodrecht op de richting van papierinvoer) kleuraanpassing afzonderlijk voor Geel, Magenta en Cyaan.
		M		
		C		
	Proces aanpassen	G	-9 - +9	Specificeert de waarden voor proces(de richting van papierinvoer) kleuraanpassing afzonderlijk voor Geel, Magenta en Cyaan.
		M		
		C		

 **OPMERKING:** Zorg ervoor dat het papier uit de enkele velinvoer verwijderd is voor het uitvoeren van een `Auto correctie`.

Ontwikk. reinigen

Toepassing:

Voor het roeren van de toner in een nieuwe toner cartridge.

Vernieuw toner

Toepassing:

Voor het reinigen van de toner in iedere tonercassette.

Vernieuw drum

Toepassing:

Voor het reinigen van de oppervlakte van de PHD-eenheid.

Initialiseer NVM

Toepassing:

Voor initialiseren of terugstellen van het niet-volatiele (NV)-geheugen. Na het uitvoeren van deze functie en opnieuw opstarten van de printer, worden alle menu-parameters teruggesteld op hun oorspronkelijke waarden.

Mogelijkheden:

Gebruiker (Fax)	initialiseert de faxnummervmeldingen in het adresboek.
Gebruiker (Scan)	initialiseert de vermeldingen van E-mail- en serveradressen in het adresboek.
Systeemdeel	initialiseert de systeemparemeters.

Init.afdrukteller

Toepassing:

Voor het initialiseren van de afdrukteller van de printer. Wanneer de afdrukmeter is geïnitieerd, wordt de meterteller teruggesteld naar nul.

Geen Dell-toner

Toepassing:

Specificeert of er wel of geen tonercartridge van een andere fabrikant gebruikt kan worden.



VOORZICHTIG: Het gebruik van een andere cartridge dan van Dell kan als gevolg hebben dat enkele functies van de printer niet meer beschikbaar zijn, de afdrukkwaliteit afneemt of verslechtering van de betrouwbaarheid van de printer tot gevolg heeft. Het gebruik van een nieuwe tonercartridge van het merk Dell wordt voor uw printer aanbevolen. De garantie van Dell dekt geen problemen die veroorzaakt zijn door het gebruik van accessoires, onderdelen of componenten die niet door Dell geleverd worden.

Mogelijkheden:

Uit*	Gebruik geen tonercartridge van een andere fabrikant.
Aan	Gebruik een tonercartridge van een andere fabrikant.

Hoogte regelen

Toepassing:

De hoogte specificeren van de locatie waar de printer is geïnstalleerd.

Het ontladverschijnsel voor het opladen van de fotogeleider verschilt bij barometrische druk. Aanpassingen worden uitgevoerd door het specificeren van de hoogte van de locatie waar de printer wordt gebruikt.



VOORZICHTIG: Een onjuiste instelling voor hoogte-aanpassing leidt tot slechte afdrukkwaliteit, onjuiste indicatie van resterende toner, enz.

Mogelijkheden:

0m*	Specificeert de hoogte van de locatie waar de printer is geïnstalleerd.
1000m	
2000m	
3000m	

Veilig instell.

Gebruik het **veilig instell.** menu voor het instellen van een wachtwoord om de toegang tot de menu's te beveiligen. Dit dient om te voorkomen dat de instellingen per ongeluk gewijzigd kunnen worden.



OPMERKING: De mogelijkheden met een sterretje (*) er naast zijn de oorspronkelijke fabrieksinstellingen.

Zie ook:

["instellen_Paneelvergrendeling"](#)

Paneelslot

Toepassing:

Om te specificeren of het Beheermenu met een wachtwoord vergrendeld wordt en om het wachtwoord in te stellen of te wijzigen.

Mogelijkheden:

Paneelslot inst.	Uitschakelen*	Vergrendeld het Beheermenu niet met een wachtwoord.
	Inschakelen	Vergrendeld het Beheermenu met een wachtwoord.
Wijzig wachtwoord	0000*	Stelt in of wijzigt een wachtwoord vereist om het Beheermenu te benaderen.
	0000-9999	

Functie ingeschak.

 **OPMERKING:** Zorg voordat u Functie ingeschakeld inschakelt dat Paneelvergrendeling is ingeschakeld.

Toepassing:

Om te specificeren of de printerservices moeten worden ingeschakeld of uitgeschakeld of om een wachtwoord te vereisen voor het gebruik van de services.

Mogelijkheden:

Kopiëren	Aan	Schakelt de Kopieerservice in.
	Aan (Wachtwoord)	Schakelt de Kopieerservice in, maar vereist een wachtwoord voor het gebruik van de service.
	Uit	Schakelt de Kopieerservice uit.
Scannen	Aan	Schakelt de Scanservice in.
	Aan (Wachtwoord)	Schakelt de Scanservice in, maar vereist een wachtwoord voor het gebruik van de service.
	Uit	Schakelt de Scanservice uit.
Fax	Aan	Schakelt de Faxservice in.
	Aan (Wachtwoord)	Schakelt de Faxservice in, maar vereist een wachtwoord om faxen te kunnen versturen (vereist geen wachtwoord om inkomende faxen te ontvangen).
	Uit	Schakelt de Faxservice uit (De printer verstuurt of ontvangt geen faxen).

Veilige ontvangst

 **OPMERKING:** Zorg voordat u Veilige ontvangst inschakelt dat Paneelslot inst. is ingeschakeld.

Toepassing:

Voor het specificeren of een wachtwoord wel of niet vereist is voor het ontvangen van faxen, en voor het instellen of wijzigen van het wachtwoord.

Mogelijkheden:

Veilig ontv.inst.	Uitschakelen*	Vereist geen wachtwoord voor het ontvangen van faxen.
	Inschakelen	Vereist een wachtwoord voor het ontvangen van faxen.
Wijzig wachtwoord	0000*	Stelt in of wijzigt het wachtwoord dat vereist is voor het ontvangen van faxen.
	0000-9999	

Beheerrapporten

Gebruik het Beheerrapporten menu voor het afdrukken van diverse soorten Beheermenu rapporten en lijsten.

Snelkiezen

Toepassing:

Voor afdrukken van een snelkiesnummer-rapport.

Adresboek

Toepassing:

Voor het afdrukken van het **adresboek**rapport.

Server-adres

Toepassing:

Voor het afdrukken van het serveradres rapport.

Fax-activiteit

Toepassing:

Voor het afdrukken van het fax-activiteit rapport.

Fax wachtend

Toepassing:

Voor het afdrukken van het fax-wachlijst rapport.

Afdrukteller

 **OPMERKING:** Afhankelijk van de instellingen in de **Dell Printer Configuration Web Tool**, wordt Dell ColorTrack weergegeven in plaats van Afdrukteller.

Toepassing:

Voor afdrukken van rapporten omtrent het totaal aantal afgedrukte pagina's. Ongeacht of u het afdruckt via het bedieningspaneel of via de **Dell Printer Configuration Web Tool**, het rapport wordt getiteld **Afdrukvolumerapport**.

Dell ColorTrack

Toepassing:

Om te bepalen welke gebruikers toegang hebben tot kleurendruk en om het afdruckvolume per gebruiker te beperken.

 **OPMERKING:** Afhankelijk van de instellingen in de **Dell Printer Configuration Web Tool**, Afdrukteller wordt weergegeven in plaats van Dell ColorTrack.

Paneeltaal

Toepassing:















Voor keuze van de taal van de tekst in het bedieningspaneel-scherm.

Mogelijkheden:

English*
Français
Italiano
Deutsch
Español
Nederlands
Dansk
Norsk
Svenska

instellen Paneelvergrendeling

Deze functie dient om te voorkomen dat onbevoegden de instellingen van de beheerder kunnen veranderen. Voor normaal afdrucken kunnen de onderdelen worden gekozen uit een menu en blijven de printer-instellingen verder ongewijzigd. Voor normaal afdrucken kunnen de onderdelen ook worden ingesteld via het printer-stuurprogramma.











1. Druk op  totdat >INSTELLEN verschijnt, en druk dan op .
 2. Druk op  totdat >Beheermenu verschijnt, en druk dan op .
 3. Druk op  totdat er >Beveiligings-instellingen verschijnt, en druk dan op .
 4. Paneelslot wordt aangegeven. Druk op .
 5. Paneelslot inst. wordt weergegeven. Druk op .
 6. Druk op  totdat er Inschakelen verschijnt, en druk dan op .
 7. Druk op  om terug te keren naar het vorige menu.
 8. Druk op  totdat er >Wijzig wachtwoord verschijnt, en druk dan op .
 9. Voer het wachtwoord opnieuw in, ter bevestiging van het eerder ingevoerde wachtwoord, en druk dan op .
- Het wachtwoord is gewijzigd.

 **OPMERKING:** Als u uw wachtwoord vergeten bent, schakelt u de printer uit. Vervolgens houdt u de **Menu** knop ingedrukt en schakelt u de printer in. Blijf de Menu knop ingedrukt houden totdat het scherm het hoofdmenu weergeeft. Dit brengt de oorspronkelijke fabrieksinstelling voor het paneelwachtwoord terug. Let op dat het wachtwoord voor paneelvergrendeling, Functie ingeschakeld en veilige ontvangst uitgeschakeld is. Let er ook op dat de instellingen voor Adresboek en FAX gewist zijn.

 **OPMERKING:** Wanneer paneelvergrendeling is Inschakelen, is de fabrieksinstelling voor het paneelwachtwoord 0000. Voor meer informatie, zie "[Functie ingeschak.](#)".

Uitschakelen van de paneelvergrendeling

 **OPMERKING:** Zorg voordat u Paneelslot inschakelt dat Functie ingeschak. en Veilige ontvangst zijn uitgeschakeld.

1. Druk op  totdat >INSTELLEN verschijnt, en druk dan op .
2. Druk op  totdat er >Beheermenu verschijnt, en druk dan op .
3. Druk op  totdat er >Beveiligings-instellingen verschijnt, en druk dan op .
4. Paneelslot wordt aangegeven. Druk op .
5. Paneelslot inst. wordt weergegeven. Druk op .
6. Druk op  totdat er Uitschakelen verschijnt, en druk dan op .

[Terug naar inhoud pagina](#)

[Terug naar inhoud pagina](#)

Begrip van uw printer-software

● [Printer-instellingen hulpprogramma](#)

Gebruik de *Stuurprogramma's en hulpprogramma's*-CD die bij uw printer is geleverd om een combinatie van software-programma's te installeren die passen bij uw besturingssysteem.

Printerstatus -venster

Het **Printerstatus** -venster waarschuwt u wanneer er een fout optreedt of er iets uw aandacht vergt, zoals wanneer het papier is vastgelopen of de toner bijna op is.

Het **Printerstatus** venster wordt standaard alleen gelanceerd als er een fout optreedt. Wanneer er iets fout gaat, verschijnt er een foutmelding in het **Printerstatus**-venster. U kunt het **Printerstatus** -venster zo instellen dat het altijd wordt gelanceerd bij het afdrucken van de **Bezig met afdrucken eigenschappen statusvenster**.

Hier kunt u ook controleren hoeveel toner en papier er nog over zijn en welke configuratie van opties er is gekozen voor de plaatselijke printer.

Statusmonitor-console

Gebruik de **Statusmonitor-console** voor het beheer van meerdere mogelijkheden van het **Statusvenster** voor een bepaalde printer.

Selecteer een printer uit de lijst die verschijnt (of onder **Printerselectie**) door te klikken op de naam ervan, zodat er een **Statusvenster** wordt geopend voor een bepaalde printer.

Dell Supplies Management System™

U kunt het **Dell Supplies Management System** dialoogkader openen vanuit het **Alle programma's** menu, of via het bureaublad-pictogram.

U kunt de verbruikte materialen telefonisch bestellen of via Internet.

1. Klik op **start**→ **Alle programma's**→ **Dell Printers** → **Aanvullende kleurenlasersoftware**→ **Dell Supplies Management System**.

Het **Dell Supplies Management System** venster verschijnt.

2. Kies uw printer uit de **Selecteer het printermodel** lijst.
3. Bestellen via internet:
 - a. Wanneer u niet automatisch via twee-wegcommunicatie de informatie van de printer kunt ontvangen, verschijnt er een venster dat u verzoekt om het "Service Tag" onderhoudsnummer in te tikken. Tik uw Dell™ printer "Service Tag" onderhoudsnummer in het daarvoor bestemde vakje.

Uw "Service Tag" onderhoudsnummer staat vermeld aan de binnenkant van de zijklep van uw printer.
 - b. Kies een URL Internet-adres uit de **Nabestel URL selecteren** lijst.
 - c. Klik op **Bezoek Dells bestelwebsite voor printersupplies**.
4. Om telefonisch te bestellen, belt u het nummer dat verschijnt onder het **Telefonisch bestellen**: aanhef.

Gebruikers-installatiedisk aanmaakfunctie

Het **Gebruikers-installatiedisk aanmaakfunctie** programma dat u vindt in de **Maak Disk** map van de **Hulpprogramma's** map op de *Stuurprogramma's en hulpprogramma's*-CD en de printer-stuurprogramma's op dezelfde *Stuurprogramma's en hulpprogramma's*-CD dienen voor het aanmaken van speciale stuurprogramma-installatiepakketten die aangepaste stuurprogramma-instellingen bevatten. Een stuurprogramma-installatiepakket kan een groep vastgelegde stuurprogramma-instellingen bevatten en andere gegevens voor zaken als:

- 1 Afdruk-oriëntering en meervoudig op (document-instellingen)
- 1 Watermerken
- 1 Lettertype-referenties

Als u het printer-stuurprogramma op meerdere computers met hetzelfde besturingssysteem wilt installeren, maakt u een installatiedisk met behulp van een floppy disk of in een server-computer op het netwerk. Gebruik van een dergelijke zelfgemaakte installatiedisk kan u heel wat werk besparen bij het installeren van het printer-stuurprogramma

- 1 **Installeer het Dell™ 2135cn Color Laser Multifunction Printer printer-stuurprogramma** op de computer waarmee u de installatiedisk wilt samenstellen.
- 1 De installatiedisk kan alleen gebruikt worden met het besturingssysteem waaronder de disk is aangemaakt of met computers die werken met datzelfde besturingssysteem. Maak afzonderlijke installatiedisks voor elk van de besturingssystemen.

Software bijwerken

De updates van de firmware en/of stuurprogramma's kunt u downloaden van de Dell ondersteuningswebsite op support.dell.com.

Printer-instellingen hulpprogramma

Met gebruik van het venster **Snelstartprogramma** kunt u het **Statusvenster**, **Werkset**, **Updater**, **Problemen oplossen**, **Adresboek-bewerker**, **Scanknop-manager**, en **Dell ScanCenter** openen.

Om het **Snelstartprogramma** te gebruiken, selecteert u het **Snelstartprogramma** bij het installeren van de Dell software.

Nadere informatie over het installeren van de software vindt u onder "[Instellingen opgeven voor gedeeld afdrukken](#)".

Om het venster **Snelstartprogramma** te openen:

1. Klik op **start**→ **Alle programma's**→ **Dell Printers**→ **Aanvullende kleurenlasersoftware**→ **Snelstartprogramma**.

Het dialoogkader van het **Snelstartprogramma** opent.

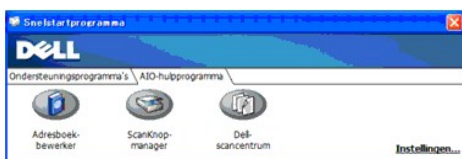
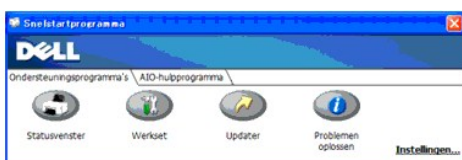

2. Het venster **Snelstartprogramma** levert zeven knoppen: **Statusvenster**, **Werkset**, **Updater**, **Problemen oplossen**, **Adresboek-bewerker**, **Scanknop-manager**, en **Dell-scancentrum**.

Om het te sluiten, klikt u op de X knop in de rechter bovenhoek van het venster.

Voor nadere details, klikt u op de **Help** toets voor elk van de applicaties.

Statusvenster

De knop **Statusvenster** opent het venster **Printerstatus**. Zie "[Printerstatus -venster](#)".

Werkset

De **Werkset** toets opent de Werkset. Zie "[Begrip van de Werkset-menu's](#)".

Updater

Met de knop **Updater** kunt u de instellingen voor de Dell-software en de printer firmware bijwerken.

Problemen oplossen

De knop **Problemen oplossen** opent de handleiding Problemen oplossen waarmee u zelf problemen kunt herstellen.

Adresboek-bewerker

Klik op de **Adresboek-bewerker** knop voor toevoegen en bewerken van adressen in uw **Adresboek**.

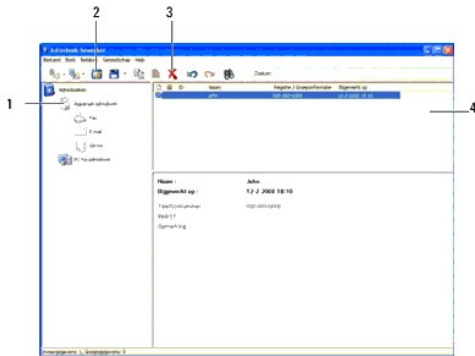

1. Neem de **Adresboek**-gegevens over van de printer naar het Adresboek bewerken programma.
2. Dit stelt u in staat de gekozen **Adresboek**-gegevens te bewerken in het bewerkings-dialoogkader.
3. Voor wissen van de gekozen **Adresboek**-gegevens.
4. Toont **Adresboek**-gegevens.

OPMERKING: U dient de scannerdriver te installeren voor het lezen of bewerken van de **Adresboek**-invoeren.

ScanKnop-manager

De toets **ScanKnop-manager** opent de ScanKnop-manager waarmee u kunt aangeven hoe de ScanKnop-manager zich gedraagt bij scanmomenten die het apparaat genereert.

De Scan naar applic. slaat de beeldbestanden standaard op in de map **Mijn documenten** en daarna opent u ze met de bijbehorende toepassing. Gebruik de **ScanKnop-manager** om de uitvoerbepemming van de verkregen beeldbestanden te wijzigen en selecteer of u het beeldbestand wilt openen met gebruik van de bijbehorende toepassing.



Dell-scancentrum

De toets **Dell ScanCenter** opent het Dell ScanCenter.

Dell ScanCenter is een PaperPort applicatie die u in staat stelt pagina's te scannen en ze direct naar PaperPort of andere programma's op uw computer te sturen, zonder eerst afzonder de PaperPort te hoeven starten. Voor nadere informatie over het Dell ScanCenter verwijzen we u naar het PaperPort Help menu.



[Terug naar inhoud pagina](#)

[Terug naar inhoud pagina](#)

Afdrukken

- [Tips voor succesvol afdrukken](#)
- [Een afdruktaak naar de printer sturen](#)
- [Annuleren van een afdruktaak](#)
- [Afdrukken van een rapportpagina](#)
- [Gebruik van de Afdrukken en Bewaren functie](#)

Dit hoofdstuk geeft handige tips voor het afdrukken, voor hoe u informatie van uw printer kunt afdrukken, en hoe u een afdruktaak kunt annuleren.

Tips voor succesvol afdrukken

Tips voor de Opslag van afdrukmedia

Berg uw afdrukmedia zorgvuldig op. Voor nadere aanwijzingen, zie "[Opslag van afdrukmedia](#)".

Voorkomen van vastlopend papier

 **OPMERKING:** Het wordt u aanbevolen om van de printmedia die u op het oog hebt eerst een beperkte hoeveelheid met de printer te gebruiken, alvorens een grotere partij te kopen.

Door de geschikte afdrukmedia te kiezen en die zorgvuldig juist te laden, kunt u het vastlopen van papier voorkomen. Lees de volgende aanwijzingen voor het laden van afdrukmedia:

- 1 "[Afdrukmedia plaatsen in Lade 1](#)"
- 1 "[Laden van enkele velinvoer](#)"
- 1 "[Voorkomen van vastlopend papier](#)"

Als de afdrukmedia vastloopt, zie dan "[Vastgelopen papier verwijderen](#)".

Een afdruktaak naar de printer sturen

Om alle mogelijkheden van de printer te benutten, gebruikt u het printer-stuurprogramma. Wanneer u klikt op **Afdrukken** in een software programma, verschijnt er een venster voor het printer-stuurprogramma. Kies de juiste instellingen voor de specifieke taak die u wilt afdrukken. De afdruk-instellingen die u kiest in het printer-stuurprogramma krijgen voorrang boven de vaste menu-instellingen die zijn gekozen via het bedieningspaneel of de Werkset.

Het kan nodig zijn om te klikken op **Voorkeursinstellingen** in het **Afdrukken** om alle beschikbare systeem-instellingen te zien die u kunt wijzigen. Als u niet bekend bent met een mogelijkheid in het printer-stuurprogramma venster, opent u dan de online Help venster voor nadere informatie.

Afdrukken van een taak vanuit een typisch Windows[®] applicatieprogramma:

1. Open het bestand dat u wilt afdrukken.
 2. In het **Bestand** menu, selecteert u **Afdrukken**.
 3. Controleer of de juiste printer is geselecteerd in het dialoogkader. Maak de juiste systeem-instellingen voor de taak (zoals de pagina's die u wilt afdrukken en het aantal exemplaren).
 4. Klik op **Voorkeursinstellingen** om de systeem-instellingen in te stellen die niet beschikbaar waren in het eerste scherm, en klik dan op **OK**.
 5. Klik op **OK** of **Afdrukken** om de taak naar de gekozen printer te zenden.
-

Annuleren van een afdruktaak

Er zijn verschillende manieren om een taak te annuleren.

Annuleren van een taak via het bedieningspaneel

Annuleren van een taak waarvan het afdrukken al begonnen is:

1. Druk op **X**.
2. Ga naar Takenlijst, en druk op **▼** of **▲** totdat >Afdrukken verschijnt en druk dan op **✓**.

Het afdrukken wordt geannuleerd, maar alleen voor de huidige taak. Alle volgende taken zullen gewoon worden afgedrukt.

Annuleren van een afdruktaak vanaf een computer onder Windows

Annuleren van een taak vanaf de taakbalk

Wanneer u een taak voor afdrukken verzendt, verschijnt er een klein printer-pictogram in de rechteronderhoek van de taakbalk.

1. Dubbelklik op het printer-pictogram.
Een lijst met afdruktaken verschijnt in het printervenster.
2. Selecteer de taak die u wilt annuleren.
3. Druk op de **Verwijderen** toets van uw toetsenbord.

Annuleren van een taak vanaf het bureaublad

1. Klik op **start**→**Printers en faxapparaten**.
Voor Windows 2000: Klik op **start**→**Instellingen**→**Printers**.
Voor Windows Server® 2003: Klik op **Start**→**Printers en faxapparaten**.
Voor Windows Vista®: Klik op **Starten**→**Configuratiescherm**→**Hardware en geluiden**→**Printers**.
Voor Windows Server 2008: Klik op **Start**→**Configuratiescherm**→**Printers**.
Er verschijnt een lijst met beschikbare printers.
2. Dubbelklik op de printer die u hebt gekozen bij het versturen van de taak voor afdrukken.
Een lijst met afdruktaken verschijnt in het printervenster.
3. Selecteer de taak die u wilt annuleren.
4. Druk op de **Verwijderen** toets van uw toetsenbord.

Afdrukken van een rapportpagina

U kunt via het menu **Rapporten** verscheidene instellingen afdrukken voor uw printer, waaronder systeeminstellingen, paneelinstellingen en lettertypenlijsten. De volgende paragraaf beschrijft twee afdrukvoorbeelden via het menu **Rapporten**.



Afdrukken van een systeem-instellingen pagina

Om de geldende systeem-instellingen in detail te zien, drukt u een systeem-instellingen pagina af. Door afdrukken van een systeem-instellingen pagina kunt u ook zien of de opties naar behoren zijn geïnstalleerd.

Zie "[Begrijpen van de menu's](#)" of "[Begrip van de Werkset-menu's](#)" voor een overzicht van de aanduidingen en de toetsen op het bedieningspaneel als er iets niet duidelijk is.

Vanaf het printer- bedieningspaneel

1. Druk op **▼** totdat >INSTELLEN verschijnt, en druk dan op **✓**.

2. Druk op  totdat er >Rapporten verschijnt, en druk dan op .

3. **Systeeminstell.** wordt aangegeven. Druk op .

De systeem-instellingen pagina wordt afgedrukt.

Vanaf uw computer

1. Klik op **start**→ **Alle programma's**→ **Dell Printers**→ **Aanvullende Kleurenlasersoftware**→ **Snelstartprogramma**.

Het dialoogkader van het **Snelstartprogramma** opent.

2. Klik op de knop **Werkset**.

Het dialoogvenster van de **Werkset** opent

3. Selecteer de printer uit **Printernaam**.

De **Werkset** opent.

4. Klik op het tabblad **Printerinstellingenrapport**.

5. Selecteer **Rapporten** in de lijst links van de pagina.

De pagina **Rapporten** verschijnt.

6. Klik op de toets **Systeeminstell.**

De systeem-instellingen pagina wordt afgedrukt.

De mededeling **Systeeminstell. -Druk op X Spring- Afdrukken** verschijnt tijdens het afdrukken van de pagina. De printer keert terug naar de stand-bystand nadat de systeem-instellingen pagina is afgedrukt.



Als er enige andere mededeling verschijnt tijdens het afdrukken van deze pagina, zie dan de online Help voor nadere informatie.

Afdrukken van een lettertypenlijst

Om voorbeelden te zien van alle lettertypen die voor uw printer beschikbaar zijn:

Vanaf het printer- bedieningspaneel

1. Druk op  totdat >INSTELLEN verschijnt, en druk dan op .

2. Druk op  totdat er >Rapporten verschijnt, en druk dan op .

3. Druk op  totdat er óf PCL-lettert.lijst verschijnt.

4. Druk op .

De PCL-lettertypenlijst wordt afgedrukt.

Vanaf uw computer

1. Klik op **start**→ **Alle programma's**→ **Dell Printers**→ **Aanvullende Kleurenlasersoftware**→ **Snelstartprogramma**.

Het dialoogkader van het **Snelstartprogramma** opent.

2. Klik op de knop **Werkset**.

Het dialoogvenster van de **Werkset** opent

3. Selecteer de printer uit **Printernaam**.

De **Werkset** opent.

4. Klik op het tabblad **Printerinstellingenrapport**.
5. Selecteer **Rapporten** in de lijst links van de pagina.

De pagina **Rapporten** verschijnt.

6. Klik op de toets **PCL-lettert.lijst**.

De PCL-lettertypenlijst wordt afgedrukt.

De mededeling **PCL-lettert.lijst -Druk op X Spring- Afdrukken** verschijnt en blijft op het bedieningspaneel totdat de pagina wordt afgedrukt. De printer keert terug naar de stand-bystand nadat de lettertypenvoorbeeldlijst is afgedrukt.

Gebruik van de Afdrukken en Bewaren functie

Wanneer u een taak naar de printer stuurt, kunt u aangeven dat u wilt dat de printer de taak bewaart in het geheugen door gebruik te maken van de stuurprogramma-instellingen. Wanneer u later gereed bent om de taak te gaan afdrukken, moet u naar de printer gaan om via het bedieningspaneel-menu te kiezen welke taak in het geheugen u op dat moment wilt afdrukken. U kunt deze functie gebruiken voor het afdrukken van een vertrouwelijke taak (Veilige afdruk) of om een proefexemplaar af te drukken voordat u meerdere exemplaren afdrukt (Proefafdruk).

-  **OPMERKING:** De printer bewaart de taak totdat u die verwijdert via het bedieningspaneel of totdat u het apparaat uitschakelt. De gegevens in het geheugen vervallen wanneer u de printer uitschakelt.
-  **OPMERKING:** De Afdrukken en bewaren functie vereist minimaal 384 MB aan beschikbaar printer-geheugen.
-  **OPMERKING:** Indien het aantal documenten te groot is of als de grootte van de afdruktaak te groot is voor het beschikbare geheugen, dan treedt er een fout op.
-  **OPMERKING:** Als u geen specifieke documentnaam kiest voor een afdruktaak via het printer-stuurprogramma, zal de taak worden aangeduid met de datum en tijd wanneer u de taak vanaf de PC verzendt, om haar te onderscheiden van andere afdruktaken die u onder uw naam heeft opgeslagen.

Afdrukken en wissen van opgeslagen afdruktaken

Wanneer er afdruktaken zijn opgeslagen in het printer-geheugen, kunt u via het bedieningspaneel bepalen wat u verder wilt doen met een of meer van de opgeslagen taken. U kunt dan kiezen voor een **Veilige afdruk** of een **Proefafdruk** van de "**Opslag afdruk**." Vervolgens kiest u uw gebruikersnaam vanuit een lijst. Als u kiest voor **Veilige afdruk**, moet u daarna het wachtwoord invoeren dat u hebt gekozen in het printer-stuurprogramma op de tijd dat u de afdruktaak naar de printer hebt verzonden. Zie "**Veilige afdruk**" voor nadere informatie.

Vanuit elk van de **Veilige afdruk**, **Proefafdruk** menu-onderdelen hebt u drie mogelijkheden:

- 1 Afdruk+opslag
- 1 Wis na afdruk
- 1 Verwijderen

-  **OPMERKING:** Voor het verzenden van een afdruktaak als **Veilige afdruk** of **Proefafdruk**, selecteer **Veilige afdruk** of **Proefafdruk** in **Taaksoort** in het tabblad **Papier/uitvoer** van het dialoogvenster **Printing Preferences**.

Afdrukken van opgeslagen taken en proefafdruk-taken

Vanaf het printer- bedieningspaneel

1. Druk op ▼ totdat >INSTELLEN verschijnt, en druk dan op ✓.
2. Druk op ▼ totdat er >Rapporten verschijnt, en druk dan op ✓.
3. Druk op ▼ totdat er opgesl.documenten verschijnt, en druk dan op ✓.

De pagina opgeslagen documenten wordt afgedrukt.

Vanaf uw computer

1. Klik op **start**→ **Alle programma's**→ **Dell Printers**→ **Aanvullende kleurenlasersoftware**→ **Snelstartprogramma**.

Het dialoogkader van het **Snelstartprogramma** opent.

2. Klik op de knop **Werkset**.

Het dialoogvenster van de **Werkset** opent

3. Selecteer de printer uit **Printernaam**.

De **Werkset** opent.

4. Klik op het tabblad **Printerinstellingenrapport**.

5. Selecteer **Rapporten** in de lijst links van de pagina.

De pagina **Rapporten** verschijnt.

6. Klik op de knop **Opgesl.documenten**.

De pagina opgeslagen documenten wordt afgedrukt.

Opslag afdruk

Wanneer u een Opslag-afdruktaak verzendt, gaat de printer die niet onmiddellijk afdrukken, maar slaat de taak op in het geheugen zodat u deze later daadwerkelijk kunt afdrukken. Zie "[Afdrukken en wissen van opgeslagen afdruktaken](#)" voor nadere informatie.

 **OPMERKING:** De printer bewaart de taak totdat u die verwijdert via het bedieningspaneel of totdat u het apparaat uitschakelt.

 **OPMERKING:** Wanneer u wis na afdruk kiest, wordt de vastgehouden taak na het afdrukken automatisch verwijderd.

Proef-afdruk

Wanneer u een Proef-afdruktaak verzendt, drukt de printer een enkel exemplaar af en bewaart de resterende exemplaren die u via het stuurprogramma hebt besteld voorlopig in het afdrukgeheugen. Gebruik de Proefafdruk functie om het eerst gedrukte exemplaar te controleren om te zien of het naar wens is, voordat u de resterende exemplaren afdrukt.

Zie "[Afdrukken en wissen van opgeslagen afdruktaken](#)" als u hulp wenst bij het afdrukken van de extra exemplaren die zijn opgeslagen in het geheugen.

 **OPMERKING:** De printer bewaart de taak totdat u die verwijdert via het bedieningspaneel of totdat u het apparaat uitschakelt.

 **OPMERKING:** Wanneer u wis na afdruk kiest, wordt de vastgehouden taak na het afdrukken automatisch verwijderd.

Veilige afdruk

Bij het verzenden van een taak naar de printer kunt u via het stuurprogramma een wachtwoord instellen. Het wachtwoord mag van 1 tot 12 cijfers lang zijn, en bestaan uit de cijfers van 0 tot en met 9. De taak wordt in het afdrukgeheugen bewaard totdat u hetzelfde numerieke wachtwoord invoert via het bedieningspaneel en vervolgens kiest of u de taak wilt afdrukken of wilt verwijderen. Deze functie noemen we "[Opslag afdruk](#)". Zo weet u zeker dat de taak niet kan worden afgedrukt totdat u er bij bent om er op toe te zien, zodat niemand anders deze taak met de printer kan afdrukken.

Wanneer u kiest voor veilige afdruk vanuit Opslag afdruk na het kiezen van uw gebruikersnaam, verschijnt het volgende verzoek:



Gebruikersnaam

-Voer Veilige afdruk in

Wachtwoord &  -

-

Gebruik de toetsen van het bedieningspaneel om een numeriek wachtwoord in te voeren voor uw vertrouwelijke afdruktaak. Terwijl u het wachtwoord invoert, wordt het ingevoerde wachtwoord aangegeven als * om de vertrouwelijkheid te waarborgen.

Als u een ongeldig wachtwoord kiest, verschijnt de mededeling wachtwoord fout op het scherm. Wacht dan drie seconden, of druk op  of  om terug te keren naar het scherm voor de gebruikersinvoer.

Wanneer u een geldig wachtwoord kiest, verkrijgt u daarmee toegang tot alle afdruktaken die overeenkomen met de gebruikersnaam en het wachtwoord dat u hebt ingevoerd. De afdruktaken die zijn beveiligd met het wachtwoord dat u heeft ingevoerd, verschijnen op het scherm. U kunt dan kiezen om taken af te drukken of te wissen. (Zie "[Afdrukken en wissen van opgeslagen afdruktaken](#)" voor nadere informatie.)

 **OPMERKING:** De printer bewaart de taak totdat u die verwijdert via het bedieningspaneel of totdat u het apparaat uitschakelt. De gegevens in het geheugen vervallen wanneer u de printer uitschakelt.

 **OPMERKING:** Wanneer u wis na afdruk kiest, wordt de vastgehouden taak na het afdrukken automatisch verwijderd.

[Terug naar inhoud pagina](#)

Kopiëren







- [Inleggen van papier voor kopiëren](#)
- [Keuze van de papierlade](#)
- [Vorbereiden van een document](#)
- [Kopiëren vanaf de document-glasplaat](#)
- [Kopiëren via de ADF documentinvoer](#)
- [Maken van kopieer-instellingen](#)
- [Aanpassen van de oorspronkelijke instellingen](#)
- [De optie Energiebesparingstijd instellen](#)

Inleggen van papier voor kopiëren

De aanwijzingen voor het laden van de afdrukmedia blijven gelijk, ongeacht of u wilt afdrukken, faxen of kopiëren. Voor nadere gegevens, zie "[Afdrukmediarichtlijnen](#)".

Keuze van de papierlade

Na het laden van de afdrukmedia voor kopieergebruik, kiest u de papierlade die u wilt gebruiken voor de kopieertaak.

1. Druk op  totdat >KOPIËREN verschijnt, en druk dan op .
2. Druk op  totdat Lade selecteren verschijnt.
3. Druk op  of  totdat de gewenste lade verschijnt en druk dan op .

U kunt kiezen uit Lade1 of SSF.

Vorbereiden van een document

U kunt de document-glasplaat van de papierinvoereenheid of de automatische documentinvoer (ADF) gebruiken voor het laden van een origineel document voor kopiëren, scannen of verzenden per fax. Via de ADF kunt u tot 35 vellen van 75 g/m² (20 lb) aan documenten voor een enkele taak invoeren of één vel per keer met gebruik van het documentinvoerglas.

 **OPMERKING:** Voor de beste scankwaliteit, vooral bij afbeeldingen in kleur of met grijstinten, kunt u beter de document-glasplaat gebruiken dan de ADF-documentinvoer.

Bij gebruik van de ADF:

- 1 Plaats geen documenten kleiner dan 140 bij 140 mm of groter dan 216 bij 356 mm.
- 1 Probeer niet om de volgende soorten documenten in te voeren:
 - 1 Carbonpapier of formulieren met een carbonlaag
 - 1 Gecoat papier
 - 1 Vloepapier of erg dun papier
 - 1 Papier met kreukels of vouwen
 - 1 Omkrullend of opgerold papier
 - 1 Gescheurd papier
- 1 Verwijder alle paperclips en nietjes uit het papier voordat u een document inlegt.
- 1 Zorg dat alle inkt, lijm of correctievloeistof op het papier helemaal droog is voordat u een document inlegt.
- 1 Plaats geen documenten met uiteenlopende papierformaten of verschillend papiergewicht.
- 1 Plaats geen boekjes, brochures, transparanten of documenten die anderszins afwijkend zijn.

Kopiëren vanaf de document-glasplaat

 **OPMERKING:** Voor het kopiëren is geen computer-aansluiting vereist.

 **OPMERKING:** Verwijder alle documenten uit de ADF voordat u gaat kopiëren vanaf de document-glasplaat.

 **OPMERKING:** Vuil op de document-glasplaat kunnen zwarte vlekken in de afdruk geven. Voor het beste resultaat reinigt u de document-glasplaat voor gebruik. Voor nadere aanwijzingen, zie ["Reinigen van de scanner"](#).

Kopiëren vanaf de document-glasplaat:

1. Licht het document-deksel op.



2. Plaats het document met de bedrukte kant omlaag op de document-glasplaat en lijn het uit met de geleidemarkering in de linker bovenhoek van de glasplaat.

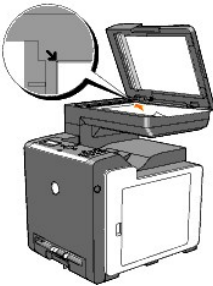

3. Sluit het documentdeksel.



 **OPMERKING:** Als u het deksel open laat staan bij het kopiëren, kan de kwaliteit van de kopie afnemen en het tonergebruik toenemen.

 **OPMERKING:** Voor het kopiëren van een pagina uit een dik boek of tijdschrift, tilt u het deksel aan de achterkant omhoog totdat de scharnieren blokkeren en sluit u het deksel in die stand. Als het boek of tijdschrift echter dikker is dan 30 mm, kunt beter gaan kopiëren met het deksel geopend.

4. Maak de gewenste kopieer-instellingen, zoals het aantal kopieën, het kopieformaat, het contrast en de beeldkwaliteit. Zie ["Maken van kopieer-instellingen"](#).

Voor het wissen van de instellingen, drukt u op de **X** toets.

5. Druk op .

 **OPMERKING:** U kunt een kopieertaak op elk gewenst moment stoppen. Druk op **X** om te stoppen met scannen en druk dan op .

Kopiëren via de ADF documentinvoer

 **VOORZICHTIG:** Plaats nooit meer dan 35 vellen tegelijk in de ADF en zorg dat er ook niet meer dan 35 vellen in de ADF uitvoerlade terecht komen. Zorg dat de ADF uitvoerlade geleegd wordt voordat er 35 vellen in liggen, anders kunnen uw documenten beschadigd worden.

 **OPMERKING:** Voor het kopiëren is geen computer-aansluiting vereist.

1. Leg maximaal 35 vellen aan 75 g/m² documenten met de te kopiëren kant omhoog in de ADF, met de bovenrand van de documenten eerst. Stel dan de documentgeleiders in op het juiste documentformaat.

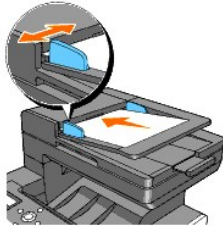

OPMERKING: Zorg ervoor dat u de ADF Papierstop gebruikt voordat u een document met papiermaat Legal kopieert.

2. Om de kopieer-instellingen, zoals het aantal kopieën, het kopieformaat, het contrast en de beeldkwaliteit aan te passen, zie "[Maken van kopieer-instellingen](#)".

Voor het wissen van de instellingen, drukt u op **X**.

3. Druk op **▶**.

Maken van kopieer-instellingen

Stel de volgende opties in voor de huidige kopieertaak, voordat u op **▶** drukt om te beginnen met kopiëren.

OPMERKING: De kopieeropties keren automatisch terug naar de oorspronkelijke instellingen na afloop van het kopiëren.

Aantal kopieën

U kunt het aantal kopieën instellen van 1 tot 99.

1. Leg uw document(en) met de te faxen kant omhoog en de bovenrand eerst in de ADF invoerlade.

OF

Leg een enkel documentvel met de bedrukte kant omlaag op de document-glasplaat.

Nadere bijzonderheden over het laden van documenten vindt u onder "[Laden van een origineel document](#)".

2. Druk op **▲** totdat **>KOPIËREN** verschijnt, en druk dan op **✓**.
3. Druk op **▼** totdat er **Aantal kopieën** verschijnt.
4. Druk op **▶** om de gewenste instelling te kiezen, en druk dan op **✓**.
5. Druk op **▶** om te beginnen met kopiëren.

Kleur

U kunt kiezen voor kopiëren in kleur of zwart-wit.







1. Leg het te kopiëren document op de document-glasplaat en sluit het deksel.
2. Druk op **▲** totdat **>KOPIËREN** verschijnt, en druk dan op **✓**.
3. Druk op **▼** totdat **Kleur** verschijnt, en druk dan op **✓**.
4. Druk op **▶** om de gewenste instelling te kiezen, en druk dan op **✓**.

Kleur*	Drukt in kleurmodus af.
Zwart-wit	Drukt in zwart en witmodus af.

5. Druk op **▶** om te beginnen met kopiëren.

Lade selecteren

U kunt de invoerlade kiezen.







1. Leg het te kopiëren document op de document-glasplaat en sluit het deksel.
2. Druk op  totdat >KOPIËREN verschijnt, en druk dan op .
3. Druk op  totdat er Lade selecteren verschijnt, en druk dan op .
4. Druk op  om de gewenste instelling te kiezen, en druk dan op .

Lade1*	Het papier wordt gevoed vanuit lade 1.
SSF	Het papier wordt ingevoerd via de enkele velinvoer.

5. Druk op  om te beginnen met kopiëren.

SSF-papierformaat

U kunt het standaard papierformaat van de enkele velinvoer selecteren.

1. Leg het te kopiëren document op de document-glasplaat en sluit het deksel.
2. Druk op  totdat >KOPIËREN verschijnt, en druk dan op .
3. Druk op  totdat er Lade selecteren verschijnt, en druk dan op .
4. Druk op  om SSF te selecteren en druk op .

SSF-papierformaat wordt weergegeven.



5. Druk op  om de gewenste instelling te kiezen, en druk dan op .



Letter*1
Folio
Legal
Executive
Monarch
DL
C5
Envelop #10
A4
A5
B5
*1 Dit zijn specifieke, per land verschillende fabrieksinstellingen.



6. Druk op  om te beginnen met kopiëren.

SSF-papiersoort

U kunt het standaard papertype van de enkele velinvoer selecteren.

1. Leg het te kopiëren document op de document-glasplaat en sluit het deksel.
2. Druk op  totdat >KOPIËREN verschijnt, en druk dan op .

3. Druk op  totdat er Lade selecteren verschijnt, en druk dan op .

4. Druk op  om SSF te selecteren en druk op .

SSF-papierformaat wordt weergegeven.

5. Druk op  om de gewenste instelling te kiezen, en druk dan op .

SSF-papiersoort wordt weergegeven.

6. Druk op  om de gewenste instelling te kiezen, en druk dan op .

Normaal*
Normaal dik
Voorbladen
Voorbladen dik
Etiket
Gecoat
Gecoat dik
Gerecycled
Envelop
Normaal Z2
Normaal dik Z2
Voorbladen Z2
Voorbl.dik Z2
Gecoat Z2
Gerecycled Z2

7. Druk op  om te beginnen met kopiëren.



Verkl/Vergrot

U kunt de grootte van een te kopiëren afbeelding verkleinen of vergroten van 25 procent tot 400 procent wanneer u originele documenten kopieert van de document-glasplaat of ADF.

 **OPMERKING:** Bij een verkleinde kopie kunnen er soms zwarte strepen onderin het gekopieerde vel lopen.

Keuze uit de vaste kopieerformaten:

1. Leg het te kopiëren document op de document-glasplaat en sluit het deksel.

2. Druk op  totdat >KOPIËREN verschijnt, en druk dan op .

3. Druk op  totdat er Verkl/Vergrot verschijnt.

4. Druk op  om de gewenste instelling te kiezen, en druk dan op .

100%*
Vrkl→Brf (129%)*1/A5→B5 (122%)*2
Vrkl→Brf (154%)*1/A5→A4 (141%)*2
200%
Aangepast 100%
50%
Vrkl→Brf (64%)*1/A4→A5 (70%)*2
Vrkl→Brf (78%)*1/B5→A5 (81%)*2
*1 Deze opties worden weergegeven als INSTELLEN → Beheermenu → Systeeminstell. → mm/inch is ingesteld op inch.
*2 Deze opties worden weergegeven als INSTELLEN → Beheermenu → Systeeminstell. → mm/inch is ingesteld op mm.





 **OPMERKING:** De aanpassingswaarde kunt u in procenten instellen.

5. Druk op  om te beginnen met kopiëren.

Origineel type

De origineeltype-instelling kan de beeldkwaliteit verbeteren door keuze van het type document voor de huidige kopieertaak.

Voor keuze van de beeldkwaliteit:





1. Leg het te kopiëren document op de document-glasplaat en sluit het deksel.
2. Druk op  totdat >KOPIËREN verschijnt, en druk dan op .
3. Druk op  totdat er Origineel type verschijnt.
4. Druk op  om de gewenste instelling te kiezen, en druk dan op .

Tekst & Foto*	Gebruikt voor documenten met zowel tekst als foto's.
Tekst	Gebruikt voor documenten met tekst.
Foto	Gebruikt voor documenten met foto's.

5. Druk op  om te beginnen met kopiëren.

Documentformaat

U kunt de uitgangsstand voor het documentformaat kiezen.





1. Leg het te kopiëren document op de document-glasplaat en sluit het deksel.
2. Druk op  totdat >KOPIËREN verschijnt, en druk dan op .
3. Druk op  totdat er Documentformaat verschijnt.
4. Druk op  om de gewenste instelling te kiezen, en druk dan op .

Autom.*
A4
Letter
B5
A5
Executive
Folio
Legal

5. Druk op  om te beginnen met kopiëren.

Lichter/Donkerder

Verstelt het contrast om de kopie lichter of donkerder te maken dan het origineel.

1. Leg het te kopiëren document op de document-glasplaat en sluit het deksel.
2. Druk op  totdat >KOPIËREN verschijnt, en druk dan op .
3. Druk op  totdat er Lichter/Donkerder verschijnt.
4. Druk op  om de gewenste instelling te kiezen, en druk dan op .





Normaal*	Dit geeft goede resultaten met gewoon drukwerk en getypte vellen.
-----------------	---

Donkerder1	
Donkerder2	Dit werkt het best voor erg lichte afdrukken of potloodschetsen.
Donkerder3	
Lichter3	
Lichter2	Dit werkt het best met donkere afdrukken.
Lichter1	

5. Druk op  om te beginnen met kopiëren.

Scherpte

Verstelt de scherpte om de kopie scherper of zachter te maken dan het origineel.





1. Leg het te kopiëren document op de document-glasplaat en sluit het deksel.
2. Druk op  totdat >KOPIËREN verschijnt, en druk dan op .
3. Druk op  totdat er Scherpte verschijnt.
4. Druk op  om de gewenste instelling te kiezen, en druk dan op .

Normaal*	Dit maakt de kopie niet scherper of zachter dan het origineel.
Scherper	Dit maakt de kopie scherper dan het origineel.
Zachter	Dit maakt de kopie zachter dan het origineel.

5. Druk op  om te beginnen met kopiëren.

Kleurverzadiging

Past de juiste hoeveelheid kleur aan om de kleuren donkerder of lichter dan het origineel te maken.





1. Leg het te kopiëren document op de document-glasplaat en sluit het deksel.
2. Druk op  totdat >KOPIËREN verschijnt, en druk dan op .
3. Druk op  totdat er Kleurverzadiging verschijnt.
4. Druk op  om de gewenste instelling te kiezen, en druk dan op .

Medium*	De kleurverzadiging is hetzelfde als het origineel.
Hoog	Verhoogt de kleurverzadiging om de kleur van de kopie helderder te maken.
Laag	Verlaagt de kleurverzadiging om de kleur van de kopie lichter te maken.

5. Druk op  om te beginnen met kopiëren.

Autom. belichting

Onderdrukt de achtergrond van het origineel om de tekst op de kopie te verbeteren.

1. Leg het te kopiëren document op de document-glasplaat en sluit het deksel.
2. Druk op  totdat >KOPIËREN verschijnt, en druk dan op .
3. Druk op  totdat er Autom. belichting verschijnt.
4. Druk op  om in te stellen op Aan, en druk dan op .

- Druk op  om te beginnen met kopiëren.

Meervoudig omhoog

Drukt twee originelen af op één kant van een enkel vel papier

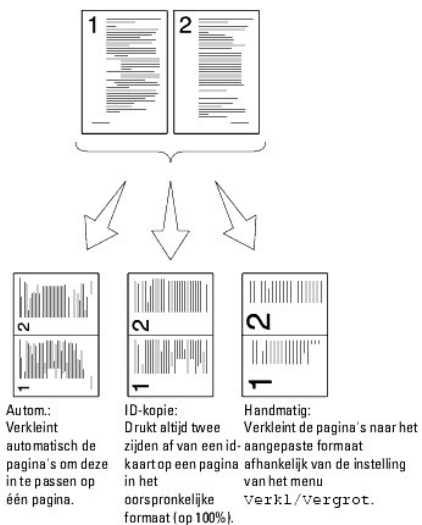





Gebruik maken van Meervoudig omhoog kopiëren:

- Leg uw document(en) met de te faxen kant omhoog en de bovenrand eerst in de ADF invoerlade.

OF

Leg een enkel documentvel met de bedrukte kant omlaag op de document-glasplaat.



Nadere bijzonderheden over het laden van documenten vindt u onder "[Laden van een origineel document](#)".



- Druk op  totdat >KOPIËREN verschijnt, en druk dan op .
- Druk op  totdat er Meervoudig omhoog verschijnt.
- Druk op  om de gewenste instelling te kiezen, en druk dan op .

Uit*	Dit geeft geen twee-op-een kopie.
Autom.	Voor automatisch verkleinen van de originelen om ze passend te maken op één vel papier.
ID-kopie	Drukt de originele pagina's af op een enkel vel papier in het oorspronkelijk formaat.
Handmatig	Drukt de originele pagina's af op een enkel vel papier in het formaat dat u hebt gekozen met verkleinen/vergroten.

- Maak de gewenste kopieer-instellingen, zoals het aantal kopieën, het kopieformaat, het contrast en de beeldkwaliteit. Zie "[Maken van kopieer-instellingen](#)".

- Druk op  om te beginnen met kopiëren.

Als u een document op de document-glasplaat hebt gelegd, vraagt het scherm u of u nog een andere pagina wilt laden. Druk op  om te kiezen voor Ja of Nee, en druk dan op .

- Als u Ja selecteert, druk op  om Doorgaan of Annuleren te selecteren en druk op .

Gesorteerd

Sorteert de kopieertaak. Als u bijvoorbeeld 2 kopieën maakt van een document met 3 pagina's, wordt er eerst een volledig document met 3 pagina's afgedrukt, gevolgd door een tweede volledig document.

 **OPMERKING:** U kunt meer pagina's sorteren als de optionele geheugenkaart is geïnstalleerd.

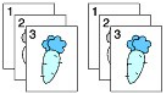

1. Leg uw document(en) met de te faxen kant omhoog en de bovenrand eerst in de ADF invoerlade.

OF

Leg een enkel documentvel met de bedrukte kant omlaag op de document-glasplaat.

Nadere bijzonderheden over het laden van documenten vindt u onder "[Laden van een origineel document](#)".

2. Druk op totdat >KOPIËREN verschijnt, en druk dan op .

3. Druk op totdat Gesorteerd verschijnt.

4. Druk op om Gesorteerd te selecteren en druk dan op .

5. Maak de gewenste kopieer-instellingen, zoals het aantal kopieën, het kopieformaat, het contrast en de beeldkwaliteit. Zie "[Maken van kopieer-instellingen](#)".

6. Druk op om te beginnen met kopiëren.

Als u een document op de document-glasplaat hebt gelegd, vraagt het scherm u of u nog een andere pagina wilt laden. Druk op om te kiezen voor Ja of Nee, en druk dan op .

7. Als u Ja selecteert, druk op om Doorgaan of Annuleren te selecteren en druk op .

Marge boven/onder

Specificeert de boven- en ondermarges van de kopie.

1. Leg het te kopiëren document op de document-glasplaat en sluit het deksel.
2. Druk op totdat >KOPIËREN verschijnt, en druk dan op .
3. Druk op totdat er Marge boven/onder verschijnt.
4. Specificeer de gewenste waarde met gebruik van het numbertoetsenbord, en druk dan op .

0,2 inch* (4 mm*)	Specificeer de waarden in veelvoud van 0,1 inch (1 mm).
0,0-2,0 inch (0-50 mm)	

5. Druk op om te beginnen met kopiëren.

Marge links/rechts

Specificeert de linker- en rechtermarges van de kopie.





1. Leg het te kopiëren document op de document-glasplaat en sluit het deksel.
2. Druk op totdat >KOPIËREN verschijnt, en druk dan op .
3. Druk op totdat er Marge links/rechts verschijnt.
4. Gebruik de tientoets om de gewenste waarde aan te geven, en druk dan op .

0,2 inch* (4 mm*)	Specificeer de waarden in veelvoud van 0,1 inch (1 mm).
0,0-2,0 inch (0-50 mm)	

5. Druk op  om te beginnen met kopiëren.

Marge midden

Bepaalt de middenmarge van de kopie.

1. Leg het te kopiëren document op de document-glasplaat en sluit het deksel.
2. Druk op  totdat >KOPIËREN verschijnt, en druk dan op .
3. Druk op  totdat er Marge midden verschijnt.
4. Gebruik de tientoets om de gewenste waarde aan te geven, en druk dan op .

0,0 inch* (0 mm*)	Specificeer de waarden in veelvoud van 0,1 inch (1 mm).
0,0-2,0 inch (0-50 mm)	







5. Druk op  om te beginnen met kopiëren.

Aanpassen van de oorspronkelijke instellingen

U kunt de menu-opties KOPIËREN, met inbegrip van contrast en beeldkwaliteit, instellen als de meest gebruikte functies. Wanneer u een document kopieert, worden de oorspronkelijke instellingen toegepast, tenzij u ze hebt gewijzigd met de betreffende toetsen op het bedieningspaneel.











 **OPMERKING:** Als u tijdens het instellen van de kopieer-opties op **X** drukt, zullen alle gemaakte kopieer-instellingen vervallen en terugkeren naar de oorspronkelijke uitgangsinstellingen.

Voor het samenstellen van uw eigen uitgangsinstellingen:

1. Druk op  totdat >KOPIËREN verschijnt, en druk dan op .
2. Druk op  totdat Kopie oorspr. verschijnt en druk dan op .
3. Druk op  totdat het gewenste menu-item verschijnt.
4. Druk op  om de gewenste instelling te wijzigen en druk dan op .
5. Herhaal de stappen 3 en 4 zo vaak als nodig.
6. Om terug te keren naar de wachtstand, drukt u op de **X**.

De optie Energiebesparingstijd instellen

U kunt de energiebesparingstijd instellen voor de printer. De printer wacht voordat deze de oorspronkelijke kopieerinstellingen herstelt als u niet begint met kopiëren na het wijzigen van de instellingen via het bedieningspaneel.

1. Druk op  totdat >INSTELLEN verschijnt, en druk dan op .
2. Druk op  totdat er >Beheermenu verschijnt, en druk dan op .
3. Druk op  totdat er >Systeeminstell. verschijnt, en druk dan op .
4. Druk op  totdat >Stroomspaar-timer verschijnt en druk op .
5. Druk op  om te kiezen voor >Stand1 of >Stand2, en druk dan op .

U kunt tussen 5-60 minuten selecteren in Stand1 of 1-6 minuten in Stand2.

6. Om terug te keren naar de wachtstand, drukt u op de **X**.

[Terug naar inhoud pagina](#)

[Terug naar inhoud pagina](#)

Scannen

- [Overzicht van het scannen](#)
- [Scannen via het bedieningspaneel](#)
- [Scannen met behulp van het TWAIN- stuurprogramma](#)
- [Scannen via het Windows Image Acquisition \(WIA\) stuurprogramma](#)
- [De scanner gebruiken in een netwerk](#)
- [Een e-mail zenden met het gescande beeld](#)

Overzicht van het scannen

Met uw Dell™ 2135cn Color Laser Multifunction Printer kunt u beelden en tekst omzetten in beeldbestanden die op uw computer verder te bewerken zijn.

PaperPort is een programma dat u helpt bij het ordenen, vinden en delen van al uw papier en digitale documenten en wordt geleverd bij uw printer.

De resolutie-instelling die u het best kunt gebruiken voor het scannen van beelden is afhankelijk van het soort beelden en de doeleinden waarvoor u de beelden of documenten wilt toepassen nadat u ze op de computer hebt ingescand. Voor de beste resultaten raden we aan deze instellingen te gebruiken.

Type	Resolutie
Documenten	300 dpi zwart-wit of 200 dpi grijsstinten of kleur
Documenten van mindere kwaliteit of met hele kleine letters er in	400 dpi zwart-wit of 300 dpi grijsstinten
Foto's en afbeeldingen	100-200 dpi kleur of 200 dpi grijsstinten
Beelden voor afdrukken met een inkjet-printer	150-300 dpi
Beelden voor afdrukken met een hoge-resolutie printer	300-600 dpi

Scannen op hogere dan deze aanbevolen resoluties kan de capaciteit van het applicatieprogramma te boven gaan. Als u een hogere resolutie wenst dan die aanbevolen is in de bovenstaande tabel, kunt u beter het formaat van het beeld verkleinen door het vooraf zorgvuldig te bekijken (of vooraf te scannen) en het dan bij te trimmen om alleen het belangrijkste deel te scannen.

OPMERKING: U kunt het ingebouwde Optische Tekenherkenning (OCR)-programma van de PaperPort's software gebruiken om de tekst uit gescande documenten in te lezen, zodat u de tekst verder kunt verwerken in een tekstverwerker of het werkblad van een spreadsheet programma. Het OCR inleesproces vereist tekstbeelden die zijn ingescand met 150 - 600 dpi, en voor grafische afbeeldingen is 300 dpi of 600 dpi aanbevolen.

Als u liever werkt met een ander applicatieprogramma, zoals Adobe PhotoShop, moet u dat programma toewijzen aan de printer door het te kiezen uit de lijst van beschikbare applicatieprogramma's via de Selecteer software toets, telkens wanneer u gaat scannen. Als u geen applicatieprogramma's toewijst aan de Selecteer software toets, zal automatisch PaperPort worden geselecteerd wanneer u begint met scannen. Zie "[Printer-instellingen hulpprogramma](#)".

Dell ScanCenter is een PaperPort applicatie die u in staat stelt pagina's te scannen en ze direct naar PaperPort of andere programma's op uw computer te sturen, zonder PaperPort eerst afzonderlijk te hoeven starten. Dell ScanCenter kunt u starten als een op zichzelf staand applicatieprogramma vanuit het Windows **start** menu en het programma toont de Dell ScanCenter-balk. Voor nadere informatie over het Dell ScanCenter verwijzen we u naar het **PaperPort Help** menu.



Pictogrammen op de Dell ScanCenter balk vertegenwoordigen de programma's die zijn beperkt tot PaperPort en het Dell ScanCenter. Om een pagina te scannen en direct naar een programma te sturen, klikt u op het pictogram voor dat programma en daarna scant u de pagina. Dell ScanCenter start dan automatisch het gekozen programma zodra het scannen voltooid is.

Scannen via het bedieningspaneel



OPMERKING: Controleer of de printer is aangesloten op de computer via de USB-kabel.

1. Leg uw document(en) met de te faxen kant omhoog en de bovenrand eerst in de ADF invoerlade.

OF

Leg een enkel documentvel met de bedrukte kant omlaag op de document-glasplaat.

Nadere bijzonderheden over het laden van documenten vindt u onder "[Laden van een origineel document](#)".

2. Druk op  totdat >SCANNEN verschijnt en druk dan op .

3. Druk op  totdat er **Scan naar applic.** verschijnt, en druk dan op .

4. Druk op . Het gekozen applicatievenster gaat open. Maak de vereiste scan-instellingen en start het scannen. Zie voor nadere details de gebruiksaanwijzing van het applicatieprogramma.

 **OPMERKING:** Als het volgende dialoogkader verschijnt op uw PC, selecteert u de **2135cn MFP Scan Button Manager**, en dan klikt u op **OK**.



 **OPMERKING:** Nadat u het keuzevakje **Voor deze actie altijd dit programma gebruiken** heeft aangevinkt bij het selecteren van **2135cn MFP Scan Button Manager**, zal de geselecteerde toepassing automatisch worden gebruikt zonder het venster programmaselectie weer te geven.

 **OPMERKING:** U moet de ScanKnop-manager op uw computer gebruiken om de scaninstellingen te wijzigen. Zie voor nadere details "[Printer-instellingen hulpprogramma](#)".

Scannen met behulp van het TWAIN- stuurprogramma

Uw printer ondersteunt het Tool Without An Interesting Name (TWAIN)-stuurprogramma voor het scannen van beelden. TWAIN is één van de standaard componenten die zijn inbegrepen in Microsoft® Windows® 2000, Windows XP, Windows Server® 2003, Windows Server 2008 en Windows Vista® en werkt met verscheidene scanners.

Scannen van een afbeelding gemaakt met het tekenprogramma:

1. Leg uw document(en) met de te faxen kant omhoog en de bovenrand eerst in de ADF invoerlade.

OF

Leg een enkel documentvel met de bedrukte kant omlaag op de document-glasplaat.

Nadere bijzonderheden over het laden van documenten vindt u onder "[Laden van een origineel document](#)".

2. Start het tekenprogramma, zoals **Microsoft Paint**.

 **OPMERKING:** Wanneer u Windows XP, Windows Server 2003, of Windows Vista gebruikt, gebruik dan **PaperPort** in plaats van **Imaging**.

3. Klik op **Bestand**→**Scannen of photo ophalen...**

Het dialoogvenster **Beschikbare scanners** verschijnt.

 **OPMERKING:** Als het dialoogvenster **Beschikbare scanners** niet verschijnt, klik dan op de **Selecteren...** toets in het linkergedeelte van het venster **Scannen of photo ophalen**.

4. In het dialoogvenster **Beschikbare scanners**, selecteer **TWAIN: Dell 2135cn MFP Scanner**, en klik vervolgens op **OK**.

5. In het linkergedeelte van het venster **Scannen of photo ophalen**, selecteer het **Scannerdialoogvenster weergeven**, vink het vakje aan en klik vervolgens op **Scannen**.

Het venster **Dell 2135cn MFP Scanner** wordt geopend.

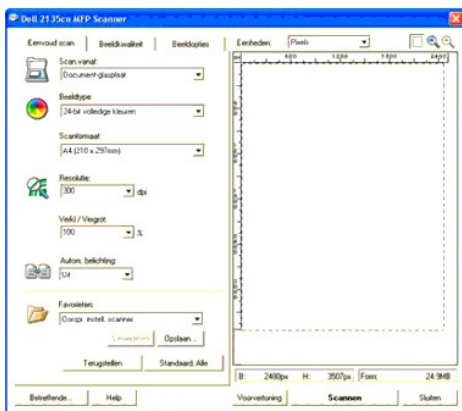



 **OPMERKING:** De afbeelding kan voor de verschillende besturingssystemen verschillen.

6. Selecteer uw scanvoorkeuren en druk op **Voorvertoning** om een voorbeeldscan te bekijken.
7. Selecteer uw eigenschappen in de tabbladen **Beeldkwaliteit** en **Beeldopties**.
8. Klik op **Scannen** om te gaan scannen.
9. Voer een naam voor het beeld in en kies een bestandsformaat en een bestemming voor opslag van het beeld.
10. Volg de aanwijzingen die op het scherm verschijnen om het beeld te bewerken nadat het naar uw computer is gekopieerd.

Scannen via het Windows Image Acquisition (WIA) stuurprogramma

Uw printer is ook geschikt voor het scannen van beelden via het WIA stuurprogramma. WIA is één van de standaard componenten die is inbegrepen in Microsoft Windows XP en latere besturingssystemen, en werkt met digitale camera's en scanners. In tegenstelling tot het TWAIN stuurprogramma, maakt het WIA stuurprogramma het u gemakkelijk om beelden te scannen en dan verder te verwerken zonder dat daar andere software voor nodig is.

 **OPMERKING:** WIA is niet beschikbaar voor Windows 2000.

 **OPMERKING:** Controleer of de printer is aangesloten op de computer via de USB-kabel.

Scannen van een afbeelding gemaakt met het tekenprogramma:

1. Leg uw document(en) met de te faxen kant omhoog en de bovenrand eerst in de ADF invoerlade.

OF

Leg een enkel documentvel met de bedrukte kant omlaag op de document-glasplaat.

Nadere bijzonderheden over het laden van documenten vindt u onder "[Laden van een origineel document](#)".

2. Start het tekenprogramma, zoals **Microsoft Paint**.

 **OPMERKING:** Wanneer u Windows Vista of Windows Server 2008 gebruikt, gebruik dan **Windows Photo Gallery** in plaats van **Paint**.

3. Klik op **Bestand** → **Van scanner of camera**.

Het venster **Scannen met Dell 2135cn MFP Scanner** wordt geopend.

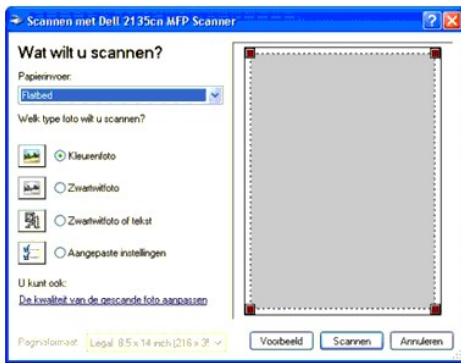

 **OPMERKING:** De afbeelding kan voor de verschillende besturingssystemen verschillen.

4. Selecteer uw scanvoorkeuren en klik op **De kwaliteit van de gescande foto aanpassen** om het dialoogvenster **Geavanceerde eigenschappen** te openen.
5. Kies de gewenste eigenschappen inclusief helderheid en contrast, en klik dan op **OK**.
6. Klik op **Scannen** om te gaan scannen.
7. Voer een naam voor het beeld in en kies een bestandsformaat en een bestemming voor opslag van het beeld.
8. Volg de aanwijzingen die op het scherm verschijnen om het beeld te bewerken nadat het naar uw computer is gekopieerd.

Scannen van een beeld via het **Configuratiescherm**:

1. Leg uw document(en) met de te faxen kant omhoog en de bovenrand eerst in de ADF invoerlade.
OF
Leg een enkel documentvel met de bedrukte kant omlaag op de document-glasplaat.
Nadere bijzonderheden over het laden van documenten vindt u onder "[Laden van een origineel document](#)".
2. Klik op **start**→**Configuratiescherm**→**Printers en andere hardware**→**Scanners en camera's**.
3. Dubbelklik op het scanner-pictogram. De **Wizard Scanner en camera** start.
4. Klik op **volgende** om de pagina **Kies Scanvoorkeuren** weer te geven.

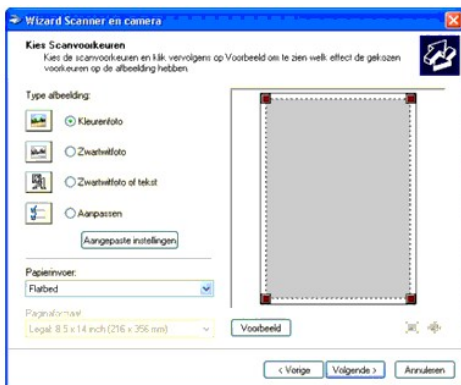

 **OPMERKING:** De afbeelding kan voor de verschillende besturingssystemen verschillen.

5. Kies uw gewenste scan-instellingen en klik op **Voltoeien**.
6. Voer een naam voor het beeld in en kies een bestandsformaat en een bestemming voor opslag van het beeld.
7. Klik op **Voltoeien** om te gaan scannen.

- Volg de aanwijzingen die op het scherm verschijnen om het beeld te bewerken nadat het naar uw computer is gekopieerd.

De scanner gebruiken in een netwerk

De functie scan naar server/computer stelt u in staat om een document met de printer te scannen en op te slaan in een map op uw computer via File Transfer Protocol (FTP) of Server Message Block (SMB). Om het gescande document van uw computer over te nemen:

- Maak een gedeelde map op uw computer voor Scan naar computer. Zie "[Een map delen op uwcomputer](#)" voor nadere informatie.
- Stel het adresboek in via de **Dell Printer Configuration Web Tool**. Zie "[Instellen van het Adresboek](#)" voor nadere informatie.
- Maak een gedeelde map met een submap op uw computer voor Scan naar computer. Zie "[Een map delen met sub-map van uw computer](#)" voor nadere informatie.
- Begin met het verzenden van het gescande bestand op het netwerk. Zie "[Het gescande bestand versturen via het netwerk](#)" voor nadere informatie.

Hier zijn een aantal aanvullende instructies indien u een wachtwoord voor uw gebruikersaccount moet creëren of het IP-adres van uw computer moet opzoeken.

- Een wachtwoord aanmaken voor een gebruiker loginaccount.
- Het IP-adres van uw computer vinden.

Een map delen op uwcomputer

Indien u Microsoft Windows XP of Windows 2000 gebruikt, kunt u een map delen via de volgende instructies:

- Maak een map in de gewenste directory op uw computer. (Voorbeeld van een mapnaam, MyShare).
- Klik met de rechtermuisknop op de map en selecteer **Eigenschappen**.
- Het dialoogvenster **Eigenschappen** wordt geopend klik op het tabblad **Delen** en selecteer **Deze map delen**.
- Voer een gedeelde naam in de het keuzevakje **Share-naam**.

 **OPMERKING:** Noteer deze gedeelde naam omdat u deze nodig hebt in de volgende instellingenprocedure.



- Klik op **Machtigingen** om een schrijftoestemming te krijgen voor deze map.
- Klik op **Toevoegen**.
- Voer uw gebruikersaanmeldingsnaam in, in het keuzevak **Geef de objectnamen op**. (Voorbeeld van een gebruikersaanmeldingsnaam, Ikze1f).



OPMERKING: Een gebruikerloginaccount met een leeg wachtwoord zal in de Scan naar mapverificatie worden afgewezen. Zorg dat alle gebruikerloginaccounts een geldig en niet leeg wachtwoord hebben. Zie "[Een wachtwoord aanmaken voor een gebruikersaanmeldingsaccount.](#)" Voor meer gegevens over het toewijzen van een wachtwoord voor uw gebruikersloginaccount.

8. Klik op **OK**.

OPMERKING: Gebruik niet **Iedereen** als de gebruikersaanmeldingsnaam.

9. Klik op de gebruikersaanmeldingsnaam die u zojuist heeft ingevoerd. Selecteer het keuzevakje **Volledig beheer**. Dit geeft u toestemming om het document naar deze map te zenden.



Indien u Windows Vista of Windows Server 2008 gebruikt, kunt u een map delen via de volgende of vergelijkbare instructies:

1. Maak een map in de gewenste directory op uw computer. (Voorbeeld van een mapnaam, MyShare).
2. Klik met de rechtermuisknop op de map en selecteer **Eigenschappen**.
3. Het dialoogvenster **Eigenschappen** wordt geopend klik op het tabblad **Delen** en selecteer **Geavanceerd delen**.

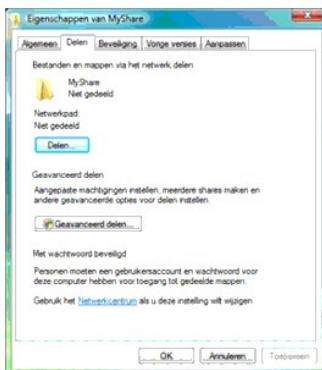

4. Selecteer het keuzevakje **Deze map delen**.
5. Voer een gedeelde naam in de het keuzevakje **Share-naam**.

 **OPMERKING:** Noteer de gedeelde naam omdat u deze moet gebruiken in de volgende instellingenprocedure.

- Klik op **Machtigingen** om een schrijftoestemming te krijgen voor deze map.

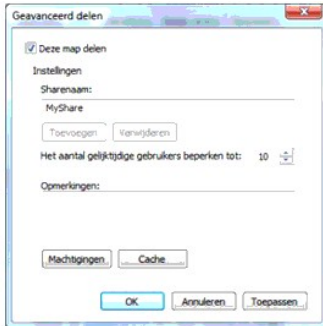

- Klik op **Toevoegen**.

- Voer uw gebruikersinlognaam in, in het keuzevak **Geef de objectnamen op**. (Voorbeeld van een gebruikersinlognaam, Ikzelf).

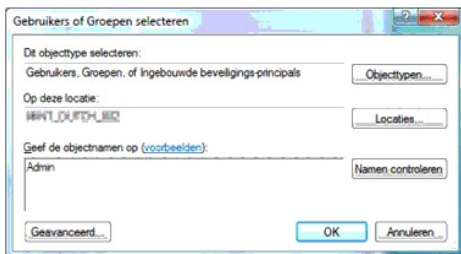

 **OPMERKING:** Een gebruikerloginaccount met een leeg wachtwoord zal in de Scan naar mapverificatie worden afgewezen. Zorg dat alle gebruikerloginaccounts een geldig en niet leeg wachtwoord hebben. Zie "[Een wachtwoord aanmaken voor een gebruikerloginaccount](#)". Voor meer gegevens over het toewijzen van een wachtwoord voor uw gebruikersloginaccount.

- Klik op **OK** als u klaar bent.

- Klik op de gebruikersaanmeldingsnaam die u zojuist heeft ingevoerd. Selecteer het keuzevakje **Volledig beheer**. Dit geeft u toestemming om het document naar deze map te zenden.

 **OPMERKING:** Gebruik niet **Iedereen** als de gebruikersaanmeldingsnaam.

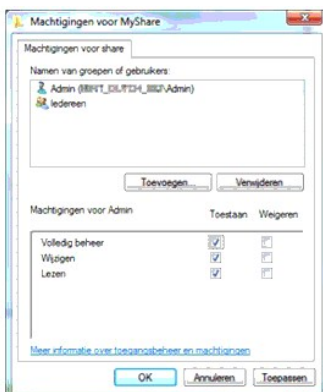

Instellen van het Adresboek

Om het Scan naar server/computer adresboek via het netwerk in te stellen, dient u eerst het IP-adres van de printer te localiseren. U kunt dit IP-adres op de systeeminstellingenpagina vinden door de volgende stappen uit te voeren:

Vanaf het printer- bedieningspaneel

1. Druk op **▼** totdat **>INSTELLEN** verschijnt, en druk dan op **✓**.
2. Druk op **▼** totdat er **>Rapporten** verschijnt, en druk dan op **✓**.
3. **Systeeminstell.** wordt aangegeven. Druk op **✓**.
De systeem-instellingen pagina wordt afgedrukt.

Vanaf uw computer

1. Klik op **start**→ **Alle programma's**→ **Dell Printers**→ **Aanvullende kleurenlasersoftware**→ **Snelstartprogramma**.
Het dialoogkader van het **Snelstartprogramma** opent.
2. Klik op de knop **Werkset**.
Het dialoogvenster **Werkset** wordt geopend.
3. Selecteer de printer uit **Printernaam**.
De **Werkset** opent.
4. Klik op het tabblad **Printerinstellingenrapport**.
5. Selecteer **Rapporten** in de lijst links van de pagina.
De pagina Rapporten verschijnt.
6. Klik op de toets **Systeeminstell.**
De systeem-instellingen pagina wordt afgedrukt.

Als u het IP-adres van de printer eenmaal heeft verkregen, kunt u het adresboek instellen door de volgende stappen uit te voeren.

1. Open een webbrowser.
2. Typ het IP-adres van de printer in de adresbalk in en klik op **Ga naar**. De webpagina van de printer verschijnt.
3. Klik op **Adresboek**, en daarna op het tabblad **Server-adres** en vervolgens op de toets **Aanmaken**. Indien een dialoogvenster aanmeldingsbeveiliging wordt geopend, typt u de juiste **Gebruikersnaam** en **Wachtwoord**.

Dell 2135cn MFP - Microsoft Internet Explorer

Bestand Bewerken Beeld Favorieten Extra Help

Vorige Zoeken Favorieten

Adres http://.../index.htm Ga naar

DELL

Dell 2135cn MFP
 IPv4: ...
 Locatie:
 Contactpersoon:



Printerstatus
 Printertaken
 Printerinstellingen
 Afdrukserversinstellingen
 Printerinstellingen kopiëren
 Afdrukvolume
 Adresboek
 Informatie over de printer
 Lade-instellingen
 E-mailwaarschuwing
 Wachtwoord instellen
 Online Help
 Bestel supplies op: www.dell.com/supplies
 Neem contact op met Dell Ondersteuning op: support.dell.com

E-mail adres Server-adres Telefoonboek

Server-adres

Adreslijst aan: 01-20 21-32

ID:Naam:	Server-adres	
01:(Niet in gebruik)		Aanmaken
02:(Niet in gebruik)		Aanmaken
03:(Niet in gebruik)		Aanmaken
04:(Niet in gebruik)		Aanmaken
05:(Niet in gebruik)		Aanmaken
06:(Niet in gebruik)		Aanmaken
07:(Niet in gebruik)		Aanmaken
08:(Niet in gebruik)		Aanmaken
09:(Niet in gebruik)		Aanmaken
10:(Niet in gebruik)		Aanmaken
11:(Niet in gebruik)		Aanmaken
12:(Niet in gebruik)		Aanmaken
13:(Niet in gebruik)		Aanmaken
14:(Niet in gebruik)		Aanmaken
15:(Niet in gebruik)		Aanmaken
16:(Niet in gebruik)		Aanmaken
17:(Niet in gebruik)		Aanmaken
18:(Niet in gebruik)		Aanmaken

Internet

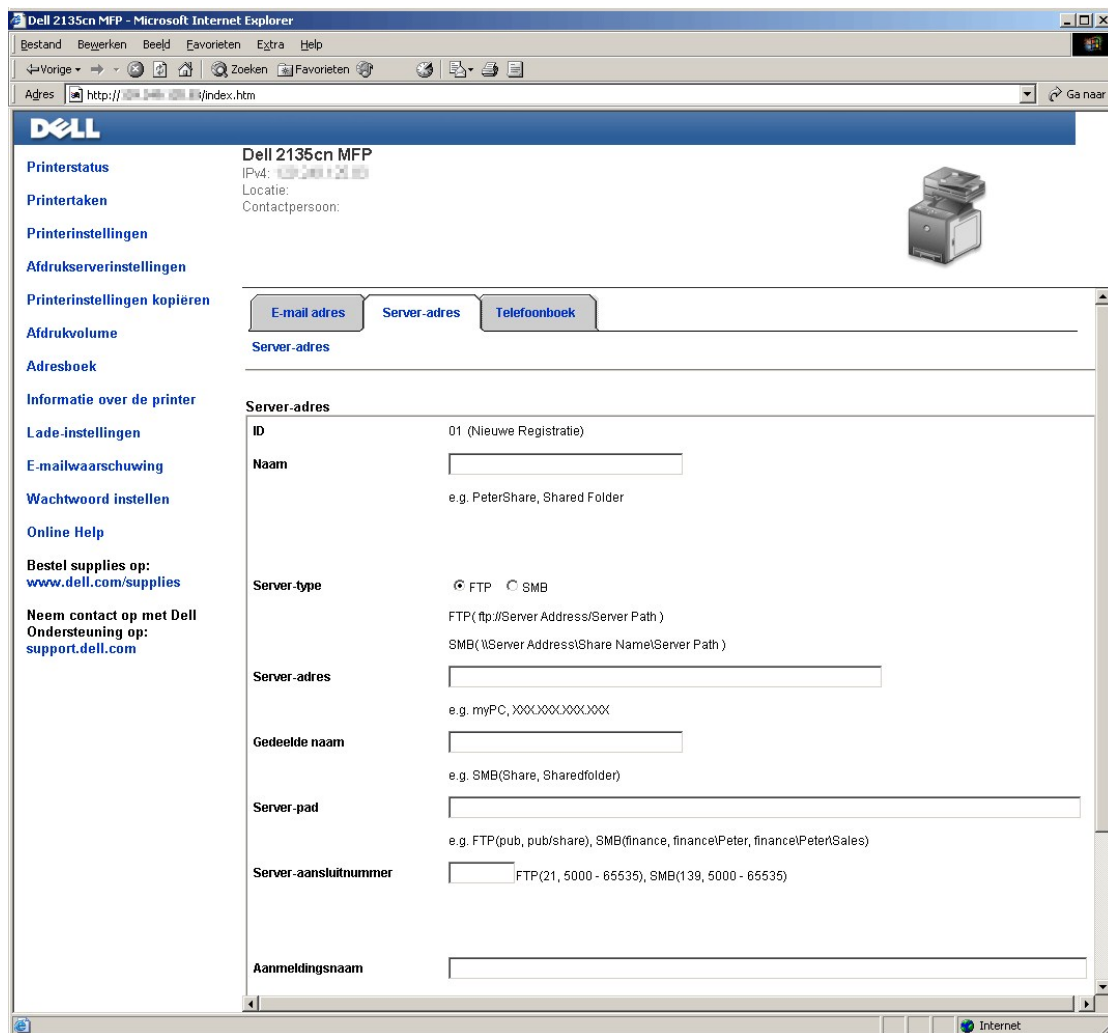

Voer de volgende informatie in om de velden in te vullen:

Naam	Voer de naam van een vriend in die u wilt opnemen in het adresboek.
Server-type	<p>Selecteer Server Message Block (SMB) als u het document heeft opgeslagen in een gedeelde map op uw Microsoft Windows besturingssysteem. Selecteer FTP indien u een FTP-server heeft.</p> <p>OPMERKING: FTP-server hangt af van Microsoft Internet Information Services (IIS) en kan mogelijk niet op uw computer geïnstalleerd zijn. Zie het Microsoft-document voor gedetailleerde instructies omtrent het instellen van een FTP-server.</p>
Server-adres	Voer het IP-adres van de computer of de FTP-server in die u heeft gedeeld. (Zie " Het IP-adres van uw computer zoeken ") voor nadere informatie)
Server-aansluitnummer	Voer het nummer in van de server-aansluiting. Indien u het niet zeker weet, kunt u de standaardwaarde invullen van 139 voor SMB en 21 voor FTP.
Aanmeldingsnaam	Vul de gebruikersaccountnaam in die toegang geeft tot de gedeelde map op uw computer of FTP-server.
Aanmeldingswachtwoord	<p>Vink Wachtwoord inschakelen in en voer het wachtwoord in dat overeenkomt met de bovenstaande aanmeldingsnaam.</p> <p>OPMERKING: Een leeg wachtwoord is niet geldig in de Scan naar computer-functie. Zorg dat u een geldig wachtwoord invoert voor de gebruikersaanmeldingsaccount. (Zie "Een wachtwoord aanmaken voor een gebruikersaanmeldingsaccount". Voor meer gegevens over het toevoegen van een wachtwoord voor uw gebruikersaanmeldingsaccount).</p>
Gedeelde naam	Voer de naam in van de gedeelde map op de computer van de ontvanger. Uitsluitend voor SMB.
Server-pad	Voer het pad in waar u wilt dat het gescande document wordt opgeslagen. Verzekert u ervan dat het pad al is aangemaakt in de gedeelde map of de FTP-server.

4. Klik op **Nieuwe instellingen toepassen**.

Voorbeeld van een invoer voor Scan naar Computer, SMB.

Dell 2135cn MFP - Microsoft Internet Explorer

Bestand Bewerken Beeld Favorieten Extra Help

Vorige Zoeken Favorieten

Adres http://.../index.htm Ga naar

DELL

Dell 2135cn MFP
 IPv4: ...
 Locatie:
 Contactpersoon:

Printerstatus
 Printertaken
 Printerinstellingen
 Afdrukserversinstellingen
 Printerinstellingen kopiëren
 Afdrukvolume
 Adresboek
 Informatie over de printer
 Lade-instellingen
 E-mailwaarschuwing
 Wachtwoord instellen
 Online Help
 Bestel supplies op:
www.dell.com/supplies
 Neem contact op met Dell
 Ondersteuning op:
support.dell.com

E-mail adres Server-adres Telefoonboek

Server-adres

Server-adres

ID 01 (Nieuwe Registratie)

Naam
 e.g. PeterShare, Shared Folder

Server-type FTP SMB
 FTP(ftp://Server Address/Server Path)
 SMB(\\Server Address\Share Name\Server Path)

Server-adres
 e.g. myPC, XXX\XXX\XXX\XXX

Gedeelde naam
 e.g. SMB(Share, Sharedfolder)

Server-pad
 e.g. FTP(pub, pub/share), SMB(finance, finance\Peter, finance\Peter\Sales)

Server-aansluitnummer FTP(21, 5000 - 65535), SMB(139, 5000 - 65535)

Aanmeldingsnaam

Internet

Voorbeeld van een invoer voor Scan naar server, FTP.

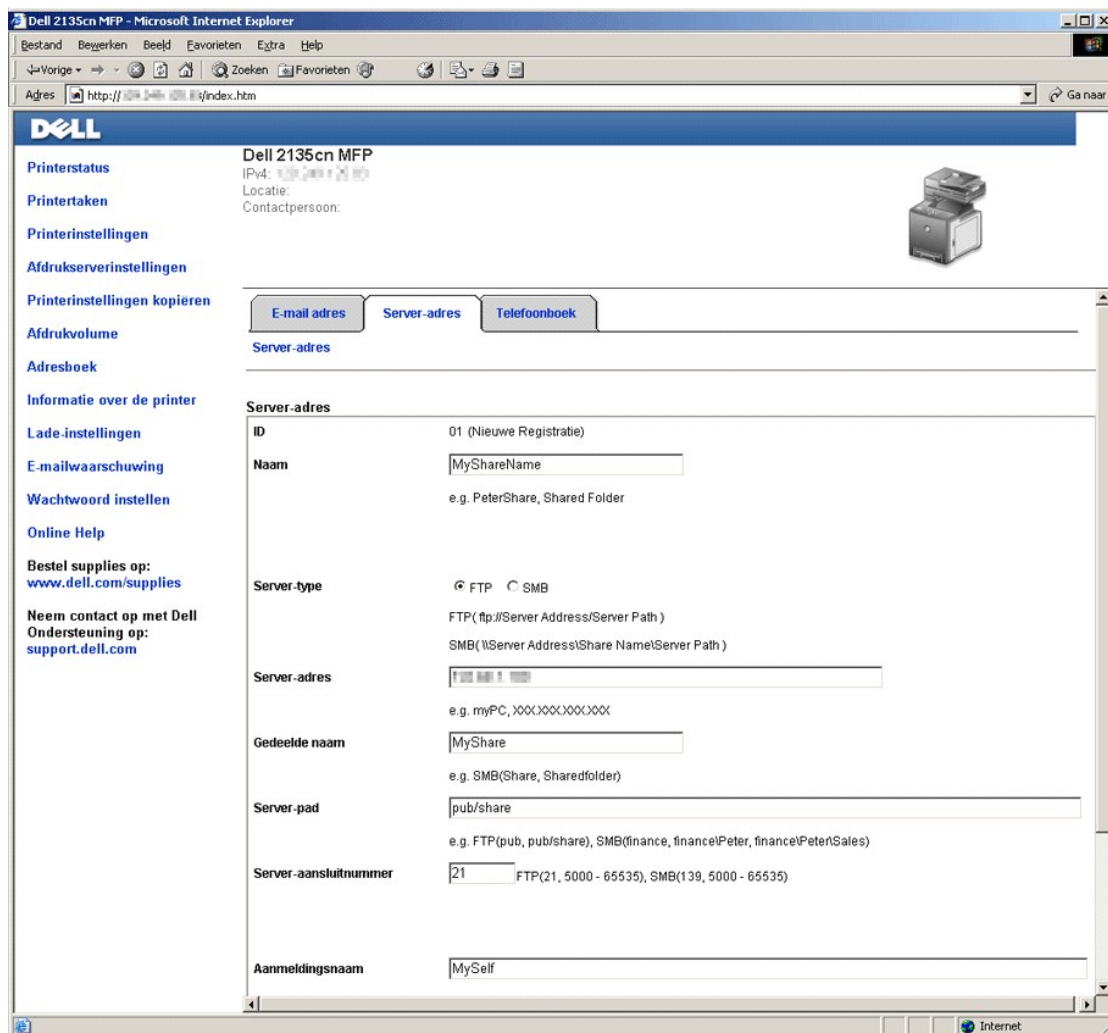

 **OPMERKING:** Zorg dat u een IP-adres in het vakje **Server-adres** juist invoert.

Een map delen met sub-map van uw computer

Volg de stappen in [Een map delen op uw computer](#) om een map aan te maken en te delen. Om een sub-map toe te voegen dient u een sub-map van uw gedeelde map aan te maken.

1. Maak een map in de gewenste directory op uw computer. (Voorbeeld van een mapnaam, MyShare).
2. Maak uw gewenste sub-map aan van de map. (Voorbeeld van een sub-mapnaam, MyPic\John. U zou nu MyShare\MyPic\John in uw directory moeten zien)

Nadat u een map en een sub-map heeft aangemaakt, dient u nu het Adresboek in te stellen. Zie ["Instellen van het Adresboek"](#) voor nadere gegevens.

Voorbeeld van een invoer voor Scan naar Computer met sub-map, SMB.

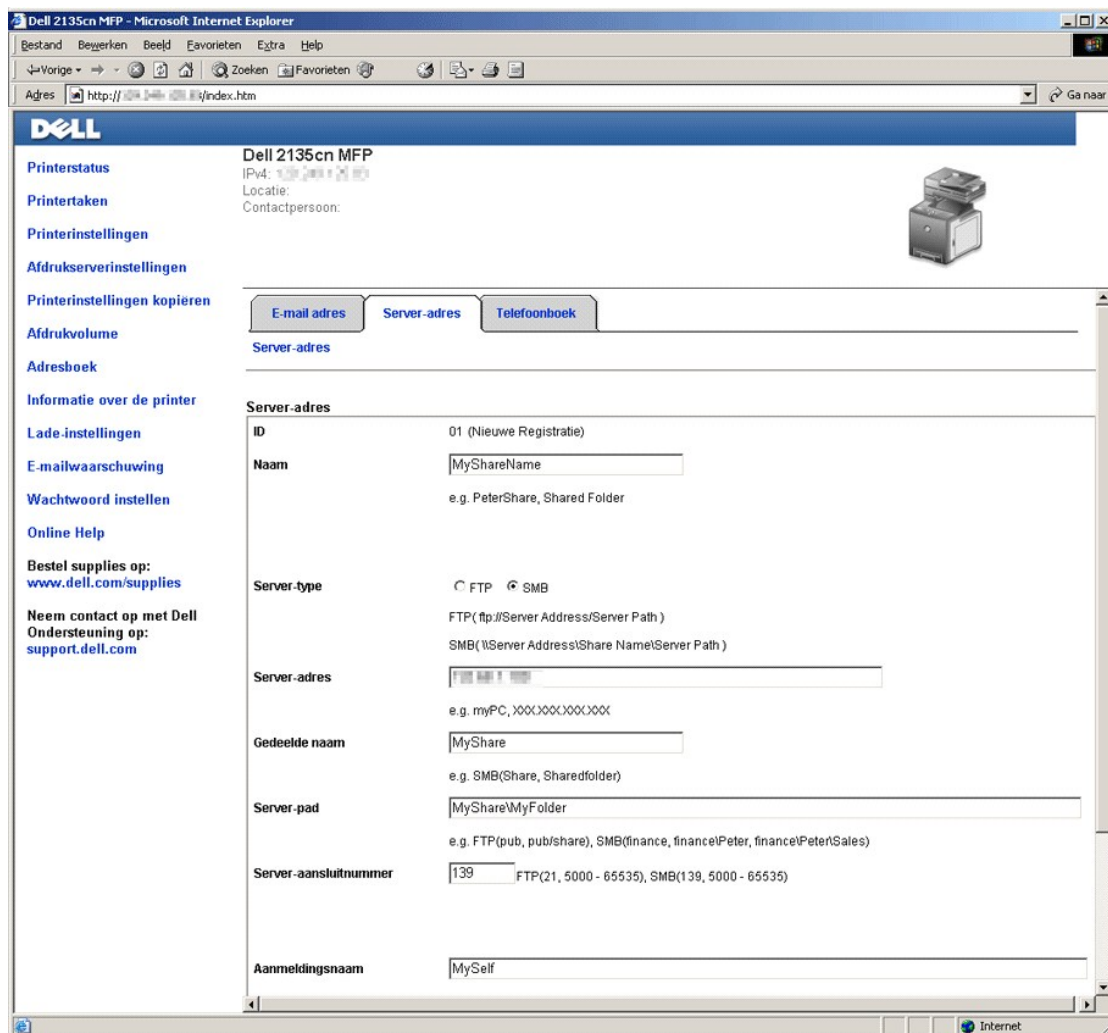

OPMERKING: Zorg dat u een IP-adres in het vakje **Server-adres** juist invoert.

Het gescande bestand versturen via het netwerk

1. Druk op het bedieningspaneel op totdat >SCANNEN verschijnt en druk vervolgens op .
2. Druk op totdat Scan naar netwerk verschijnt.
3. Druk op of om de optie te kiezen die u heeft geselecteerd in "Instellen van het Adresboek" en druk vervolgens op .
 - server: Slaat het gescande beeld op in de server met behulp van het FTP verzendprotocol.
 - computer: Slaat het gescande beeld op in de computer met behulp van het SMB opslagprotocol.
 - Adres zoeken: Selecteer het server-adres dat is geregistreerd in het Adresboek.

OPMERKING: Gebruikers dienen te zijn geregistreerd voordat ze server of computer kunnen selecteren op het bedieningspaneel.

4. Druk op voor het zenden van de gescande bestanden.

Een wachtwoord aanmaken voor een gebruikersaanmeldingsaccount.

De Scan naar Computer/Server-functie vereist een gebruikersaanmeldingsaccount met een geldig, niet leeg wachtwoord voor validatie. Indien u geen

wachtwoord gebruikt voor uw gebruikersaanmelding, dan kunt u een wachtwoord op uw Gebruikersaanmeldingsaccount aanmaken volgens de volgende instructies.

Voor Microsoft Windows XP en Windows 2000

1. Klik op **start**→ **Configuratiescherm**→ **Gebruikersaccounts**.
2. Klik op **Een account wijzigen**.
3. Klik op **Een wachtwoord instellen** en voeg uw wachtwoord toe aan uw gebruikersaanmeldingsaccount.

Voor Windows Vista

1. Klik op **Starten**→ **Configuratiescherm**.
2. Klik op **Gebruikersaccounts en Ouderlijk toezicht**.
3. Klik op **Gebruikersaccounts**.
4. Klik op **Een wachtwoord instellen** en voeg uw wachtwoord toe aan uw gebruikersaanmeldingsaccount.

Voor Windows Server 2008

1. Klik op **Start**→ **Configuratiescherm**.
2. Dubbelklik op **Gebruikersaccounts**.
3. Klik op **Een wachtwoord voor uw account instellen** en voeg uw wachtwoord toe aan uw gebruikersaanmeldingsaccount.

Het IP-adres van uw computer zoeken

U kunt het IP-adres van uw computer met behulp van de volgende instructies vinden.

1. Klik op **start**→ **Uitvoeren**.
Voor Windows 2000/Windows Server 2003/Windows Server 2008: Klik op **Start**→ **Uitvoeren**.
Voor Windows Vista: Klik op **Starten**→ **Alle programma's**→ **Bureau-accessoires**→ **Uitvoeren**.
2. Typ `cmd` in het tekstveld en daarna op **OK**. Er opent zich nu een venster commandoprompt.
3. Typ `ipconfig` en druk op **Enter**.
4. Noteer het IP-adres xxx.xxx.xxx.xxx.

Een e-mail zenden met het gescande beeld

Voor het verzenden van een e-mail met de gescande afbeelding vanaf uw printer, doet u het volgende:

1. E-mailwaarschuwing instellen
1. Een gebruiker registreren
1. Begin verzending van de e-mail met het gescande bestand

Instellen van een e-mailwaarschuwing

1. Klik in de **Dell Printer Configuration Web Tool** op **E-mailwaarschuwing**.
De pagina **E-mailserver-instellingen** opent.

Dell 2135cn MFP

Printerstatus
Printertaken
Printerinstellingen
Afdrukserversinstellingen
Printerinstellingen kopiëren
Afdrukvolume
Adresboek
Informatie over de printer
Lade-instellingen
E-mailwaarschuwing
Wachtwoord instellen
Online Help
Bestel supplies op: www.dell.com/supplies
Neem contact op met Dell Ondersteuning op: support.dell.com

Dell 2135cn MFP
IPv4: 192.168.1.100
Locatie:
Contactpersoon:

Afdrukserversrapporten | Afdrukserversinstellingen | Andere kenmerken

Basisinformatie | Poortinstellingen | TCP/IP | E-mailwaarschuwing | SNMP | Scan-naar-PC

E-mailwaarschuwing - Vernieuwen

Instellingen e-mailserver

Primaire SMTP-gateway
SMTP-poortnummer: 25 (25, 587, 5000 - 65535)
Verzendverificatie e-mail: *Ongeldig
SMTP-gebruikerslogin
SMTP-loginwachtwoord
SMTP-loginwachtwoord opnieuw invoeren
POP3-serveradres
POP3-poortnummer: 110 (110, 5000 - 65535)
POP-gebruikersnaam
POP-gebruikerswachtwoord
POP-gebruikerswachtwoord opnieuw invoeren
Antwoordadres
SMTP-serververbinding: Verbinding uitgesteld totdat printer een waarschuwing stuurt

Instellingen e-mailwaarschuwing

E-Maillijst 1
E-Maillijst 2

2. Geef de instellingen voor E-mailwaarschuwing als volgt op:

Primaire SMTP-gateway: Voer het IP-adres in van de e-mailserver.

Verzendverificatie e-mail: Geef Ongeldig op om de e-mailserver in te schakelen.

 **OPMERKING:** Als de foutmelding met 016-506 of 016-764 verschijnt, neem contact op met uw serverbeheerder voor de instellingen voor Verzendverificatie e-mail.

3. Klik op **Nieuwe instellingen toepassen**.

Een nieuwe gebruiker registreren

1. Klik in de **Dell Printer Configuration Web Too** op **Adresboek** en vervolgens op het tabblad **E-mail adres**.

2. Klik op de knop **Aanmaken**.

De instellingenpagina **E-mail adres** voor het registreren van nieuwe gebruikers opent.

3. Voer het volgende in:

- 1 Naam
- 1 Adres

4. Klik op **Nieuwe instellingen toepassen**.

Een e-mail sturen met het gescande beeld

1. Druk op het bedieningspaneel op totdat >SCANNEN verschijnt en druk vervolgens op .
2. Druk op totdat Scan naar email verschijnt en druk dan op .
3. Druk op of om de onderstaande instelling te kiezen en druk vervolgens op .

Email invoer: Typ direct het e-mailadres.

Adresboek: Selecteer het e-mailadres dat is geregistreerd in het Adresboek.

OPMERKING: Gebruikers dienen te zijn geregistreerd voordat ze Adresboek kunnen selecteren op het bedieningspaneel.

4. Druk op om TO of BCC te selecteren.

5. Druk op  voor het zenden van e-mail.

[Terug naar inhoud pagina](#)

[Terug naar inhoud pagina](#)

Faxen

- [FAX landinstelling](#)
 - [Instellen van een Printer-ID](#)
 - [Invoeren van letters met de cijfertoetsen](#)
 - [Instellen van de datum en tijd](#)
 - [Omschakelen van de klokcyclus](#)
 - [Geluidsignalen instellen](#)
 - [Keuze van de fax-instellingen](#)
 - [Fax verzenden](#)
 - [Uitgestelde faxverzending](#)
 - [Een Fax versturen vanaf Stuurprogramma \(Direct Fax\)](#)
 - [Ontvangen van een fax](#)
 - [Automatisch bellen](#)
 - [Andere functies voor de faxverzending](#)
 - [Afdrukken van een rapport](#)
 - [Wijzigen van de instelopties](#)
-

FAX landinstelling

De FAX-landinstelling wordt gebruikt om het land in te stellen waar uw printer wordt gebruikt. Dit is een vereiste voor het gebruik van de FAX-dienst op de printer.

Er zijn twee manieren om de landinstellingen in te stellen:









- 1 Fax Initiële installatie - een deel van de installatiesoftware
- 1 Printer bedieningspaneel - volg "[Instellingprocedure FAX-landen](#)"

U zult het gebruikersbedieningspaneel moeten gebruiken en onderstaande instructies moeten volgen wanneer:









- 1 u uw printer met een nieuwe Dell-computer hebt aangeschaft;
- 1 u de Windows installatieprocedure hebt voltooid zonder de initiële FAX-installatie;
- 1 u de landinstellingen van waar uw printer wordt gebruikt, wilt wijzigen.

Instellingprocedure FAX-landen

Voor het instellen van de landinstellingen vanaf het bedieningspaneel van de printer:

1. Druk op  totdat >INSTELLEN verschijnt, en druk dan op .
2. Druk op  totdat er >Beheermenu verschijnt, en druk dan op .
3. Druk op  totdat er >Fax-instellingen verschijnt, en druk dan op .
4. Druk op  totdat >Land verschijnt, en druk dan op .
5. Selecteer het land waar de printer wordt gebruikt.

De printer moet opnieuw worden opgestart na het instellen van de landinstellingen. Indien een bericht u vraagt om de printer opnieuw op te starten, selecteert u Ja . Na het herstarten wordt het bovenste menu weergegeven op het bedieningspaneel.

6. Druk op  totdat >INSTELLEN verschijnt, en druk dan op .
7. Druk op  totdat er >Beheermenu verschijnt, en druk dan op .
8. Druk op  totdat er >Systeeminstell. verschijnt, en druk dan op .
9. Druk op  totdat er >Klok-instell. verschijnt, en druk dan op .

10. >Kies datum wordt weergegeven. Druk op ✓.
11. Specificeer de datum met gebruik van het nummertoetsenbord, en druk dan op ✓.
12. Druk op ▼ totdat er >Kies tijd verschijnt, en druk dan op ✓.
13. Specificeer de tijd met gebruik van het nummertoetsenbord, en druk dan op ✓.
14. Druk op ▼ totdat er >Datumformaat verschijnt, en druk dan op ✓.
15. Specificeer de datum met gebruik van > of < en druk dan op ✓.
16. Druk op ▼ totdat er >Tijdformaat verschijnt, en druk dan op ✓.
17. Specificeer het tijdformaat met gebruik van > of < en druk dan op ✓.
18. Druk op ▼ totdat er >Tijdzone verschijnt, en druk dan op ✓.
19. Specificeer het tijdformaat met gebruik van > of <, en druk dan op ✓.

 **OPMERKING:** In beide gevallen wordt wanneer u het land instelt, de informatie die naar het apparaat wordt geschreven geïnitieerd.

Instellen van een Printer-ID

In de meeste landen bent u verplicht op elke verzonden fax uw eigen faxnummer te vermelden. De identificatie van de printer, inclusief uw telefoonnummer en uw naam of de bedrijfsnaam, zal worden afgedrukt aan de kop van elke pagina die u verzendt vanaf uw printer.

 **OPMERKING:** De volgende instellingen kunnen worden geconfigureerd door ook gebruik te maken van **Fax oorspronkelijke installatie** op de **Windows Installer**.

1. Druk op ▼ totdat >INSTELLEN verschijnt, en druk dan op ✓.
2. Druk op ▼ totdat er >Beheermenu verschijnt, en druk dan op ✓.
3. Druk op ▼ totdat er >Fax-instellingen verschijnt, en druk dan op ✓.
4. Druk op ▼ totdat er >Faxnummer verschijnt, en druk dan op ✓.
5. Voer uw faxnummer in met de cijfertoetsen.

 **OPMERKING:** Bij een vergissing in het ingevoerde nummer, kunt u met een druk op < het laatst gekozen cijfer wissen.

6. Druk op ✓ wanneer het nummer op het scherm juist is.
7. Druk op ▼ totdat >Naam faxkoptekst verschijnt en druk op ✓.
8. Voer uw naam of de naam van uw bedrijf in via de cijfertoetsen.

Met de cijfertoetsen kunt u ook alle letters invoeren, en enkele speciale symbolen met een druk op de 1, *, en de # -toetsen.

Nadere details over het gebruik van de cijfertoetsen voor het invoeren van letters vindt u onder "[Invoeren van letters met de cijfertoetsen](#)".

9. Druk op ✓ wanneer de naam op het scherm juist is.
10. Druk op X om terug te keren naar de wachtstand.

Invoeren van letters met de cijfertoetsen

Voor diverse toepassingen kan het nodig zijn om letters en cijfers in te voeren. Bij het installeren van uw printer bijvoorbeeld, voert u uw naam of de naam van uw bedrijf in, met het telefoonnummer. Ook bij het opslaan van snelkiesnummers of groepskeuzenummers kan het nodig zijn de bijbehorende namen in te voeren.

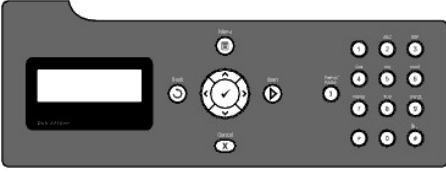

1 Wanneer het verzoek voor invoer van een letter verschijnt, drukt u op de betreffende cijfertoets totdat de gewenste letter op het scherm verschijnt.

Om bijvoorbeeld de letter O in te voeren, drukt u op toets 6.

- o Telkens wanneer u op de 6 drukt, toont het scherm een volgende letter, M, N, O en tenslotte weer 6.
- o Voor het invoeren van de resterende letters herhaalt u deze stap.
- o Druk op ✓ wanneer uw invoer compleet is.

Cijfertoetsen voor letters en cijfers

Toets	Ingevoerde cijfers, letters en symbolen
1	@ : . / 1
2	a b c A B C 2
3	d e f D E F 3
4	g h i G H I 4
5	j k l J K L 5
6	m n o M N O 6
7	p q r s P Q R S 7
8	t u v T U V 8
9	w x y z W X Y Z 9
0	0
*	- _ ~
#	@ , ¥ _ ! " # \$ % & ' ~ ^ ` ; : ? , (spatie) + - * / = () [] { } < >

Wijzigen van nummers of namen

Bij een vergissing in de invoer van een nummer of naam, kunt u met een druk op  het laatst gekozen cijfer wissen. Voer daarna het juiste cijfer of de juiste letter in.

Invoegen van een pauze







Bij sommige telefoonsystemen kiest u eerst een toegangscode voor een buitenlijn en dan wacht u tot u een tweede kiestoon krijgt. Dan moet het nummer na de toegangscode een pauze bevatten, anders krijgt u geen buitenlijn. Daarvoor kiest u bijvoorbeeld de toegangscode 9 en dan drukt u op  voordat u het gewenste telefoonnummer invoert. "-" verschijnt op het scherm om aan te geven dat er een pauze is ingevoerd.



Instellen van de datum en tijd

 **OPMERKING:** Het kan soms nodig zijn de juiste tijd en datum opnieuw in te stellen als de printer een tijd geen stroom heeft gekregen.

 **OPMERKING:** De volgende instellingen kunnen worden geconfigureerd door ook gebruik te maken van **Fax oorspronkelijke installatie** op de **Windows Installer**.



Instellen van de datum en tijd:

1. Druk op  totdat >INSTELLEN verschijnt, en druk dan op .
2. Druk op  totdat er >Beheermenu verschijnt, en druk dan op .
3. Druk op  totdat er >Systeeminste11. verschijnt, en druk dan op .



4. Druk op  totdat er >klok-instell. verschijnt, en druk dan op .

5. >kies datum wordt weergegeven. Druk op .

6. Voer de juiste datum in met de cijfertoetsen.

 **OPMERKING:** Bij een vergissing in het ingevoerde nummer, druk op  om het nummer opnieuw in te voeren.

7. Druk op  wanneer de datum op het scherm juist is.

8. Druk op  totdat er >kies tijd verschijnt, en druk dan op .

9. Voer de juiste tijd in met de cijfertoetsen.

10. Druk op  wanneer de tijd op het scherm juist is.



11. Druk op  om terug te keren naar de wachtstand.



 **OPMERKING:** De printer laat een pieptoon horen en gaat niet door naar de volgende stap als er iets mis is met het ingevoerde nummer.



Omschakelen van de klokcyclus



U kunt de huidige tijd naar keuze instellen in een 12-uurs of 24-uurs aanduiding.



 **OPMERKING:** De volgende instellingen kunnen worden geconfigureerd door ook gebruik te maken van **Fax oorspronkelijke installatie** op de **Windows Installer**.



1. Druk op  totdat >INSTELLEN verschijnt, en druk dan op .

2. Druk op  totdat er >Beheermenu verschijnt, en druk dan op .

3. Druk op  totdat er >Systeeminstell. verschijnt, en druk dan op .

4. Druk op  totdat er >klok-instell. verschijnt, en druk dan op .



5. Druk op  totdat er >Tijdformaat verschijnt, en druk dan op .



6. Druk op  totdat de gewenste tijdsaanduiding verschijnt, en druk dan op .



7. Druk op  om terug te keren naar de wachtstand.



Geluidssignalen instellen



Luidsprekervolume

1. Druk op  totdat >INSTELLEN verschijnt, en druk dan op .

2. Druk op  totdat er >Beheermenu verschijnt, en druk dan op .











3. Druk op  totdat er >Fax-instellingen verschijnt, en druk dan op .

4. Druk op  totdat >Lijnmonitor verschijnt en druk op .

5. Druk op  totdat de gewenste geluidssterkte verschijnt, en druk dan op .











6. Herstart de printer door de stroom uit en weer aan te zetten.

Belsterkte

1. Druk op  totdat >INSTELLEN verschijnt, en druk dan op .
2. Druk op  totdat er >Beheermenu verschijnt, en druk dan op .
3. Druk op  totdat er >Fax-instellingen verschijnt, en druk dan op .
4. Druk op  totdat er >Beltoon-sterkte verschijnt, en druk dan op .
5. Druk op  totdat de gewenste geluidssterkte verschijnt, en druk dan op .
6. Herstart de printer door de stroom uit en weer aan te zetten.

Keuze van de fax-instellingen

Wijzigen van de fax-instelopties

1. Druk op  totdat >INSTELLEN verschijnt, en druk dan op .
2. Druk op  totdat er >Beheermenu verschijnt, en druk dan op .
3. Druk op  totdat er >Fax-instellingen verschijnt, en druk dan op .
4. Druk op  totdat het gewenste menu-onderdeel wordt aangegeven, en druk dan op .
5. Gebruik  om de toestand te bepalen of druk op de cijfertoetsen om de gewenste waarde in te voeren voor het gekozen onderdeel.
6. Druk op  om uw keuze vast te leggen.
7. Druk op  om terug te keren naar het vorige scherm.
8. Waar nodig herhaalt u de stappen 4 t/m 7.
9. Om terug te keren naar de wachtstand, drukt u op de **X**.









Beschikbare fax-instelopties

Met de volgende fax-instelopties kunt u de configuratie van het fax-systeem aanpassen:

Optie	Beschrijving
Ontvangstfunctie	<p>U kunt de uitgangsstand voor de fax-ontvangst kiezen.</p> <ul style="list-style-type: none">1 Fax: (automatische ontvangststand)1 Telefoon (handmatige ontvangststand): De automatische fax-ontvangst is uitgeschakeld. U kunt een fax ontvangen door de hoorn van de aangesloten externe telefoon op te nemen en dan een ontvangstcode te kiezen, of door voor de instelling Ophangen de stand Aan te kiezen (dan kunt u de faxtoon of eventueel de stem van de verzendmachine horen) en dan drukt u op .1 Telefoon/fax: Wanneer de printer een inkomende fax ontvangt, gaat de externe telefoon over gedurende de tijd die gespecificeerd is in Auto-ontv. Fax/Te1, en vervolgens ontvangt de printer automatisch een fax. Indien een inkomend telefoontje geen fax is, dan piept de printer vanaf de interne luidspreker om aan te geven dat de oproep een telefoonooproep is.1 Antwoordapparaat/fax: De printer kan één telefoonlijn met een antwoordapparaat delen. In deze stand zal de printer het fax-signaal monitoren en verbinding maken zodra er een faxtoon doorkomt. Als de telefooncommunicatie in uw woonplaats met een serieel overdrachtsysteem werkt (zoals in Duitsland, Zweden, Denemarken, Oostenrijk, België, Italië, Frankrijk en Zwitserland), dan wordt deze stand niet ondersteund.1 DRPD: Voordat u de Distinct-belpatroon detectie (DRPD) optie kunt gebruiken, moet er een belpatroon-herkenningsfunctie op uw telefoonlijn zijn geïnstalleerd door uw telefoondienst. Nadat uw telefoondienst u een afzonderlijk nummer voor de fax heeft gegeven met een herkenbaar belpatroon, kunt u de fax-instellingen zo aanpassen dat het specifieke belpatroon wordt herkend.
Auto-ontv. Fax	<p>Stelt de interval in waarin de printer in de fax ontvangstmodus gaat na het ontvangen van een inkomende oproep. Het interval kan worden gespecificeerd tussen de 0 en 255 seconden. De oorspronkelijke instelling is 0 seconden.</p>

Auto-ontv.Fax/Tel	Stelt de interval in waarin de printer in de fax ontvangstmodus gaat nadat de externe telefoon een inkomende oproep ontvangt. Het interval kan worden gespecificeerd tussen de 0 en 255 seconden. The oorspronkelijke instelling is 6 seconden.
Aut.ontv.Antw/Fax	Stelt de interval in waarin de printer in de fax ontvangstmodus gaat nadat het externe antwoordapparaat een inkomende oproep ontvangt. Het interval kan worden gespecificeerd tussen de 0 en 255 seconden. The oorspronkelijke instelling is 21 seconden.
Lijnmonitor	Stelt het volume in van de lijnmonitor die hoorbaar een transmissie via de interne luidspreker controleert tot een verbinding is gemaakt.
Beltoon-sterkte	Stelt het volume van de beltoon in, dat aangeeft dat een inkomende oproep een telefoonoproep is via de interne luidspreker, indien Ontvangstfunctie is ingesteld op Telefoon/fax.
Lijntype	U kunt de uitgangsstand voor het lijntype kiezen. <ul style="list-style-type: none"> 1 PSTN 1 PBX
Toon/puls	U kunt de uitgangsstand voor het beltype kiezen. <ul style="list-style-type: none"> 1 Toon 1 Puls(10PPS) 1 Puls(20PPS)
Uitgst. herverz.	U kunt de interval tussen verstuurgingen binnen het bereik van 3 tot 255 seconden specificeren. The oorspronkelijke instelling is 8 seconden.
Poging. nr.herh.	U kunt het aantal opnieuw gedraaide belpogingen specificeren die moeten worden gedaan wanneer het nummer van de bestemmingsfax bezet is, binnen het bereik van 0 tot 13. Als u de 0 invoert zal de printer geen nieuwe belpoging uitvoeren.
Uitg. nr.herh.	Uw printer kan automatisch opnieuw bellen van een bestemmings-fax als de lijn bezet is. U kunt een interval van 1-15 minuten kiezen.
"Junk-fax"-inst.	U kunt faxberichten weigeren van ongewenste verzenders. Het systeem accepteert alleen faxen van externe toestellen die staan geregistreerd in snelkiezen. Deze functie kan erg nuttig zijn voor het vermijden van ongewenste faxberichten. Stel in op uit om deze functie uit te schakelen. Nu kan iedereen u een fax sturen. Stel in op Aan om deze functie in te schakelen.
Ontv.op afstand	U kunt een fax ontvangen door op de ontvangstcode te drukken op de externe telefoon na het opnemen van de telefoonhoorn.
Ontv.afst.toon	U kunt de toon instellen die moet klinken wanneer Ontv. op afstand functie Aan staat.
Faxkopstek	Drukt de afzenderinformatie af op de aanhef van faxen. Stel in op uit om deze functie uit te schakelen. Stel in op Aan om deze functie in te schakelen.
Naam faxkopstek	Stelt de naam van de verzender in die zal worden afgedrukt op de kopstek op faxen.
Faxnummer	Specificeert het faxnummer van de printer dat zal worden afgedrukt op de kopstek van faxen. Deze functie is beschikbaar wanneer u Faxkopstek op Aan zet. Het getal dat staat gespecificeerd in het Faxnummer wordt gebruikt in de printer-ID.
Faxvoorpagina	U kunt instellen of er een voorblad aan de faxen wordt bevestigd.
DRPD-patroon	Voordat u de Distinct-belpatroon detectie (DRPD) optie kunt gebruiken, moet er een belpatroon-herkenningsfunctie op uw telefoonlijn zijn geïnstalleerd door uw telefoondienst. Nadat uw telefoondienst u een afzonderlijk nummer voor de fax heeft gegeven met een herkenbaar belpatroon, kunt u de fax-instellingen zo aanpassen dat het specifieke belpatroon wordt herkend.
Doorgestuurde fax	U kunt uw printer instellen op het doorsturen van faxen naar een ander faxnummer. Wanneer er dan een fax binnenkomt bij de printer, wordt die in het geheugen opgeslagen. Dan belt de printer het door uw gekozen faxnummer en stuurt dan de fax door. Selecteer Alleen bij fout om inkomende faxen door te sturen wanneer er een fout optreedt. Selecteer Aan om de inkomende faxen altijd door te sturen. Selecteer uit om de inkomende faxen niet door te sturen.
Faxdrstuurnummer	Voer het faxnummer in van de bestemming waarnaar inkomende faxen moeten worden doorgestuurd.
Faxdrstuurafdruk	U kunt instellen of alle doorgestuurde faxen worden afgedrukt.
Faxdrstrfoutafdr.	Drukt inkomende faxen af waarvan het doorsturen niet gelukt is wanneer de Faxdrstuurafdruk uit staat.
Voorkiezen	U kunt selecteren of er een voorkiesnummer wordt ingesteld.
Voorkiesnummer	U kunt een voorkiesnummer tot vijf cijfers instellen. Dit nummer wordt dan gekozen voordat er enig automatisch gekozen nummer wordt gedraaid. Dit is nuttig voor toegang via een Private Automatic Branch Exchange (PABX) automatische telefooncentrale.
Wis formaat	Bij ontvangst van een document waarvan de pagina's langer zijn dan het papier dan in uw printer is geladen, kunt u de printer er op instellen een bepaald overschot aan de onderkant van elke pagina weg te laten. Als een ontvangen pagina de door u ingestelde marge overschrijft, zal die in het ontvangen formaat worden afgedrukt op twee vellen papier. Als het document wel binnen de door u gestelde marge valt en de wis formaat functie is ingeschakeld op Auto-reductie, dan verkleint de printer het document zo dat het precies op het geladen papier past, dus dan wordt er niet afgesneden. Indien wis formaat is ingesteld op een andere stand dan Auto-reductie dan worden de gegevens in de marge gewist.
ECM	U kunt instellen of de ECM (Error Correction Mode) wel of niet wordt ingeschakeld.
Modemsnelheid	U kunt de modemsnelheid kiezen.
Land	U kunt het land selecteren waar de printer wordt gebruikt.
Fax-activiteit	U kunt instellen of na iedere 50 inkomende en uitgaande faxen automatisch een fax-activiteitenrapport wordt afgedrukt.
Fax-verzending	U kunt instellen of een verzendresultaat na fax-verkeer wordt afgedrukt.
Fax-rondzending	U kunt instellen of een verzendresultaat na fax-verkeer wordt afgedrukt naar meerdere locaties.
Faxprotocol	U kunt instellen of het protocol-monitor rapport na fax-verkeer wordt afgedrukt voor het monitoren van problemen met het faxprotocol.

 **OPMERKING:** Voorkiezen ondersteunt alleen de omgeving waar u faxen verzendt naar een buitenlijn. Voor gebruik van het Voorkiezen, doet u het volgende op het bedieningspaneel.



1. Gebruik  en  voor selectie van INSTELLEN→Beheermenu→Fax-instellingen→Lijntype. Selecteer PBX en druk op .
2. Gebruik  en  voor selectie van INSTELLEN→Beheermenu→Fax-instellingen→Voorkiezen. Selecteer Aan en druk op .
3. Gebruik  en  voor selectie van INSTELLEN→Beheermenu→Fax-instellingen→Voorkiesnummer. Voer een voorkiesnummer in van maximaal vijf cijfers, van 0 - 9, *, en #.

Geavanceerde Fax-instellingen

 **OPMERKING:** De geavanceerde fax-instellingen zijn alleen bedoeld voor geavanceerde gebruikers. Onjuiste instellingen van de Dell™ 2135cn Color Laser Multifunction Printer kunnen het apparaat beschadigen.

Indien u faxverzending- of ontvangst storingen ervaart, is er een geavanceerd fax-instellingenmenu waar u de instellingen kunt wijzigen.











Om naar het Diagnostische menu (Customer Mode) te gaan volgt u de instructies.

1. Zet de Dell 2135cn Color Laser Multifunction Printer uit.
2. Ontkoppel alle netwerk, telefoonlijnen en USB-kabels van het apparaat.
3. Zet de Dell 2135cn Color Laser Multifunction Printer weer aan terwijl u de  en de  toets ingedrukt houdt. Het menu Customer Mode verschijnt.
4. Nadat u alle geavanceerde fax-instellingen heeft uitgevoerd, dient u de Dell 2135cn Color Laser Multifunction Printer weer uit en aan te zetten voordat de nieuwe instellingen actief worden.











Faxgegevenscoderingsmethode

Sommige legacy fax-apparaten ondersteunen niet de Joint Bi-level Image Expert Group (JBIG)-gegevenscoderingsmethode. Hierdoor kunt u faxverzending of ontvangststoringen ervaren door deze gegevenscoderingsmethode. U kunt de JBIG uitschakelen en de Modified Huffman (MH), Modified Read (MR), of Modified Read (MMR)-codering selecteren via de volgende instructies.

U kunt de modemtransmissiecodering met de volgende instructies wijzigen.

1. Indien de printer in Customer Mode staat, selecteert u Fax/Scanner Diag en drukt u op de toets .
2. Druk op de toets  totdat Parameter verschijnt en druk dan op de toets .
3. Druk op de toets  totdat FAX Parameter verschijnt en druk dan op de toets .
4. Druk op de toets  totdat G3M TX Coding verschijnt en druk dan op de toets .
5. Druk op de toets  totdat MMR verschijnt, druk dan op de toets  om de MMR-codering in te schakelen, selecteer MR om MR-codering in te schakelen, of op  om MH-codering in te schakelen.

U kunt de modemontvangstcodering met de volgende instructies wijzigen.

1. Indien de printer in Customer Mode staat, selecteert u Fax/Scanner Diag en drukt u op de toets .
2. Druk op de toets  totdat Parameter verschijnt en druk dan op de toets .
3. Druk op de toets  totdat FAX Parameter verschijnt en druk dan op de toets .
4. Druk op de toets  totdat G3M RX Coding verschijnt en druk dan op de toets .
5. Druk op de toets  totdat MMR verschijnt, druk dan op de toets  om de MMR-codering in te schakelen, selecteer MR om MR-codering in te schakelen, of op  om MH-codering in te schakelen.

Fax verzenden

U kunt met uw printer gegevens faxen. U kunt ook rechtstreeks gegevens faxen die worden overgestuurd vanaf de computer onder het Microsoft® Windows® besturingssysteem.

Laden van een origineel document

U kunt de ADF of de document-glasplaat gebruiken voor het laden van een origineel document om per fax te verzenden. Via de ADF kunt u tot 35 vel papier van 75 g/m² per taak invoeren. Via de document-glasplaat kunt u één vel tegelijk inleggen

OPMERKING: Voor de beste scankwaliteit, vooral bij afbeeldingen met grijstinten, kunt u beter de document-glasplaat gebruiken dan de ADF.

Faxen van een document via de Automatische Document-invoer (ADF):

1. Leg uw document(en) met de te faxen kant omhoog en de bovenrand eerst in de ADF invoerlade. Stel dan de documentgeleiders in op het juiste documentformaat.

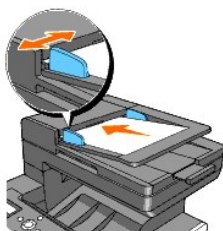

2. Stel de vereiste resolutie voor het document in, volgens "[Instellen van de document-resolutie](#)".

Faxen van een document vanaf de document-glasplaat:

1. Open het documentdeksel.



2. Plaats het document met de bedrukte kant omlaag op de document- glasplaat en lijn het uit met de geleidemarkering in de linker bovenhoek van de glasplaat.



3. Stel de vereiste resolutie voor het document in, volgens "[Instellen van de document-resolutie](#)".





4. Sluit het documentdeksel.

OPMERKING: Zorg dat er geen document in de ADF documentinvoer ligt. Als er een document wordt waargenomen in de ADF, krijgt dat voorrang boven enig document dat op de document-glasplaat ligt.

OPMERKING: Voor het faxen van een pagina uit een boek of tijdschrift, tilt u het deksel omhoog totdat de scharnieren blokkeren en sluit u het deksel. Als het boek of tijdschrift echter dikker is dan 30 mm, kunt u beter faxen met het deksel geopend.

Instellen van de document-resolutie

Gebruik de document-resolutie instelling om de kwaliteit van het origineel te verbeteren, of ook wanneer u fotomateriaal inscant.

1. Druk op  totdat >FAX verschijnt en druk op .
2. Druk op  totdat Resolutie verschijnt.
3. Druk op  om de gewenste instelling te kiezen, en druk dan op .

 **OPMERKING:** * verwijst naar de standaard fabrieksinstellingen.





Standaard*	Gebruikt deze voor documenten met normaal-formaat letters.
Fijn	Gebruikt deze stand voor documenten met erg kleine letters of dunne lijnen of documenten die zijn gedrukt met een dot-matrix printer.
Superfijn	Gebruikt deze stand voor documenten met haarfijne details. De superfijn-stand is alleen beschikbaar als het apparaat op de plaats van bestemming ook geschikt is voor de superfijne resolutie. Zie de opmerking hieronder.
Foto	Gebruikt voor documenten die fotografische afbeeldingen bevatten.

 **OPMERKING:** Een fax die is gescand met de superfijne resolutie wordt verzonden op de hoogste resolutie wavoor het ontvangende apparaat geschikt is.

Lichter/Donkerder

Verstel het contrast om de fax lichter of donkerder te maken dan het origineel.

Voor instellen van het contrast:

1. Leg het te faxen document op de document-glasplaat en sluit het deksel.
2. Druk op  totdat >FAX verschijnt en druk op .
3. Druk op  totdat er Lichter/Donkerder verschijnt.
4. Druk op  om de gewenste instelling te kiezen, en druk dan op .

 **OPMERKING:** * verwijst naar de standaard fabrieksinstellingen.

Normaal*	Dit geeft goede resultaten met gewoon drukwerk en getypte vellen.
Donkerder1	Dit werkt het best voor erg lichte afdrucken of potloodschetsen.
Donkerder2	
Donkerder3	
Lichter3	Dit werkt het best met donkere afdrucken.
Lichter2	
Lichter1	

5. Druk op  om te beginnen met de faxverzending.



Automatisch een fax verzenden

1. Leg uw document(en) met de te faxen kant omhoog en de bovenrand eerst in de ADF invoerlade.

OF



Leg een enkel documentvel met de bedrukte kant omlaag op de document-glasplaat.

Nadere bijzonderheden over het laden van documenten vindt u onder "[Laden van een origineel document](#)".

2. Druk op  totdat >FAX verschijnt en druk op .
3. Stel de scanresolutie voor het document in op de vereiste voor uw fax- verzending (zie "[Instellen van de document-resolutie](#)").
Als u het contrast wilt aanpassen, zie dan "[Lichter/Donkerder](#)".



4. Druk op  totdat Telefoonboek verschijnt en druk op .

U kunt ook een snelkiesnummer of een groepskeuzenummer gebruiken. Zie voor nadere details ["Automatisch bellen"](#).

5. Druk op  totdat de gewenste nummer verschijnt, en druk dan op .



6. Druk op .

7. Druk op .

Als u een document op de document-glasplaat hebt gelegd, vraagt het scherm u of u nog een andere pagina wilt laden. Druk op  om te kiezen voor Ja of Nee, en druk dan op .

Nadat alle pagina's zijn gescand, kiest u voor Nee wanneer het scherm de vraag toont "Nog een pagina?"

8. Het nummer wordt gebeld en de printer begint met het versturen van de fax zodra het ontvangende faxapparaat gereed is.

 **OPMERKING:** Druk op s  om de faxverzending op elk gewenst moment tijdens het verzenden te stoppen.



Handmatig een fax verzenden

1. Leg uw document(en) met de te faxen kant omhoog en de bovenrand eerst in de ADF invoerlade.

OF

Leg een enkel documentvel met de bedrukte kant omlaag op de document-glasplaat.

Nadere bijzonderheden over het laden van documenten vindt u onder ["Laden van een origineel document"](#).

2. Druk op  totdat >FAX verschijnt en druk op .

3. Stel de scanresolutie voor het document in op de vereiste voor uw fax- verzending (zie ["Instellen van de document-resolutie"](#)).

Als u het contrast wilt aanpassen, zie dan ["Lichter/Donkerder"](#).



4. Druk op  totdat >Ophangen verschijnt.

5. Druk op  om in te stellen op Aan, en druk dan op .

6. Voer het nummer van het bestemmings-faxapparaat in met de cijfertoetsen.

1 Als u het document hebt geplaatst in de ADF, druk op .

1 Als u het document niet in de ADF hebt geplaatst, druk op , druk op  totdat de gewenste instelling verschijnt en druk op .

 **OPMERKING:** Druk op s  en  om de faxverzending op elk gewenst moment tijdens het verzenden te stoppen.

Bevestigen van de verzending

Wanneer de laatste pagina van uw document goed is verzonden, geeft de printer een pieptoon en keert dan terug naar de wachtstand.

Als er tijdens de faxverzending iets mis gaat, verschijnt er een foutmelding op het scherm.

Als u een foutmelding ziet, drukt u op  om de foutmelding te wissen en het verzenden opnieuw te proberen.

U kunt de printer instellen op het afdrucken van een bevestigingsrapport na iedere faxverzending. Zie voor nadere details ["Afdrukken van een rapport"](#).

Automatisch herkiezen









Als het nummer dat u hebt gekozen in gesprek is of als er geen respons is wanneer u een fax probeert te zenden, zal de printer het daarna om de minuut nog eens proberen op basis van het nummer dat is ingesteld in de opnieuw bellen-instellingen.

Om het tijdsinterval tussen het herkiezen of het aantal malen herkiezen te wijzigen, zie ["Beschikbare fax-instelopties"](#).

 **OPMERKING:** De printer zal niet automatisch een nummer opnieuw bellen dat in gesprek is als het nummer handmatig is ingevoerd.

Uitgestelde faxverzending

De uitgestelde fax-verzending kan nuttig zijn om ingescande documenten te bewaren voor verzending per fax op een later tijdstip, om profijt te trekken van lagere lange-afstandstarieven.

1. Leg uw document(en) met de te faxen kant omhoog en de bovenrand eerst in de ADF invoerlade.
OF
Leg een enkel documentvel met de bedrukte kant omlaag op de document-glasplaat.
Nadere bijzonderheden over het laden van documenten vindt u onder "[Laden van een origineel document](#)".
 2. Druk op  totdat >FAX verschijnt en druk op .
 3. Stel de scanresolutie voor het document in op de vereiste voor uw fax- verzending (zie "[Instellen van de document-resolutie](#)").
Als u het contrast wilt aanpassen, zie dan "[Lichter/Donkerder](#)".
 4. Druk op  totdat Vertraagde start verschijnt.
 5. Druk op  om in te stellen op Aan, en druk dan op .
 6. Voer de starttijd in met de cijfertoetsen en druk dan op .
 7. Druk op  totdat er Telefoonnummer verschijnt.
 8. Voer het nummer van de fax-bestemming in met de cijfertoetsen en druk dan op .
- Voor de nummerkeuze kunt u ook een snelkiesnummer of een groepskeuzenummer gebruiken. Zie voor nadere details "[Automatisch bellen](#)".
- Druk op  voor het scannen van gegevens.

Wanneer de uitgestelde verzending eenmaal is ingesteld, zal uw printer alle te faxen documenten in het geheugen bewaren, om ze op de geprogrammeerde tijd te gaan verzenden. Na het faxen in de Uitgestelde start-modus worden de gegevens uit het geheugen gewist.

 **OPMERKING:** Indien u de printer aan en uitzet, worden de opgeslagen documenten direct verstuurd als de printer wordt geactiveerd.

Een Fax versturen vanaf Stuurprogramma (Direct Fax)

U kunt een fax direct vanaf uw computer versturen met gebruik van het stuurprogramma.

 **OPMERKING:** U kunt met Direct Fax alleen zwart/wit-faxen versturen.

Voorbeeld

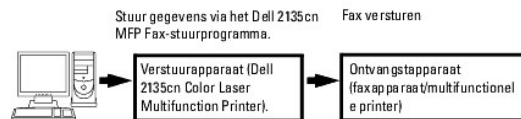

Procedure

 **OPMERKING:** De namen van de dialoogvensters en de toetsen kunnen verschillen van de namen die in de volgende procedure worden opgegeven afhankelijk van het type toepassing dat u gebruikt.

1. Open het bestand dat u wilt faxen.
2. Open het afdrukdialoogvenster bij de toepassing en selecteer dan **Dell 2135cn MFP Fax**.
3. Klik op **Voorkeursinstellingen**.

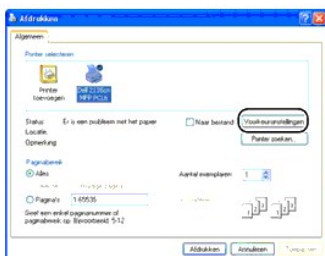

4. Het dialoogvenster **Voorkeursinstellingen** opent. U kunt de FAX- instellingen gebruiken om de volgende instellingen in te stellen.

OPMERKING: De instellingen die hier worden uitgevoerd hebben alleen betrekking op een enkele fax-taak.

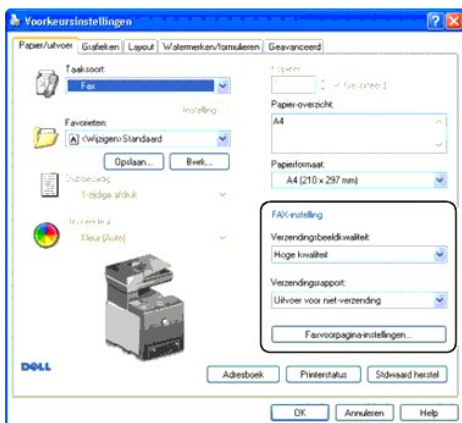

a. Verzendingsbeeldkwaliteit

Toepassing:

Om de uitvoerbeeldkwaliteit in te stellen.

Mogelijkheden:

OPMERKING: * verwijst naar de standaard fabrieksinstellingen.

Standaard	Gebruik deze voor documenten met normaal-formaat letters.
Hoge kwaliteit*	Gebruik deze stand voor documenten met erg kleine letters of dunne lijnen of documenten die zijn gedrukt met een dot-matrix printer.
Superieure beeldkwaliteit	Gebruik deze stand voor documenten met haarfijne details. De superfijn-stand is alleen beschikbaar als het apparaat op de plaats van bestemming ook geschikt is voor de superfijne resolutie. Zie de opmerkingen hieronder.

OPMERKING: Faxen die afgedrukt zijn in de Superhoge beeldkwaliteit door Direct Fax stuurprogramma worden verzonden op de hoogste resolutie wavoor het ontvangende apparaat geschikt is.

b. Verzendingsrapport

Toepassing:

Om te specificeren of een verzendrapport wel of niet moet worden afgedrukt.

Mogelijkheden:

OPMERKING: * verwijst naar de standaard fabrieksinstellingen.

Reguliere uitvoer	Drukt een verzendrapport af na iedere fax-verzending.
Uitvoer voor niet-verzending*	Drukt alleen een verzendrapport af wanneer een fout optreedt.
Geen uitvoer	Drukt geen verzendrapport af.

c. Faxvoorpagina-instellingen

Door te klikken op deze toets wordt het dialoogvenster **Faxvoorpagina-instellingen** weergegeven.

U kunt aangeven of u een voorblad aan uw fax wilt toevoegen.

Faxvoorpagina

Toepassing:

Met deze optie kunt u aangeven of u een voorbladpagina aan uw fax wilt toevoegen.

Mogelijkheden:

 **OPMERKING:** * verwijst naar de standaard fabrieksinstellingen.

Printerinstellingen gebruiken	Bepaalt u u wel of niet een voorbladpagina wilt toevoegen aan uw fax afhankelijk van de instellingen die u heeft opgegeven in Faxvoorpagina op het bedieningspaneel.
Bevestigen	Bevestigt een voorbladpagina aan uw fax.
Geen*	Bevestigt geen voorbladpagina aan uw fax.

Afzender

Toepassing:

Selecteer of u de afzendernaam op het faxvoorbladpagina wilt afdrucken.

Mogelijkheden:

 **OPMERKING:** * verwijst naar de standaard fabrieksinstellingen.

Printerinstellingen gebruiken*	Bepaalt of u de afzendernaam wel of niet op de faxvoorbladpagina wilt afdrucken op basis van de printer-instellingen.
Voer een verzendnaam in	Hiermee kunt u een afzendernaam invoeren die op de faxvoorbladpagina wordt afgedrukt in de Naam verzender .

Naam verzender

Met deze optie kunt u een verzendnaam invoeren die op de faxvoorbladpagina wordt afgedrukt.

De Naam verzender kan tot 30 tekens bevatten. Indien het 30 tekens overschrijdt, zullen alleen de eerste 30 tekens geldig zijn.

5. Klik op **OK** om het **Voorkeursinstellingen** dialoogkader te sluiten.
6. Klik op **Afdrukken**. Het **Kies/controleer de fax-verzending:** dialoogvenster wordt geopend
7. Voer de bestemming van de ontvanger in. De volgende procedure is voor het invoeren van de bestemming. Voor gegevens over hoe u de bestemming dient in te voeren, raadpleegt u het Help-bestand voor het stuurprogramma.
 - a. Voer de naam en het telefoonnummer direct in.
 - b. Specificeer een bestemming die is opgeslagen in het telefoonboek op de PC.
 - c. Specificeer een bestemming die wordt opgeslagen in het Adresboek op de Dell 2135cn Color Laser Multifunction Printer.*

* Dit kan alleen worden gebruikt indien de PC en de Dell 2135cn Color Laser Multifunction Printer zijn verbonden met een USB-kabel.

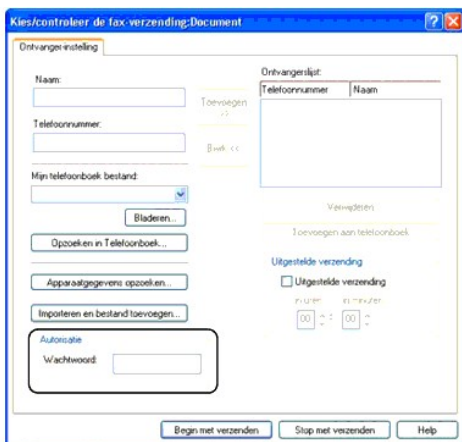

OPMERKING: Voer het wachtwoord in, in het veld **Wachtwoord** in het **Autorisatie** -gebied voordat u een fax verstuurd, als de Fax service is vergrendeld met een wachtwoord (INSTELLEN → Beheermenu → Veilig Instell. → Functie ingeschak.). Indien u niet het juiste wachtwoord invoert, zal de fax niet worden verzonden. U kunt controleren of de fax juist is verzonden op het Taakgeschiedenisrapport (INSTELLEN → Rapporten → Taakgeschiedenis).

Ontvangen van een fax

Omtrent de ontvangstfuncties

OPMERKING: Voor gebruik van de Telefoon/fax of de Antwdapparaat/fax, sluit u een antwoordapparaat aan op de telefoonaansluiting (☎) aan de achterkant van uw printer.

Wanneer het geheugen vol is, wordt de fax ontvangen in de Telefoon-stand.

Papier laden voor de fax-ontvangst

De aanwijzingen voor het laden van papier in de papierlade blijven gelijk, ongeacht of u wilt afdrukken, faxen of kopiëren, behalve dat faxen alleen kunnen worden afgedrukt op "Letter"-, A4-, of "Legal"-formaat papier. Nadere bijzonderheden over het inleggen van papier vindt u onder "[Inleggen van de afdrukmedia](#)". Nadere details over het instellen van de papiersoort en het papierformaat in de lade vindt u onder "[Afdrukmediarichtlijnen](#)".

Automatische Fax ontvangst in de Fax-stand

Uw printer is bij aflevering vanaf de fabriek voorinsteld in de fax-stand.

Indien u een fax ontvangt, zal de printer automatisch overgaan in de faxfunctie na een aangegeven tijdperiode en de fax ontvangen.

Om de interval in te stellen waarin de printer in de fax ontvangstmodus gaat na het ontvangen van een inkomende oproep zie "[Beschikbare fax-instelopties](#)".

Handmatig een Fax ontvangen in de Telefoon-stand

U kunt een fax ontvangen door de hoorn van de aangesloten externe telefoon op te nemen en dan de ontvangstcode te kiezen (zie "[Beschikbare fax-instelopties](#)"), of door voor de instelling ophangen de stand Aan te kiezen (dan kunt u de faxtoon of eventueel de stem van de verzender horen) en dan drukt u eenvoudig op **▶**.

De printer zal dan de fax ontvangen, om terug te keren naar de wachtstand wanneer de ontvangst voltooid is.

Automatische een Fax ontvangen in de Telefoon/fax of Antwdapparaat/fax

Voor gebruik van de Telefoon/fax of de Antwdapparaat/fax, sluit u een externe telefoon aan op de telefoonaansluiting (☎) aan de achterkant van uw printer.

Als de persoon die belt een bericht achterlaat, zal dan het antwoordapparaat dat bericht als gewoonlijk opslaan. Wanneer uw printer een faxtoon op de lijn waarneemt, start het apparaat automatisch met de fax-ontvangst.

OPMERKING: Als u de printer in de Antwdapparaat/fax-stand hebt gezet en uw antwoordapparaat is uitgeschakeld, of er is geen antwoordapparaat aangesloten op de printer, dan zal uw printer automatisch in de Fax-stand worden geschakeld na een vooraf ingesteld aantal belsignalen.

Handmatig een Fax ontvangen via een aangesloten externe telefoon

Deze functie werkt het best vanaf een externe telefoon die is aangesloten op de telefoonaansluiting (☎) aan de achterkant van uw printer. U kunt dan een fax ontvangen terwijl u via de externe telefoon met iemand spreekt, zonder dat u naar de printer hoeft te gaan.

Wanneer u na het opnemen van de externe telefoon faxtonen hoort, drukt u op de twee cijfertoetsen van de externe telefoon, of stel **Opvangen** in op **tuit** en druk daarna op **▶**.

De printer zal dan het fax-document ontvangen.

Druk de toetsen zorgvuldig langzaam achtereenvolgens. Als u daarna nog steeds een faxtoon hoort, drukt u nogmaals op de twee cijfertoetsen.

De externe ontvangstcode staat standaard op **tuit**. U kunt het nummer van twee getallen in iets anders naar keuze wijzigen. Zie voor nadere details over het wijzigen van de faxcode "[Beschikbare fax-instelopties](#)".

 **OPMERKING:** Zet het belsysteem van uw externe telefoon in op DTMF.

Ontvangen van een fax via DRPD

De **DRPD** is een dienst van het telefoonbedrijf die de gebruiker in staat stelt via een enkele telefoonlijn gesprekken voor meerdere verschillende telefoonnummers te ontvangen. Het nummer waarmee iemand u belt wordt daarbij herkend aan een specifiek belpatroon, dat bestaat uit verschillende combinaties van lange en korte beltonen.

Voordat u de Distinct-belpatroon detectie optie kunt gebruiken, moet er een belpatroon-herkenningsfunctie op uw telefoonlijn zijn geïnstalleerd door uw telefoondienst. Voor instellen van de Distinct-belpatroon detectie moet u de beschikking hebben over een andere plaatselijke telefoonlijn, of in contact staan met iemand anders die van buitenaf uw fax-nummer belt.

Voor instellen van de DRPD:

1. Druk op **▼** totdat **>INSTELLEN** verschijnt, en druk dan op **✓**.
2. Druk op **▼** totdat er **>Beheermenu** verschijnt, en druk dan op **✓**.
3. Druk op **▼** totdat er **>Fax-instellingen** verschijnt, en druk dan op **✓**.
4. Druk op **▼** totdat **>DRPD-patroon** verschijnt.
5. Druk op **▶** om de gewenste instelling te kiezen, en druk dan op **✓**.
6. Om terug te keren naar de wachtstand, drukt u op de **X**.

Voor de fax-ontvangst in de DRPD, zult u in het menu moeten instellen op DRPD; zie "[Beschikbare fax-instelopties](#)".

Uw printer heeft zeven DRPD-patronen. Als deze dienst beschikbaar is via uw telefoonmaatschappij, vraagt u uw maatschappij welk patroon u nodig hebt om deze dienst te kunnen gebruiken.

Ontvangst van faxen in het geheugen

Aangezien uw printer tevens een multi-tasking apparaat is, kan het faxverzendingsproces ontvangen terwijl u tegelijk kopieën maakt of documenten afdrukt. Als u een fax ontvangt terwijl u bezig bent met kopiëren of afdrucken, of wanneer het papier of de toner op is, kan uw printer het inkomende faxbericht opslaan in het geheugen. Zodra u dan klaar bent met kopiëren of afdrucken, of wanneer u het papier of de toner hebt aangevuld, zal uw printer het ingekomen faxbericht automatisch gaan afdrucken.

Ontvangst op afroep

U kunt zorgen dat u faxberichten ontvangt van faxapparaten elders wanneer u klaar bent voor ontvangst.

1. Druk op **▼** totdat **>FAX** verschijnt en druk op **✓**.
2. Druk op **▼** totdat er **Polling-ontvangst** verschijnt.
3. Druk op **▶** om in te stellen op **Aan**, en druk dan op **✓**.
4. Voer het faxnummer in van het externe toestel.

 **OPMERKING:** Voor informatie over het invoeren van het faxnummer van het externe toestel, zie "[Handmatig een fax verzenden](#)" of "[Automatisch een fax verzenden](#)".

5. Druk op .









Automatisch bellen

Snelkiesnummers

U kunt tot 200 regelmatig gebelde nummers opslaan onder de snelkiesnummers (001-200).

Wanneer een snelkiesnummer is opgegeven in de uitgestelde fax of nummerherhaling bestaat, en u wijzigt het snelkiesnummer in het bedieningspaneel of de Dell Printer Configuration Web Tool.

Opslaan van een nummer voor snelkeuze

1. Druk op  totdat >FAX verschijnt en druk op .
2. Druk op  totdat Aanvullend Telefoonboek verschijnt en druk op .
3. Druk op  totdat er >Snelkiezen verschijnt, en druk dan op .
4. Voer een driecijferig snelkiesnummer in tussen 001 en 200 met behulp van de cijfertoetsen en druk dan op .
5. Voer de instellingen in voor Naam en Telefoonnummer met ,  en cijfertoetsen.

Als er onder het gekozen snelkiesnummer al een telefoon- of faxnummer was opgeslagen, verschijnt dat op het scherm zodat u het desgewenst kunt wijzigen. Om door te gaan naar een ander snelkiesnummer, drukt u op .

6. Voer het nummer dat u wilt vastleggen in met de cijfertoetsen en druk dan op .

Voor het invoegen van een pauze tussen nummers, drukt u op . "-" verschijnt op het scherm.

7. Om het vastgelegde nummer een naam te geven, voert u nu de naam in. Nadere details over het invoeren van namen vindt u onder "[Invoeren van letters met de cijfertoetsen](#)".

Als u geen naam wilt toewijzen, kunt u deze stap overslaan.

8. Voor het vastleggen van nog meer faxnummers, herhaalt u de stappen 4 t/m 6.

Om terug te keren naar de wachtstand, drukt u op de .

Verzenden van een fax via een snelkiesnummer





1. Leg uw document(en) met de te faxen kant omhoog en de bovenrand eerst in de ADF invoerlade.

OF

Leg een enkel documentvel met de bedrukte kant omlaag op de document-glasplaat.

Nadere bijzonderheden over het laden van documenten vindt u onder "[Laden van een origineel document](#)".

2. Voor het invoeren van een snelkiesnummer doet u een van de volgende:

- a. Druk op  totdat >FAX verschijnt en druk op .
- b. Druk op  totdat er Snelkiezen verschijnt.
- c.  Gebruik de cijfertoetsen voor keuze van een driecijferig snelkiesnummer in tussen 001 en 200 (met behulp van de cijfertoetsen) en druk dan op .



Dan verschijnt even kort de naam behorend bij het gekozen nummer. Om de naam nogmaals te bevestigen, druk op .

3. Stel de scanresolutie voor het document in op de vereiste voor uw fax- verzending (zie "[Instellen van de document-resolutie](#)").

Als u het contrast wilt aanpassen, zie dan "[Lichter/Donkerder](#)".

4. Druk op .

5. Het document wordt in het geheugen ingescand.

Wanneer u een document op de document-glasplaat hebt geplaatst, vraagt het LCD-scherm of u nog een andere pagina wilt verzenden. Druk op  om te kiezen voor Ja als u nog meer documenten wilt toevoegen of te kiezen voor Nee om onmiddellijk te beginnen met de verzending van de fax, en druk dan op .

6. Het faxnummer dat u hebt vastgelegd onder het gekozen snelkiesnummer wordt dan automatisch gebeld. Het document wordt verzonden zodra het faxapparaat op de plaats van bestemming antwoordt.



 **OPMERKING:** Gebruik de asterisk (*) in het eerste cijfer als u een document naar meerdere bestemmingen wilt sturen. Bijvoorbeeld, als u 00* invoert, kunt u een document zenden naar bestemmingen die zijn geregistreerd tussen 001 en 009.



Groep bellen



Als u regelmatig een zelfde document naar diverse bestemmingen moet zenden, kunt u die bestemmingen tot een groep maken, om ze samen vast te leggen onder een één-cijferig groepskeuzenummer. Dan kunt u door keuze van dat ene groepskeuzenummer dezelfde fax naar alle bestemmingen in de groep zenden.

 **OPMERKING:** U kunt echter niet een groepskeuzenummer toevoegen onder een ander groepskeuzenummer.

Instellen van een groepskeuzenummer

1. Druk op  totdat >FAX verschijnt en druk op .

2. Druk op  totdat Aanvul.Telefoonboek verschijnt en druk op .



3. Druk op  totdat er >Groep bellen verschijnt, en druk dan op .

4. Voer een eencijferig groepsbelnummer in tussen 1 en 6 met behulp van de cijfertoetsen en druk op .

Als er onder het gekozen snelkiesnummer al een telefoon- of faxnummer was opgeslagen, verschijnt dat op het scherm zodat u het desgewenst kunt wijzigen. Om door te gaan naar een ander groepkiesnummer, drukt u op .

5. Voer de naam die u wilt vastleggen in met de cijfertoetsen en druk dan op . Nadere details over het invoeren van namen vindt u onder "[Invoeren van letters met de cijfertoetsen](#)".

6. Snelkiesnummer wordt weergegeven. Druk op .



7. Druk op  totdat de gewenste nummer verschijnt, en druk dan op .



8. Voor het vastleggen van nog meer groepkiesnummers, herhaalt u de stappen 4 t/m 7.



Om terug te keren naar de wachtstand, drukt u op de .

Bewerken van groepskeuzenummers

U kunt een bepaald snelkiesnummer verwijderen uit een samengestelde groep of een nieuw nummer toevoegen aan een bestaande groep.

1. Druk op  totdat >FAX verschijnt en druk op .

2. Druk op  totdat Aanvul.Telefoonboek verschijnt en druk op .









3. Druk op  totdat er >Groep bellen verschijnt, en druk dan op .

4. Voer een eencijferig snelkiesnummer in tussen 1 en 6 met behulp van de cijfertoetsen en druk op .

5. Voer een eencijferig groepsbelnummer in tussen 1 en 6 met behulp van de cijfertoetsen en druk op .

6. >Naam wordt weergegeven.

Om de naam van een bestaand groepkiesnummer te bewerken of om een naam voor een nieuw groepkiesnummer in te voeren, drukt u op .

7. Voer de naam in of bewerk deze en druk op .
 8. Om het snelkiesnummer van een bestaand groepkiesnummer te bewerken, of om een snelkiesnummer voor een nieuw groepkiesnummer in te voeren, drukt u op  tot **>Snelkiesnummer** wordt weergegeven en dan op .
 9. Voer het snelkiesnummer in of bewerk deze en druk op .
 10. Om een bestaand groepkiesnummer te wissen, drukt u op  tot **>Groep wissen** verschijnt en dan drukt u op .
-  **OPMERKING:** Wanneer u het laatst overgebleven snelkiesnummer uit een groep verwijdert, verdwijnt de groep zelf niet.
-  **OPMERKING:** Om uw keuze te annuleren na te hebben gedrukt op , drukt u op **X**.
11. Indien u een ander groepkiesnummer wilt bewerken of een nieuw groepkiesnummer wilt invoeren, dient u de stappen 4 tot 9 te herhalen.
 12. Om terug te keren naar de wachtstand, drukt u op de **X**.

Verzenden van een fax via groepskeuze (Multi-adres verzending)

U kunt de groepskeuze ook gebruiken voor het rondzenden of uitgestelde verzendingen.







Volg de aanwijzingen voor de gewenste verzendmethode (zie voor uitgestelde verzending "[Keuze van de fax-instellingen](#)").

U kunt een of meerdere groepnummers gebruiken in een verzending. Vervolg dan de handelingen om de gewenste verzending te completeren.

Uw printer scant automatisch het document dat is geladen in de Automatische document-invoer (ADF) of op de document-glasplaat in het geheugen. De printer belt vervolgens elk van de nummers die deel uitmaken van de gekozen groep.

Afdrukken van een snelkiesnummerlijst

Door afdrukken van een snelkiesnummerlijst kunt u zien welke nummers u automatisch kunt bellen.

1. Druk op  totdat **>INSTELLEN** verschijnt, en druk dan op .
2. Druk op  totdat er **>Beheermenu** verschijnt, en druk dan op .
3. Druk op  totdat er **>Beheerrapporten** verschijnt, en druk dan op .
4. **Snelkiezen** wordt weergegeven. Druk op .

Er wordt een lijst afgedrukt met al uw snelkiesnummers.







Andere functies voor de faxverzending







Gebruik van de veilige ontvangststand

U kunt het nodig achten uw ontvangen faxberichten te beveiligen tegen inkijken door onbevoegden. Daarvoor kunt u de veilige fax-stand inschakelen met de optie voor **Veilige ontvangst**, die voorkomt dat alle ontvangen faxberichten worden afgedrukt zolang de printer onbeheerd is. In de beveiligde fax-stand worden alle inkomende faxberichten naar het geheugen gestuurd. Wanneer u de functie uitschakelt, worden alle opgeslagen faxberichten afgedrukt.

 **OPMERKING:** Controleer voordat u begint of de Paneelvergrendeling is ingeschakeld.

Inschakelen van de veilige ontvangststand:

1. Druk op  totdat **>INSTELLEN** verschijnt, en druk dan op .
2. Druk op  totdat er **>Beheermenu** verschijnt, en druk dan op .
3. Druk op  totdat er **>veilig instell.** verschijnt, en druk dan op .





4. Druk op  totdat >veilige ontvangst verschijnt en druk op .
5. Druk op  totdat >veilig ontv.inst. verschijnt en druk op .
6. Druk op  om Inschakelen te selecteren en druk op .
7. Druk op de  knop.
8. Druk op  om Wijzig wachtwoord te selecteren en druk op .
9. Voer een viercijferig wachtwoord van uw keuze in met de cijfertoetsen en druk op .

 **OPMERKING:** Wanneer u veilig ontv.inst. op Inschakelen zet, wordt standaard 0000 ingesteld.

10. Om terug te keren naar de wachtstand, drukt u op de  toets.



Wanneer er een fax wordt ontvangen in de veilige ontvangststand, slaat uw printer die op in het geheugen en het venster TAAKSTATUS toont "veilige ontvangst" om u te laten weten dat er een fax is opgeslagen.

Afdrukken van ontvangen documenten:

1. Druk op  totdat >TAAKSTATUS verschijnt en druk op .
2. Druk op  totdat >veilige ontvangst verschijnt en druk op .
3. Voer het wachtwoord in en druk op .

De in het geheugen opgeslagen faxberichten worden nu afgedrukt.

Uitschakelen van de veilige ontvangststand:

1. Ga naar het veilig ontv.inst. menu door de stappen 1 tot 5 te volgen in [Inschakelen van de veilige ontvangststand.](#)
2. Druk op  om Uitschakelen te selecteren en druk op .
3. Om terug te keren naar de wachtstand, drukt u op de .

Gebbruik van een antwoordapparaat

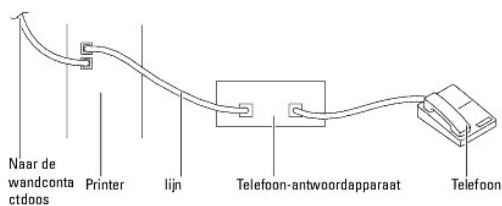

U kunt een telefoon-antwoordapparaat rechtstreeks aansluiten op de achterkant van uw printer, zoals hierboven getoond.

- 1 Stel uw printer in op Antwdapparaat/Fax en stel Aut.ontv.Antw/Fax om de tijd voor de TAD in te stellen.
- 1 Wanneer het antwoordapparaat het gesprek aanneemt, volgt de printer wat er voor signalen doorkomen en als er faxtonen binnenkomen, begint het apparaat met ontvangst van het faxbericht.
- 1 Indien het antwoordapparaat uit staat, gaat de printer automatisch over in de Fax nadat de beltoon gedurende een vooraf ingestelde duur heeft geluid.
- 1 Als u de telefoon opneemt en faxtonen hoort, zal de printer de fax-communicatie aannemen als u
 - Stel ophangen in op Aan (dan kunt u de faxtoon of eventueel de stem van de verzender horen) en dan drukt u eenvoudig op  en hangt u de telefoon op.
 - OF
 - Druk op de tweecijferige ontvangstcode en hang de telefoon op.

Gebruik van een computer-modem

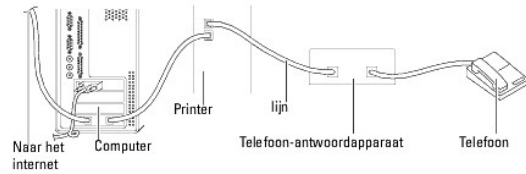

Als u een computer-modem wilt gebruiken voor het faxen of voor een telefonische Internet-verbinding, stuit u de computer-modem direct aan op de achterkant van uw printer met het antwoordapparaat zoals hierboven getoond.

- 1 Stel uw printer in op Antwdapparaat/Fax en stel Aut.ontv.Antw/Fax om de tijd voor de TAD in te stellen.
- 1 Schakel de fax-ontvangst van de computer-modem uit.
- 1 Gebruik uw computer-modem niet wanneer uw printer bezig is met de verzending of ontvangst van een faxbericht.
- 1 Volg de aanwijzingen behorend bij uw computer-modem en fax-applicatieprogramma om een fax te verzenden via de computer-modem.

Afdrukken van een rapport

De volgende rapporten zijn beschikbaar:

Snelkiezen

Deze lijst toont alle nummers die op dat moment in het geheugen zijn vastgelegd als snelkiesnummers.

U kunt het afdrukken van deze snelkiesnummerlijst starten vanaf het bedieningspaneel; zie "[Afdrukken van een snelkiesnummerlijst](#)".

Adresboek

Deze lijst toont alle nummers die op dat moment in het geheugen zijn vastgelegd als **Adresboek**-gegevens.

Server-adres

Deze lijst toont alle nummers die op dat moment in het geheugen zijn vastgelegd als server-adresgegevens.

Fax-activiteit

Dit rapport toont informatie over de faxberichten die u recentelijk hebt verzonden of ontvangen.

Fax wachtend

Deze lijst toont de status van wachtende faxberichten. Deze lijst kunt u afdrukken om uw wijzigingen te controleren nadat u bepaalde instellingen hebt aangepast.

Afdrukteller

Dit rapport geeft het totaal aantal afgedrukte pagina's weer. Het rapport heeft de titel **Dell ColorTrack rapport**.

Procedure:

1. Druk op totdat >INSTELLEN verschijnt, en druk dan op .
2. Druk op totdat er >Beheermenu verschijnt, en druk dan op .
3. Druk op totdat er >Beheerrapporten verschijnt, en druk dan op .
4. Druk op om in te stellen op het rapport of de lijst die u wilt afdrukken.

Er wordt een lijst afgedrukt met al uw snelkiesnummers.

- | Snelkiezen: Snelkiesnummerlijst
- | Adresboek: Adresboeklijst
- | Server-adres: Server-adressenlijst
- | Fax-activiteit: Fax-activiteitsinformatie
- | Fax wachtend: Faxberichten op de wachtlijst
- | Afdrukteller: Afdrukvoluerapport

5. Druk op .

De gekozen informatie wordt afgedrukt.

Wijzigen van de instelopties

1. Druk op totdat >FAX verschijnt en druk op .
 2. Druk op totdat Fax oorspr. Inst. verschijnt en druk op .
 3. Druk op om in het gewenste menu-onderdeel te stellen, en druk dan op .
 4. Wanneer de gewenste optie op het scherm wordt aangegeven, drukt u op om de status te controleren of de gewenste waarde in te voeren met de cijfertoetsen.
 5. Druk op om uw keuze vast te leggen.
 6. U kunt de instelstand op elk gewenst moment verlaten met een druk op .
-

[Terug naar inhoud pagina](#)

[Terug naar inhoud pagina](#)

Lettertypen begrijpen

- [Letterontwerp en lettertypen](#)
- [Rasterfonts en Schaalbare lettertypen](#)
- [Vast aanwezige lettertypen](#)
- [Tekensets](#)

Letterontwerp en lettertypen

Een lettertype is een samenstel van lettertekens en symbolen die zijn gebaseerd op een bepaald ontwerp. Het specifieke ontwerp noemen we een *letterontwerp*. De letterontwerpen die u kiest verlenen een zekere persoonlijkheid aan een document. Zorgvuldig gekozen letterontwerpen maken een document beter leesbaar.

Deze printer heeft diverse ingebouwde lettertypen in PCL 5/PCL 6. Zie "[Vast aanwezige lettertypen](#)" voor een lijst van alle ingebouwde lettertypen.

Gewicht en stijl

Letterontwerpen zijn vaak uitgevoerd in verschillende gewichten en stijlen. Deze variaties zijn aanpassingen van hetzelfde ontwerp, zodat u bijvoorbeeld belangrijke woorden in een tekst nadruk kunt geven of boektitels e.d. opvallend kunt maken. De verschillende gewichten en stijlen zijn ontwikkeld als een aanvulling op het oorspronkelijke ontwerp.

Gewicht duidt op de dikte van de lijnen die het letterteken vorm geven. Dikkere lijnen geven donkerder letters. Het gewicht van een letterontwerp wordt gewoonlijk beschreven in termen als vet, gemiddeld, mager, zwart of zwaar.

Stijl verwijst naar andere aanpassingen van een letterontwerp, zoals de scheefstand of de breedte van de letters. Cursief en oblique of schuin zijn stijlen waarbij de letters overhellen. Smal, condensed en verbreed zijn drie gangbare stijlen die de breedte van de lettertekens aanpassen.

Sommige lettertypen combineren verscheidene gewicht- en stijl-modificaties; bijvoorbeeld, Helvetica Narrow Bold Oblique. Een groep van diverse gewicht- en stijlvarianten van een enkel letterontwerp staat bekend als een *letterontwerp-familie*. De meeste letterontwerp-families omvatten vier varianten: normaal, cursief (schuin), vet, en vet cursief (vet schuin). Sommige families omvatten meer varianten, zoals het volgende overzicht van de Helvetica letterontwerp-familie toont:

Helvetica	ABCDEFGHIJKLMNOPQRSTUVWXYZabcdefghijklmnopqrstuvwxyz01234567890
Helvetica Oblique	ABCDEFGHIJKLMNOPQRSTUVWXYZabcdefghijklmnopqrstuvwxyz01234567890
Helvetica Bold	ABCDEFGHIJKLMNOPQRSTUVWXYZabcdefghijklmnopqrstuvwxyz01234567890
Helvetica Bold Oblique	ABCDEFGHIJKLMNOPQRSTUVWXYZabcdefghijklmnopqrstuvwxyz01234567890
Helvetica Narrow	ABCDEFGHIJKLMNOPQRSTUVWXYZabcdefghijklmnopqrstuvwxyz01234567890
Helvetica Narrow Oblique	ABCDEFGHIJKLMNOPQRSTUVWXYZabcdefghijklmnopqrstuvwxyz01234567890
Helvetica Narrow Bold	ABCDEFGHIJKLMNOPQRSTUVWXYZabcdefghijklmnopqrstuvwxyz01234567890
Helvetica Narrow Bold Oblique	ABCDEFGHIJKLMNOPQRSTUVWXYZabcdefghijklmnopqrstuvwxyz01234567890

Tekenbreedte en tekenhoogte

Het formaat van een lettertype wordt aangeduid met de tekenbreedte of de tekenhoogte, afhankelijk van of het een lettertype met vaste tekenafstand is of een proportioneel lettertype.

Bij een *vaste tekenafstand* lettertype zijn alle lettertekens even breed. *Tekenbreedte* wordt gebruikt om het formaat van lettertypen met vaste tekenafstand aan te geven. Het is een maat die uitdrukt hoeveel lettertekens er in een horizontale inch (25,4 mm) aan tekst passen. Zo zijn er bijvoorbeeld van alle 10-pitch brede lettertypen altijd 10 letters per inch (10 cpi) en van alle 12-pitch brede typen zijn er 12 letters per inch (12 cpi).

Courier	10 Pitch	1234567890
Courier-Bold	10 Pitch	1234567890
Courier	12 Pitch	123456789012
Courier-Bold	12 Pitch	123456789012
← 1 inch →		

Bij *proportionale* (of *typografische*) lettertypen kan elk letterteken zijn eigen specifieke breedte hebben. En aangezien bij proportionele lettertypen de breedte dus uiteenloopt, wordt de grootte van het lettertype hier uitgedrukt in de tekenhoogte, in punten. *De tekenhoogte* geeft hier de hoogte in punten van de lettertekens in het lettertype. Een *punt* is gedefinieerd als 1/72 inch. De lettertekens van een lettertype in 24-punts formaat zijn tweemaal zo groot als de lettertekens van hetzelfde lettertype dat wordt gedrukt in 12-punts formaat.

De volgende afbeelding toont enkele voorbeelden van een lettertype afgedrukt in verschillende punt-formaten:

48 point 36 point

24 point 18 point 12 point 10 point

De tekenhoogte of het punt-formaat van een lettertype is gedefinieerd als de afstand van de top van het hoogste letterteken tot de onderkant van het laagste teken in het lettertype. Vanwege deze definitie van de lettergrootte kunnen verschillende lettertypen die zijn afgedrukt in hetzelfde punt-formaat wel eens aanzienlijk verschillen in gemiddelde of schijnbare grootte. Dat komt omdat er nog andere lettertype-parameters zijn die bepalen hoe het lettertype er uit ziet. Desondanks is het punt-formaat een uitstekende maatstaf voor de relatieve grootte van een lettertype. Het volgende voorbeeld toont twee sterk verschillende proportionele lettertypen, afgedrukt in 14-punts formaat.

ITC Avant Garde
abcdefghijklmnopABCDEFHG
ITC Zapf Chancery
abcdefghijklmnopABCDEFHG

Rasterfonts en Schaalbare lettertypen

Deze printer gebruikt zowel rasterfonts als schaalbare lettertypen.

Rasterfonts worden in het geheugen van de printer opgeslagen als vastgestelde patronen van beeldpunten die een letterontwerp uitbeelden in een bepaald formaat, stijl en resolutie. De volgende afbeelding toont een voorbeeld van een letter uit een rasterfont.



Rasterfonts zijn beschikbaar in verschillende letterstijlen en tekenhoogte-formaten, via downloaden te verkrijgen.

Schaalbare lettertypen (ook wel contour- of *outline* fonts genoemd) worden vastgelegd als computerprogramma's die de contouren van de letters in het lettertype als formules beschrijven. Telkens wanneer u letters in een schaalbaar lettertype afdrukt, maakt de printer een plattegrond van de letters in het door u gekozen punt-formaat en slaat deze tijdelijk in het geheugen van de multi-functie printer op.



P P P P

Deze tijdelijke rasterfonts worden gewist wanneer u deze printer uitschakelt of terugstelt. Schaalbare lettertypen bieden de flexibiliteit om te kunnen afdrucken in talloze verschillende punt-formaten.

Uw printer is geschikt voor diverse soorten schaalbare lettertypen die u kunt downloaden naar de printer. PCL 5/PCL 6 werkt met Intellifont en TrueType schaalbare lettertypen. Er zijn duizenden verschillende schaalbare lettertypen in de genoemde lettertype-soorten verkrijgbaar, via talloze ontwerpers en verkopers.

Als u van plan bent veel rasterfonts of schaalbare lettertypen te downloaden of als u de schaalbare lettertypen wilt gebruiken in allerlei verschillende formaten, kan het raadzaam zijn extra geheugen voor uw printer aan te schaffen.

Vast aanwezige lettertypen

Uw printer is voorzien van een aantal vast ingebouwde lettertypen, die permanent in het afdrukgeheugen worden bewaard. Er zijn verschillende lettertypes beschikbaar in PCL 5/PCL 6. Enkele van de meest populaire letterontwerpen zoals Courier en TimesNew zijn beschikbaar voor alle printertalen.

De volgende tabel geeft een overzicht van alle vast in uw printer aanwezige lettertypen. Zie "[Afdrukken van een lettertypenlijst](#)" voor aanwijzingen over het afdrucken van voorbeelden voor deze lettertypen. Nu kunt u de vast ingebouwde lettertypen selecteren via uw toepassingsprogramma of via het bedieningspaneel.

Vast ingebouwde schaalbare lettertypen
PCL 5/PCL 6
CG Times
CG Times It (cursief)
CG Times Bd (vet)

CG Times BdIt (vet cursief)
Univers Md
Univers MdIt (cursief)
Univers Bd (vet)
Univers BdIt (vet cursief)
Univers MdCd
Univers MdCdIt (cursief)
Univers BdCd (vet smal)
Univers BdCdIt (vet smal cursief)
AntiqueOlv
AntiqueOlv It (cursief)
AntiqueOlv Bd (vet)
CG Omega
CG Omega It (cursief)
CG Omega Bd (vet)
CG Omega BdIt (vet cursief)
Garamond Antiqua
Garamond Krsv (cursief)
Garamond Hlb (halfvet)
Garamond KrsvHlb (cursief halfvet)
Courier
Courier It (cursief)
Courier Bd (vet)
Courier BdIt (vet cursief)
LetterGothic
LetterGothic It (cursief)
LetterGothic Bd (vet)
Albertus Md
Albertus XBd (vet)
Clarendon Cd
Coronet
Marigold
Arial
Arial It
Arial Bd (vet)
Arial BdIt (vet cursief)
TimesNew
TimesNew It (cursief)
TimesNew Bd (vet)
TimesNew BdIt (vet cursief)
Symbol
Wingdings
Line Printer

Times Roman
Times It
Times Bd
Times BdIt
Helvetica
Helvetica Ob
Helvetica Bd
Helvetica BdOb
CourierPS
CourierPS Ob (schuin)
CourierPS Bd
CourierPS BdOb
SymbolPS
Palatino Roman
Palatino It (cursief)
Palatino Bd (vet)
Palatino BdIt (vet cursief)
ITCBookman Lt (mager)
ITCBookman LtIt
ITCBookmanDm
ITCBookmanDm It (cursief)
HelveticaNr (smal)
HelveticaNr Ob (smal schuin)
HelveticaNr Bd
HelveticaNr BdOb
N C Schbk Roman
N C Schbk It
N C Schbk Bd
N C Schbk BdIt
ITC A G Go Bk
ITC A G Go BkOb
ITC A G Go Dm
ITC A G Go DmOb
ZapfC MdlT
ZapfDingbats

Teken sets

Een tekenset is de verzameling van letters en cijfers, leestekens en speciale symbolen die deel uitmaken van het lettertype dat u hebt gekozen. Tekensets ondersteunen bijvoorbeeld het schrift van diverse talen en speciale toepassingen, zoals de wiskundige symbolen die in de wetenschap gebruikt worden.

Bij PCL 5/PCL 6 definieert een tekenset bovendien welke letter wordt afgedrukt voor elke toets op het toetsenbord (of meer specifiek, voor elk *codepunt*). Sommige toepassingen vereisen verschillende lettertekens op bepaalde codepunten. Voor de ondersteuning van diverse toepassingen en talen beschikt uw printer over 36 tekensets voor de ingebouwde PCL 5/PCL 6 lettertypen.

Tekensets voor PCL 5/PCL 6

Niet alle lettertypen ondersteunen alle genoemde tekensets.

Roman 8 (Standaard)	ISO 8859-1 Latin 1	ISO 8859-2 Latin 2
ISO 8859-9 Latin 5	ISO 8859-10 Latin 6	PC-8
PC-8 DN	PC-775 Baltic	PC-850 Multilingual
PC-852 Latin 2	PC-1004 OS/2	PC Turkish
Windows 3.1 Latin 1	Windows 3.1 Latin 2	Windows 3.1 Latin 5
DeskTop	PS Text	MC Text
Microsoft Publishing	Math8	PS Math
Pi Font	Legal	ISO 4 United Kingdom
ISO 6 ASCII	ISO 11 Swedish: names	ISO 15 Italian
ISO 17 Spanish	ISO 21 German	ISO 60 Norwegian v1
ISO 69 French	Windows 3.0 Latin 1	Windows Baltic
Symbol	Wingdings	ITC ZapfDingbats MS

[Terug naar inhoud pagina](#)

[Terug naar inhoud pagina](#)

Vastgelopen papier verwijderen

- [Voorkomen van vastlopend papier](#)
- [Opzoeken van inwendig vastgelopen papier](#)
- [Verwijderen van vastgelopen papier uit de ADF](#)
- [Verwijderen van vastgelopen papier uit de enkele velinvoer](#)
- [Verwijderen van vastgelopen papier uit Lade 1](#)
- [Verwijderen van vastgelopen papier uit de fuseereenheid](#)

Vastlopen van het papier is meestal te voorkomen door keuze van de juiste afdrukmedia en zorgvuldig inleggen daarvan. Zie "[Afdrukmediarichtlijnen](#)" voor nadere informatie.

OPMERKING: Alvorens u een grote hoeveelheid afdrukmedia inslaat, wordt u aangeraden om het eerst in de praktijk uit te proberen.

Voorkomen van vastlopend papier

- 1 Gebruik alleen de aanbevolen afdrukmedia. Zie "[Afdrukmediarichtlijnen](#)" voor nadere informatie.
- 1 Zie "[Afdrukmedia plaatsen in Lade 1](#)" en "[Laden van enkele velinvoer](#)" voor de juiste wijze van papierinleg.
- 1 Forceer de afdrukmedia of de papierlades niet. Let op dat de stapel afdrukmedia niet hoger reikt dan de maximumhoogte zoals aangegeven door de labels en streepjes in de lade.
- 1 Laad geen gekreukeld, gevouwen, vochtig of omgekruld papier of andere afdrukmedia.
- 1 Buig en waai de afdrukmedia los en maak een nette stapel voor het inleggen. Als het papier of andere afdrukmedia vastloopt, probeer het dan vel voor vel in te voeren via de enkele velinvoer.
- 1 Gebruik geen afdrukmedia die u zelf hebt bijgeknipt of afgesneden.
- 1 Gebruik geen verschillende afdrukmedia, papersoorten of -gewichten in dezelfde papierstapel.
- 1 Let bij het inleggen van de afdrukmedia op dat de aanbevolen afdrukkant boven ligt. Bij enkele velinvoer moeten de vellen met de aanbevolen afdrukkant omlaag liggen.
- 1 Bewaar uw afdrukmedia op een plaats waar het in goede staat blijft. Voor nadere aanwijzingen, zie "[Opslag van afdrukmedia](#)".
- 1 Verwijder de invoerlade niet tijdens het afdrukken.
- 1 Druk de papierlade met afdrukmedia er in stevig vast.
- 1 Zorg dat alle kabels voor de printeraansluitingen juist en stevig zijn aangesloten.
- 1 Als de geleiders te hard zijn aangedrukt, kan het papier vastlopen.
- 1 Veeg de vertragingssrollen in de papierladen of de enkele velinvoer schoon met een doek, licht bevochtigd met wat water, als u vaak last hebt van vastlopend papier.

Opzoeken van inwendig vastgelopen papier

De volgende afbeelding toont de plaatsen in de printer waar de afdrukmedia kan vastlopen.

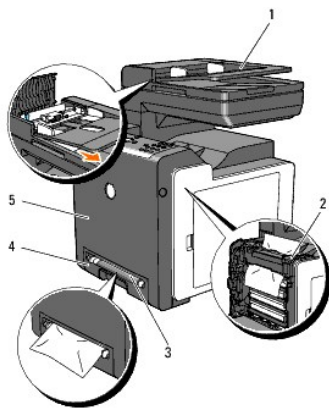

OPGELET: Gebruik geen gereedschappen of andere harde voorwerpen om vastgelopen papier te verwijderen. Dit zou de printer onherstelbaar kunnen beschadigen.

2	Fuseereenheid
3	Enkele velinvoer
4	Lade 1
5	Voorpaneel

Verwijderen van vastgelopen papier uit de ADF

Als een document vastloopt terwijl het door de Automatische document-invoer (ADF) gaat, verwijdert u het vastgelopen papier als volgt.

OPMERKING: Om het vastlopen van documenten te voorkomen, kunt u voor dikke, dunne of gemengde documenten beter de invoerglasplaat gebruiken.

1. Verwijder de resterende vellen van de ADF document-invoer.

Als het document is vastgeraakt in het papier-invoergebied:

- a. Open het ADF-deksel.

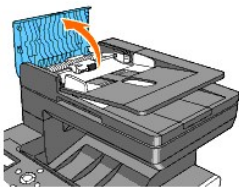

- b. Til de ontgrendelhendel 90 graden omhoog en verwijder het document door het voorzichtig naar rechts te trekken.

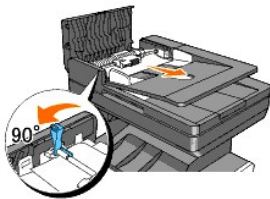

Als u het moeilijk vindt om aan het document te trekken:

- c. Verwijder de ontgrendelrolmodule en verwijder het document door het voorzichtig recht omhoog te trekken.

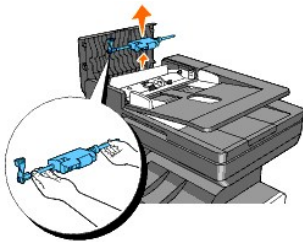

- d. Plaats de ontgrendelrolmodule en druk de ontgrendelhendel omlaag.

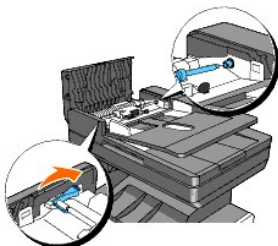

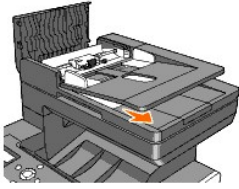

Als het document is vastgeraakt in het papier-uitvoergebied:

- a. Verwijder de vastgelopen vellen van de ADF document-invoer.

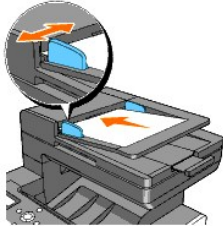

- b. Sluit het ADF-deksel. Laad het document dan opnieuw in de ADF invoerlade.



 **OPMERKING:** Zorg ervoor dat u de ADF Papierstop gebruikt voordat u een document met papierformaat Legal afdruckt.

2. Als het papier niet te zien is of als het papier niet los te trekken is, opent u het document-deksel.
3. Verwijder het document van de rol of het invoergebied door het voorzichtig naar rechts te trekken.
4. Sluit het documentdeksel. Laad het document dan opnieuw in de ADF invoerlade.

Verwijderen van vastgelopen papier uit de enkele velinvoer

 **VOORZICHTIG:** Het beschermen van de trommels van het Printkopapparaat (PHD) tegen fel licht. Als de voorklep langer dan drie minuten open blijft staan, kan dat de afdrukkwaliteit aantasten.

 **OPMERKING:** Om het foutbericht dat verschijnt in het bedieningspaneel te laten verdwijnen, moet u alle vastgelopen afdruckmedia uit de printer verwijderen.

1. Trek het vastgelopen papier uit de enkele velinvoer. Als er geen vastgelopen papier te vinden is of als het moeilijk te verwijderen is, gaat u dan door met de volgende stap om het vastgelopen papier van binnenuit de printer te verwijderen.

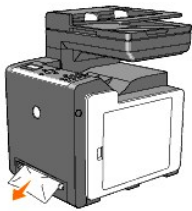

2. Verwijder papierlade 1 uit de printer en trek dan het resterende vastgelopen papier uit de printer. Als er geen vastgelopen papier te vinden is of als het moeilijk te verwijderen is, gaat u dan door met de volgende stap om het vastgelopen papier van binnenuit de printer te verwijderen.

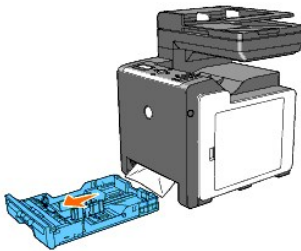

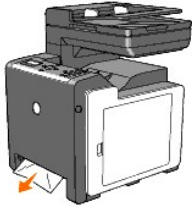

3. Druk op de knop aan de zijkant om de voorklep te openen en verwijder het vastgelopen papier. Controleer nog even zorgvuldig of er geen snippers papier binnenin de printer zijn achtergebleven.

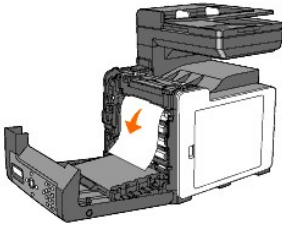
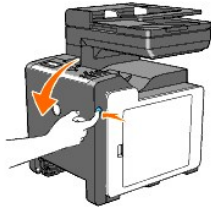

4. Sluit de voorklep.
5. Schuif de papierlade terug in de printer en druk de lade aan totdat deze stopt.

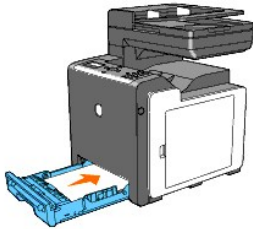

Verwijderen van vastgelopen papier uit Lade 1

- ⚠ **VOORZICHTIG:** Het beschermen van de trommels van het Printkopapparaat (PHD) tegen fel licht. Als de voorklep langer dan drie minuten open blijft staan, kan dat de afdrukkwaliteit aantasten.
- ⚠ **OPMERKING:** Om het foutbericht dat verschijnt in het bedieningspaneel te laten verdwijnen, moet u alle vastgelopen afdrukmedia uit de printer verwijderen.

1. Trek de lade voorzichtig uit de printer. Houd de papierlade met beide handen vast, til de voorkant ietwat omhoog, en schuif de lade uit de printer.

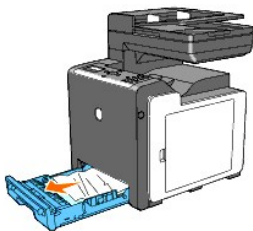

2. Verwijder alle gekreukte en/of vastzittende vellen uit de lade.



3. Trek het vastgelopen papier voorzichtig los, om te voorkomen dat het scheurt. Als het nog steeds niet lukt om het papier te verwijderen, gaat u dan door met de volgende stap om het vastgelopen papier van binnenuit de printer te verwijderen.

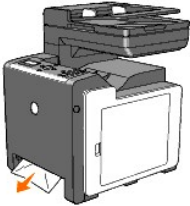

4. Druk op de knop aan de zijkant om de voorklep te openen en verwijder het vastgelopen papier. Controleer nog even zorgvuldig of er geen snippers papier binnenin de printer zijn achtergebleven.

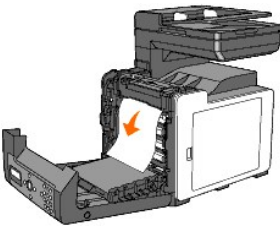
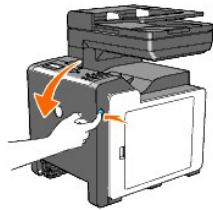

5. Sluit de voorklep.

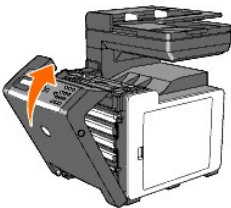

6. Schuif de papierlade in de printer en druk de lade aan totdat deze stopt.

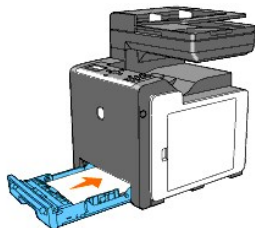

 **OPGELET:** Druk niet al te hard tegen de lade. Daardoor zou de lade of het binnenwerk van de printer beschadigd kunnen worden.

Verwijderen van vastgelopen papier uit de fuseereenheid

- ➔ **VOORZICHTIG:** Zorg dat er niets in aanraking komt of krassen maakt op het oppervlak (de zwarte folie) van de riemeenheid. Krassen, vuil of vette vingerafdrukken op de folie van de riemeenheid kunnen de afdrukkwaliteit aantasten.
- ➔ **VOORZICHTIG:** Het beschermen van de trommels van het Printkopapparaat (PHD) tegen fel licht. Als de voorklep langer dan drie minuten open blijft staan, kan dat de afdrukkwaliteit aantasten.
- ☑ **OPMERKING:** Om het foutbericht dat verschijnt in het bedieningspaneel te laten verdwijnen, moet u alle vastgelopen afdrukmedia uit de printer verwijderen.

1. Zet de printer uit en wacht 30 minuten.
2. Druk op de knop aan de zijkant en open de voorklep.

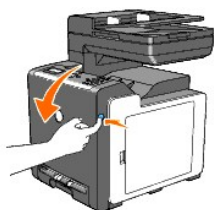

3. Licht de hendels aan beide uiteinden van de fuseereenheid omhoog, en verwijder het vastgelopen papier. Als het vastgelopen papier niet te vinden is, gaat u door met de volgende stap.

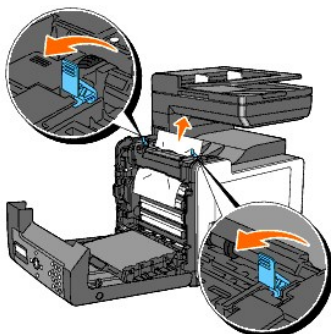

De fuseereenheid is heet. Niet aanraken dus, want u zou zich kunnen branden.

4. Open het deksel van de fuseereenheid en verwijder het vastgelopen papier.
5. Sluit het deksel van de fuseereenheid en druk de hendels aan weerszijden van de fuseereenheid omlaag.

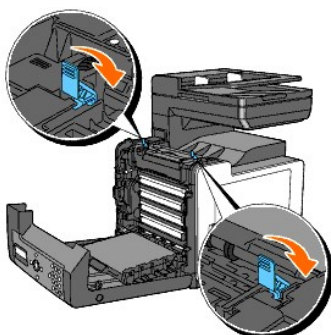

6. Verzeker u ervan dat er geen papiersnippers in de printer zijn achtergebleven en sluit dan de voorklep.

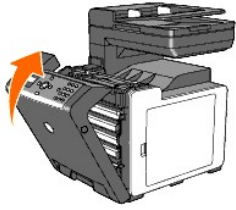

[Terug naar inhoud pagina](#)

[Terug naar inhoud pagina](#)

Gids voor het verhelpen van storingen

- [Simpele problemen met de printer](#)
- [Schermweergaveproblemen](#)
- [Afdrukproblemen](#)
- [Afdrukkwaliteitsproblemen](#)
- [Abnormale ruis](#)
- [Papierstoringproblemen](#)
- [Kopieerproblemen](#)
- [Problemen met de fax](#)
- [Problemen met scannen](#)
- [Problemen met optionele accessoires](#)
- [Scanner Stuurprogramma/printerproblemen](#)
- [Andere problemen](#)
- [Contact opnemen met de servicedienst](#)

Simpele problemen met de printer

De meeste problemen met de printer kunnen eenvoudig worden verholpen. Als er iets mis gaat met uw printer, controleert u dan de volgende punten:



- 1 Is de voedingskabel stevig aangesloten op de printer en op een goed geaard wandstopcontact?
- 1 Krijgt de printer wel stroom?
- 1 Is de stroom niet onderbroken door een schakelaar of een gesprongen zekering?
- 1 Werkt andere apparatuur die is aangesloten op hetzelfde stopcontact wel naar behoren?
- 1 Optionele geheugen is juist geïnstalleerd.

Als na controle van alle bovenstaande punten het probleem nog steeds bestaat, schakelt u de printer uit, wacht u 10 seconden en schakelt u dan de printer weer in. Daarmee is het probleem vaak te verhelpen.

Schermweergaveproblemen

Probleem	Oplossing
Nadat de printer is aangezet, is de weergave van het bedieningspaneel leeg en blijft Even geduld... weergeven, of de achtergrondverlichting doet het niet.	<ol style="list-style-type: none">1 Schakel de printer uit, wacht 10 seconden en zet de printer dan weer aan.1 Een Zelf Test bericht verschijnt in het bedieningspaneel. Wanneer de test is voltooid, wordt >Kopiëren Scannen Fax aangegeven.
De menu-instellingen die zijn gewijzigd via het bedieningspaneel werken niet.	Instellingen in uw software-programma, het printer-stuurprogramma of de printer-hulpprogramma's krijgen voorrang boven de instellingen die worden gemaakt via het bedieningspaneel.

Afdrukproblemen

Probleem	Oplossing
Er worden onjuiste letters of helemaal niets afgedrukt.	Let op dat het bovenste menu verschijnt in het bedieningspaneel voordat u de afdruktaak naar de printer stuurt. Druk op  om terug te keren naar het bovenste menu.
	Zorg dat afdrukmedia in de printer is geplaatst. Druk op  om terug te keren naar >Kopiëren Scanfax.
	Controleer of de printer staat ingesteld op de juiste pagina-beschrijvingstaal (PDL).
	Controleer of u het juiste printer-stuurprogramma gebruikt.
	Controleer of de juiste Ethernet- of USB-kabel stevig is aangesloten op de printer.
	Controleer of het juiste afdrukmediaformaat is gekozen.
	Als u een print-spooler gebruikt, controleert u of de spooler niet is vastgelopen.
	Controleer de printer-interface via het Beheermenu.
Bepaal welk host-interface u gebruikt. Druk een Paneel-instellingen pagina af om te zien of de huidige interface-instellingen juist zijn.	
Controleer of de gebruikte afdrukmedia voldoen aan de vereisten voor uw printer. Zie	

Het invoeren van afdrukmedia of meervoudige invoeren gaan mis in lade 1 of bij enkele velinvoer.	"Ondersteunde papierformaten" voor nadere informatie.
	Ventileer de printmedia voordat u deze in lade 1 laadt.
	Zorg dat de afdrukmedia juist zijn ingelegd.
	Zorg dat de breedte- en lengtegeleiders in de afdrukmedia-lades juist zijn afgesteld.
	Controleer dat de lade 1 goed is opgezet.
	Forceer de afdrukmedia of de papierlades niet.
	Forceer bij het inleggen de afdrukmedia niet in de enkele velinvoer; anders kunnen er vellen scheef lopen of dubbelgevouwen worden.
	Zorg dat de afdrukmedia niet is opgekruld.
	Let op dat de afdrukmedia in de juiste richting en met de juiste kant boven zijn ingelegd. Zie "Afdrukmedia plaatsen in Lade 1" voor nadere informatie.
	Leg de afdrukmedia andersom of ondersteboven en druk nogmaals af, om te zien of de doorvoer nu beter gaat.
	Gebruik geen verschillende afdrukmedia door elkaar.
	Gebruik geen afdrukmedia uit verschillende pakken door elkaar.
	Verwijder het bovenste en het onderste gekrulde vel van een pak afdrukmedia, alvorens u het inlegt.
	Leg alleen afdrukmedia in een lade wanneer die leeg is.
Veeg de vertragsrollen in de papierlade of enkele velinvoer schoon met een zachte doek, licht bevochtigd met wat water.	
De envelop is gekreukt na afdrucken.	Zorg dat de envelop goed is geladen in de lade 1 of de enkele velinvoer zoals is aangegeven in "Laden van enveloppen" of "Enveloppen plaatsen" .
De pagina's worden beëindigd op onverwachte plaatsen.	Verhoog de waarde voor Time-out in het bedieningspaneel, de Werkset of de Dell Printer Configuration Web Tool .
De afdrukmedia worden niet netjes opgestapeld in de uitvoerlade.	Leg de stapel afdrukmedia andersom in de papierlade.
Kan handmatig dubbel afdrucken niet uitvoeren.	Selecteer Naar korte zijde of Naar lange zijde in het Dubbelzijdig menu op het tabblad Papier/uitvoer in het printerstuurprogramma.
Kan niet afdrucken vanaf lade 1 omdat de afdrukmedia in de lade is omgekruld.	Laad de afdrukmedia in de enkele velinvoer.

Afdrukkwaliteitsproblemen

 **OPMERKING:** Enkele van de volgende procedures die de Werkset gebruiken kunnen ook worden uitgevoerd met het bedieningspaneel of de Dell Printer Configuration Web Tool. Voor informatie over het gebruik van het bedieningspaneel en de Dell Printer Configuration Web Tool, zie ["Beoordelen van de menu's"](#) en ["Dell Printer Configuration Web Tool"](#).

De gehele uitvoer is te licht.



Oplossing		Ja	Nee
1	<p>Wellicht zijn de tonercassettes bijna leeg of aan vervanging toe. Bevestig de hoeveelheid toner die resteert in elk van de printercassettes.</p> <ol style="list-style-type: none"> Controleer het tonerniveau in het tabblad Status in de statusmonitor-console. Vervang de tonercassettes als dat nodig is. <p>Is het probleem opgelost?</p>	De taak is voltooid.	Ga naar actie 2.
2	<p>Indien u geen Dell merktonercassettes gebruikt, dient u de Geen Dell-toner optie uit te schakelen.</p> <ol style="list-style-type: none"> Start de Werkset en klik op Geen Dell-toner op het tabblad Printeronderhoud. Zorg dat het keuzevakje Aan niet is geselecteerd. <p>Is het probleem opgelost?</p>	De taak is voltooid.	Ga naar actie 3.
3	<p>Zet de Tonerspaarmodus uit in het printerstuurprogramma.</p> <ol style="list-style-type: none"> Op het tabblad Geavanceerd dient u te zorgen dat het Tonerspaarmodus niet is geselecteerd. <p>Is het probleem opgelost?</p>	De taak is voltooid.	Ga naar actie 4.
<p>Het afdrukmediaoppervlak kan ongelijk zijn. Probeer de instelling Papiersoort in het printerstuurprogramma te wijzigen. Wijzig bijvoorbeeld normaal papier in dik papier.</p>			

4	<p>1. Wijzig de instelling Papiersoort op het tabblad Papier/uitvoer.</p> <p>Is het probleem opgelost?</p>	De taak is voltooid.	Ga naar actie 5.
5	<p>Controleer of de juiste afdrukmedia zijn gekozen. Zie "Ondersteunde papierformaten". Zo niet gebruik dan de afdrukmedia die wordt aanbevolen voor de printer.</p> <p>Is het probleem opgelost?</p>	De taak is voltooid.	Ga naar actie 6.
6	<p>Zorg ervoor dat u acht gele linten hebt verwijderd uit de Printkopapparaat (PHD)-eenheid. Zie "Vervangen van het printkopapparaat (PHD)-eenheid" en "De PHD-eenheid installeren". Indien niet, verwijder dan de linten.</p> <p>Is het probleem opgelost?</p>	De taak is voltooid.	Ga naar actie 7.
7	<p>Zorg ervoor dat de ontwikkelaarmotor goed functioneert.</p> <ol style="list-style-type: none"> 1. Start de Werkset en klik op Machinecontrole op het tabblad Diagnose. 2. Selecteer Bedieningscontrole hoofdmotor uit de uitklaplijst en klik op de knop Starten. 3. Klik op de toets Geluid afspelen om het geluid van de motor te controleren. <p>Functioneert de motor naar behoren?</p>	Ga naar actie 8.	Contact opnemen met Dell.
8	<p>Zorg dat de inspuitsmotor voor elke tonercassette goed functioneert.</p> <ol style="list-style-type: none"> 1. Start de Werkset en klik op Machinecontrole op het tabblad Diagnose. 2. Selecteer Controle inspuitsmotor(Geel), Controle inspuitsmotor(Magenta), Controle inspuitsmotor (Cyaan), of Controle inspuitsmotor (Zwart) vanuit de uitklaplijst, en klik op de Starten toets. 3. Klik op de toets Geluid afspelen om het geluid van de motor te controleren. 4. Herhaal stappen 2 en 3 om de Controle inspuitsmotor voor de rest van de toner cartridges uit te voeren. <p>OPMERKING: U kunt de Controle inspuitsmotor voor CMYK in iedere gewenste volgorde uitvoeren.</p> <p>Functioneert de inspuitsmotor naar behoren?</p>	Ga naar actie 9.	Contact opnemen met Dell.
9	<p>Gebruik de Verversfunctie toner als u veel afbeeldingen afdrukt met een lage densiteit.</p> <ol style="list-style-type: none"> 1. Start de Werkset en klik op Vernieuwenmodus op het tabblad Diagnose. 2. Klik op de Geeltoets onder Verversfunctie toner. 3. Herhaal stap 3 voor Magenta, Cyaan, en Zwart toetsen. <p>OPGELET: De Vernieuwenmodus gebruikt veel extra toner.</p> <ol style="list-style-type: none"> 4. Na gebruik van de Vernieuwenmodus, selecteer u de Grafiekafdruk in de lijst op het tabblad Diagnose. 5. Klik op de Configuratiegrafiek 4 kleuren toets. <p>Dan wordt het 4 kleurregistratieschema afgedrukt.</p> <p>Is het probleem opgelost?</p>	De taak is voltooid.	Ga naar actie 10.
10	<p>Vervang de PHD-eenheid indien u een reserve-eenheid heeft.</p> <ol style="list-style-type: none"> 1. Vervang de PHD-eenheid. Zie "Vervangen van het printkopapparaat (PHD)-eenheid" en "De PHD-eenheid installeren". 2. Klik op Grafiekafdruk op het tabblad Diagnose na het plaatsen van de PHD-eenheid. 3. Klik op de Configuratiegrafiek 4 kleuren toets. <p>Dan wordt het 4 kleurregistratieschema afgedrukt.</p> <p>Is het probleem opgelost?</p>	De taak is voltooid.	Contact opnemen met Dell.

De afdruk is gedeeltelijk te licht.

Oplossing	Ja	Nee
<p>1</p> <p>Gebruik de Verversfunctie toner als u veel afbeeldingen afdrukt met een lage densiteit.</p> <ol style="list-style-type: none"> 1. Start de Werkset en klik op Vernieuwenmodus op het tabblad Diagnose. 2. Klik op de Geeltoets onder Verversfunctie toner. 3. Herhaal stap 3 voor Magenta, Cyaan, en Zwart toetsen. <p>OPGELET: De Vernieuwenmodus gebruikt veel extra toner.</p> <ol style="list-style-type: none"> 4. Na gebruik van de Vernieuwenmodus, selecteer u de Grafiekafdruk in de lijst op het tabblad Diagnose. 5. Klik op de Configuratiegrafiek 4 kleuren toets. <p>Dan wordt het 4 kleurregistratieschema afgedrukt.</p> <p>Is het probleem opgelost?</p>	De taak is voltooid.	Ga naar actie 2.

	Vervang de PHD-eenheid indien u een reserve-eenheid heeft.		
2	<ol style="list-style-type: none"> 1. Vervang de PHD-eenheid. Zie "De PHD-eenheid installeren" en "De PHD-eenheid installeren". 2. Klik op Grafiekafdruk op het tabblad Diagnose na het plaatsen van de PHD-eenheid. 3. Klik op de Configuratiegrafiek 4 kleuren toets. <p>Dan wordt het 4 kleurregistratieschema afgedrukt.</p> <p>Is het probleem opgelost?</p>	De taak is voltooid.	Contact opnemen met Dell.

De toner vlekt uit of de letters laten los van de pagina.



	Oplissing	Ja	Nee
1	<p>Het afdrukmediaoppervlak kan ongelijk zijn. Probeer de instelling Papiersoort in het printerstuurprogramma te wijzigen. Wijzig bijvoorbeeld normaal papier in dik papier.</p> <ol style="list-style-type: none"> 1. Wijzig de instelling Papiersoort op het tabblad Papier/uitvoer. <p>Is het probleem opgelost?</p>	De taak is voltooid.	Ga naar actie 2.
2	<p>Controleer of de juiste afdrukmedia zijn gekozen. Zie "Ondersteunde papierformaten". Zo niet gebruik dan de afdrukmedia die wordt aanbevolen voor de printer.</p> <p>Is het probleem opgelost?</p>	De taak is voltooid.	Ga naar actie 3.
3	<p>Vervang de PHD-eenheid indien u een reserve-eenheid heeft.</p> <ol style="list-style-type: none"> 1. Vervang de PHD-eenheid. Zie "Vervangen van het printkopapparaat (PHD)-eenheid" en "De PHD-eenheid installeren". 2. Druk na vervanging van de PHD-eenheid opnieuw uw document af. <p>Is het probleem opgelost?</p>	De taak is voltooid.	Ga naar actie 4.
4	<p>Vervang de fuser indien u een reserve heeft.</p> <ol style="list-style-type: none"> 1. Vervang de fuser. Zie de fuservervangingsgids, <i>De fuser vervangen</i>. 2. Druk na vervanging van de fuser opnieuw uw document af. <p>Is het probleem opgelost?</p>	De taak is voltooid.	Contact opnemen met Dell.

Willekeurige stippen/vage rode afbeeldingen



	Oplissing	Ja	Nee
1	<p>Controleer of de tonercassette juist is geïnstalleerd. Zie "Installeren van de tonercassettes".</p> <p>Is het probleem opgelost?</p>	De taak is voltooid.	Ga naar actie 2.
2	<p>Zorg ervoor dat de PHD-eenheid juist is geïnstalleerd. Zie "Vervangen van het printkopapparaat (PHD)-eenheid" en "De PHD-eenheid installeren".</p> <p>Is het probleem opgelost?</p>	De taak is voltooid.	Ga naar actie 3.
3	<p>Vervang de PHD-eenheid indien u een reserve-eenheid heeft.</p> <ol style="list-style-type: none"> 1. Vervang de PHD-eenheid. Zie "Vervangen van het printkopapparaat (PHD)-eenheid" en "De PHD-eenheid installeren". 2. Klik op Grafiekafdruk op het tabblad Diagnose na het plaatsen van de PHD-eenheid. 3. Klik op de Configuratiegrafiek tekenbreedte toets. 	De taak is voltooid.	Contact opnemen met Dell.

Dan wordt het Configuratiegrafiek tekenbreedte afgedrukt.		
Is het probleem opgelost?		

De gehele uitvoer is blanco.



Oplossing	Ja	Nee
<p>1 Wellicht zijn de tonercassettes bijna leeg of aan vervanging toe. Bevestig de hoeveelheid toner die resteert in elk van de printercassettes.</p> <ol style="list-style-type: none"> 1. Controleer het tonerniveau in het tabblad Status in de statusmonitor-console. 2. Vervang de tonercassettes als dat nodig is. <p>Is het probleem opgelost?</p>	De taak is voltooid.	Ga naar actie 2.
<p>2 Indien u geen Dell merktonercassettes gebruikt, dient u de Geen Dell-toner optie uit te schakelen.</p> <ol style="list-style-type: none"> 1. Start de Werkset en klik op Geen Dell-toner op het tabblad Printeronderhoud. 2. Zorg dat het keuzevakje Aan niet is geselecteerd. <p>Is het probleem opgelost?</p>	De taak is voltooid.	Ga naar actie 3.
<p>3 Zet de Tonerspaarmodus Uit in het printerstuurprogramma.</p> <ol style="list-style-type: none"> 1. Op het tabblad Geavanceerd dient u te zorgen dat het Tonerspaarmodus niet is geselecteerd. <p>Is het probleem opgelost?</p>	De taak is voltooid.	Ga naar actie 4.
<p>4 Het afdrukmediaoppervlak kan ongelijk zijn. Probeer de instelling Papiersoort in het printerstuurprogramma te wijzigen. Wijzig bijvoorbeeld normaal papier in dik papier.</p> <ol style="list-style-type: none"> 1. Wijzig de instelling Papiersoort op het tabblad Papier/uitvoer. <p>Is het probleem opgelost?</p>	De taak is voltooid.	Ga naar actie 5.
<p>5 Controleer of de juiste afdrukmedia zijn gekozen. Zie "Ondersteunde papierformaten". Zo niet gebruik dan de afdrukmedia die wordt aanbevolen voor de printer.</p> <p>Is het probleem opgelost?</p>	De taak is voltooid.	Ga naar actie 6.
<p>6 Zorg ervoor dat u acht gele linten hebt verwijderd uit de PHD-eenheid. Zie "Vervangen van het printkopapparaat (PHD)-eenheid" en "De PHD-eenheid installeren". Indien niet, verwijder dan de linten.</p> <p>Is het probleem opgelost?</p>	De taak is voltooid.	Ga naar actie 7.
<p>7 Zorg ervoor dat de ontwikkelarmotor goed functioneert.</p> <ol style="list-style-type: none"> 1. Start de Werkset en klik op Machinecontrole op het tabblad Diagnose. 2. Selecteer Bedieningscontrole hoofdmotor uit de uitklaplijst en klik op de knop Starten. 3. Klik op de toets Geluid afspelen om het geluid van de motor te controleren. <p>Functioneert de motor naar behoren?</p>	Ga naar actie 8.	Contact opnemen met Dell?
<p>8 Zorg dat de inspuitsmotor voor elke tonercassette goed functioneert.</p> <ol style="list-style-type: none"> 1. Start de Werkset en klik op Machinecontrole op het tabblad Diagnose. 2. Selecteer Controle inspuitsmotor(Geel), Controle inspuitsmotor(Magenta), Controle inspuitsmotor (Cyaan), of Controle inspuitsmotor (Zwart) vanuit de uitklaplijst, en klik op de Starten toets. 3. Klik op de toets Geluid afspelen om het geluid van de motor te controleren. 4. Herhaal stappen 2 en 3 om de Controle inspuitsmotor voor de rest van de toner cartridges uit te voeren. <p>OPMERKING: U kunt de Controle inspuitsmotor voor CMYK in iedere gewenste volgorde uitvoeren.</p> <p>Functioneert de inspuitsmotor naar behoren?</p>	Ga naar actie 9.	Contact opnemen met Dell?
<p>9 <ol style="list-style-type: none"> 1. Vervang de PHD-eenheid. Zie "Vervangen van het printkopapparaat (PHD)-eenheid" en "De PHD-eenheid installeren". 2. Klik op Grafiekafdruk op het tabblad Diagnose na het plaatsen van de PHD-eenheid. 3. Klik op de Configuratiegrafiek 4 Kleuren toets. <p>Dan wordt het 4 kleurregistratieschema afgedrukt.</p> <p>Is het probleem opgelost?</p> </p>	De taak is voltooid.	Contact opnemen met Dell.

Er lopen strepen over de uitvoer.



Oplossing		Ja	Nee
1	<p>Wellicht zijn de tonercassettes bijna leeg of aan vervanging toe. Bevestig de hoeveelheid toner die resteert in elk van de printercassettes.</p> <ol style="list-style-type: none"> 1. Controleer het tonerniveau in het tabblad Status in de statusmonitor-console. 2. Vervang de tonercassettes als dat nodig is. <p>Is het probleem opgelost?</p>	De taak is voltooid.	Ga naar actie 2.
2	<p>Indien u geen Dell merktonercassettes gebruikt, dient u de Geen Dell-toner optie uit te schakelen.</p> <ol style="list-style-type: none"> 1. Start de Werkset en klik op Geen Dell-toner op het tabblad Printeronderhoud. 2. Zorg dat het keuzevakje Aan niet is geselecteerd. <p>Is het probleem opgelost?</p>	De taak is voltooid.	Ga naar actie 3.
3	<p>Vervang de PHD-eenheid indien u een reserve-eenheid heeft.</p> <ol style="list-style-type: none"> 1. Vervang de PHD-eenheid. Zie "Vervangen van het printkopapparaat (PHD)-eenheid" en "De PHD-eenheid installeren". 2. Klik op Grafiekafdruk op het tabblad Diagnose na het plaatsen van de PHD-eenheid. 3. Klik op de Configuratiegrafiek 4 kleuren toets. <p>Dan wordt het 4 kleurregistratieschema afgedrukt.</p> <p>Is het probleem opgelost?</p>	De taak is voltooid.	Contact opnemen met Dell.

Een deel of de gehele uitvoer is blanco.



Oplossing		Ja	Nee
1	<p>Zorg dat de Uitvoerkleur is ingesteld op Kleur (Auto) in het printerstuurprogramma.</p> <ol style="list-style-type: none"> 1. Op het tabblad Geavanceerd dient u te zorgen dat het Uitvoerkleur is ingesteld op Kleur (Auto). <p>Is het probleem opgelost?</p>	De taak is voltooid.	Ga naar actie 2.
2	<p>Vervang de PHD-eenheid indien u een reserve-eenheid heeft.</p> <ol style="list-style-type: none"> 1. Vervang de PHD-eenheid. Zie "Vervangen van het printkopapparaat (PHD)-eenheid" en "De PHD-eenheid installeren". 2. Klik op Grafiekafdruk op het tabblad Diagnose na het plaatsen van de PHD-eenheid. 3. Klik op de Configuratiegrafiek 4 kleuren toets. <p>Dan wordt het 4 kleurregistratieschema afgedrukt.</p> <p>Is het probleem opgelost?</p>	De taak is voltooid.	Contact opnemen met Dell.

Kleurstippen

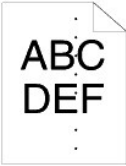

Oplossing		Ja	Nee
1	<p>Probeer de oorzaak van het probleem te vinden met behulp van de Configuratiegrafiek tekenbreedte.</p> <ol style="list-style-type: none"> Start de Werkset en klik op Grafiekafdruk op het tabblad Diagnose. Klik op de Configuratiegrafiek tekenbreedte toets. <p>Dan wordt het Configuratiegrafiek tekenbreedte afgedrukt.</p> <ol style="list-style-type: none"> Vergelijk de kleurstippen op uw uitvoer met dat van de Configuratiegrafiek tekenbreedte en probeer het probleem te localiseren. <p>Is de oorzaak van het probleem gevonden?</p>	<p>Ga verder met de actie die overeenkomt met de locatie van het probleem:</p> <ul style="list-style-type: none"> ! PHD-eenheid - 2a ! Fuser - 2b. ! Hoofdeenheid van de printer - Contact opnemen met Dell. 	<p>Contact opnemen met Dell.</p>
2a	<p>Vervang de PHD-eenheid indien u een reserve-eenheid heeft.</p> <ol style="list-style-type: none"> Vervang de PHD-eenheid. Zie "Vervangen van het printkopapparaat (PHD)-eenheid" en "De PHD-eenheid installeren". Klik op Grafiekafdruk op het tabblad Diagnose na het plaatsen van de PHD-eenheid. Klik op de Configuratiegrafiek tekenbreedte toets. <p>Dan wordt het Configuratiegrafiek tekenbreedte afgedrukt.</p> <p>Is het probleem opgelost?</p>	<p>De taak is voltooid.</p>	<p>Contact opnemen met Dell.</p>
2b	<p>Vervang de fuser indien u een reserve heeft.</p> <ol style="list-style-type: none"> Vervang de fuser. Zie de fuservervangingsgids, <i>De fuser vervangen</i>. Klik op Grafiekafdruk op het tabblad Diagnose na het vervangen van de fuser. Klik op de Configuratiegrafiek tekenbreedte toets. <p>Dan wordt het Configuratiegrafiek tekenbreedte afgedrukt.</p> <p>Is het probleem opgelost?</p>	<p>De taak is voltooid.</p>	<p>Contact opnemen met Dell.</p>

Verticale blanco strepen

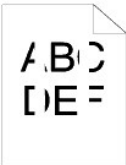

Oplossing		Ja	Nee
1	<p>Controleer dat het lichtpad niet is afgedekt.</p> <ol style="list-style-type: none"> Vervang de PHD-eenheid en in het donker houden. Zie "Vervangen van het printkopapparaat (PHD)-eenheid". Controleer het lichtpad en verwijder de afdekking. Installeer de PHD-eenheid. Zie "De PHD-eenheid installeren". Start de Werkset en klik op Grafiekafdruk op het tabblad Diagnose. Klik op de Configuratiegrafiek tekenbreedte toets. <p>Dan wordt het Configuratiegrafiek tekenbreedte afgedrukt.</p> <p>Is het probleem opgelost?</p>	<p>De taak is voltooid.</p>	<p>Ga naar actie 2.</p>
2	<p>Vervang de PHD-eenheid indien u een reserve-eenheid heeft.</p> <ol style="list-style-type: none"> Vervang de PHD-eenheid. Zie "Vervangen van het printkopapparaat (PHD)-eenheid" en "De PHD-eenheid installeren". Klik op Grafiekafdruk op het tabblad Diagnose na het plaatsen van de PHD-eenheid. Klik op de Configuratiegrafiek tekenbreedte toets. <p>Dan wordt het Configuratiegrafiek tekenbreedte afgedrukt.</p>	<p>De taak is voltooid.</p>	<p>Contact opnemen met Dell.</p>

Is het probleem opgelost?		
---------------------------	--	--

Ghosting

Oplossing		Ja	Nee
1	<p>Probeer de oorzaak van het probleem te vinden met behulp van de Configuratiegrafiek ghost.</p> <ol style="list-style-type: none"> Start de Werkset en klik op Grafiekafdruk op het tabblad Diagnose. Klik op de Configuratiegrafiek ghost toets. <p>Dan wordt het Configuratiegrafiek ghost afgedrukt.</p> <p>Is het type probleem vastgesteld?</p>	<p>Ga verder met de actie die overeenkomt met het type ghosting.</p> <p>Positieve ghost - 2a</p> <p>Negatieve ghost - 2b</p>	<p>Contact opnemen met Dell.</p>
2a	<p>Vervang de PHD-eenheid indien u een reserve-eenheid heeft.</p> <ol style="list-style-type: none"> Vervang de PHD-eenheid. Zie "Vervangen van het printkopapparaat (PHD)-eenheid" en "De PHD-eenheid installeren". Klik op Grafiekafdruk op het tabblad Diagnose na het plaatsen van de PHD-eenheid. Klik op de Configuratiegrafiek ghost toets. <p>Dan wordt het Configuratiegrafiek ghost afgedrukt.</p> <p>Is het probleem opgelost?</p>	<p>De taak is voltooid.</p>	<p>Contact opnemen met Dell.</p>
2b	<p>Bij gebruik van niet aanbevolen afdrukmedia, gebruik dan de afdrukmedia die wordt aanbevolen voor de printer.</p> <p>Is het probleem opgelost?</p>	<p>Ga naar actie 3.</p>	<p>Ga naar actie 2a.</p>
3	<p>Stel de verzendbias in.</p> <ol style="list-style-type: none"> Selecteer op het bedieningspaneel INSTELLEN → Beheermenu → Onderhoud → BTR instellen. Past de instelling aan voor het type afdrukmedia dat wordt gebruikt. Start de Werkset en klik op Grafiekafdruk op het tabblad Diagnose. Klik op de Configuratiegrafiek ghost toets. <p>Dan wordt het Configuratiegrafiek ghost afgedrukt.</p> <p>Is het probleem opgelost?</p>	<p>De taak is voltooid.</p>	<p>Contact opnemen met Dell.</p>

Licht vermoeid



Oplossing		Ja	Nee
1	<p>Controleer het licht vermoeidpatroon met gebruik van de Configuratiegrafiek tekenbreedte.</p> <ol style="list-style-type: none"> Start de Werkset en klik op Grafiekafdruk op het tabblad Diagnose. Klik op de Configuratiegrafiek tekenbreedte toets. <p>Dan wordt het Configuratiegrafiek tekenbreedte afgedrukt.</p> <p>Komt het patroon op de uitvoer overeen met dat op de Configuratiegrafiek tekenbreedte?</p>	<p>Ga naar actie 2.</p>	<p>Contact opnemen met Dell.</p>
2	<p>Voer de PHD Vernieuwenmodus uit.</p> <ol style="list-style-type: none"> Start de Werkset en klik op Vernieuwenmodus op het tabblad Diagnose. Klik op Grafiekafdruk op het tabblad Diagnose na het starten van de PHD Vernieuwenmodus. Klik op de Configuratiegrafiek 4 Kleuren toets. <p>Dan wordt het 4 kleurregistratieschema afgedrukt.</p> <p>Is het probleem opgelost?</p>	<p>De taak is voltooid.</p>	<p>Ga naar actie 3.</p>
3	<p>Vervang de PHD-eenheid indien u een reserve-eenheid heeft. Zie "Vervangen van het printkopapparaat (PHD)-eenheid" en "De PHD-eenheid installeren".</p>	<p>De taak is voltooid.</p>	<p>Contact opnemen met Dell.</p>

Is het probleem opgelost?		
---------------------------	--	--

Mist



Oplossing		Ja	Nee
1	<p>Voer de PHD Vernieuwenmodus uit.</p> <ol style="list-style-type: none"> 1. Start de Werkset en klik op Vernieuwenmodus op het tabblad Diagnose. 2. Klik op Grafiekafdruk op het tabblad Diagnose na het starten van de PHD Vernieuwenmodus. 3. Klik op de Configuratiegrafiek 4 kleuren toets. <p>Dan wordt het 4 kleurregistratieschema afgedrukt.</p> <p>Is het probleem opgelost?</p>	De taak is voltooid.	Ga naar actie 2.
2	<p>Vervang de PHD-eenheid indien u een reserve-eenheid heeft.</p> <ol style="list-style-type: none"> 1. Vervang de PHD-eenheid. Zie "Vervangen van het printkopapparaat (PHD)-eenheid" en "De PHD-eenheid installeren". 2. Klik op Grafiekafdruk op het tabblad Diagnose na het plaatsen van de PHD-eenheid. 3. Klik op de Configuratiegrafiek 4 kleuren toets. <p>Dan wordt het 4 kleurregistratieschema afgedrukt.</p> <p>Is het probleem opgelost?</p>	De taak is voltooid.	Contact opnemen met Dell.

Bead-Carry-Out (BCO)



Oplossing		Ja	Nee
1	<p>Indien de printer is geïnstalleerd op een grote hoogte, dient u de hoogte van de locatie in te stellen.</p> <ol style="list-style-type: none"> 1. Start de Werkset en klik op Hoogte regelen op het tabblad Printeronderhoud. 2. Selecteer de waarde van de hoogte van de locatie waar de printer is geïnstalleerd. <p>Is het probleem opgelost?</p>	De taak is voltooid.	Ga naar actie 2.
2	<p>Vervang de PHD-eenheid indien u een reserve-eenheid heeft. Zie "Vervangen van het printkopapparaat (PHD)-eenheid" en "De PHD-eenheid installeren".</p> <p>Is het probleem opgelost?</p>	De taak is voltooid.	Contact opnemen met Dell.

Zigzaglijnen



	Oplissing	Ja	Nee
1	Zet de Afdrukmodus op Hoge kwaliteit in het printerstuurprogramma. 1. Selecteer op het tabblad Grafieken afbeeldingen Hoge kwaliteit bij Afdrukmodus . Is het probleem opgelost?	De taak is voltooid.	Ga naar actie 2.
2	Stel Bitmap bijwerken in, in de printerstuurprogramma. 1. Stel op het tabblad Geavanceerd Bitmap bijwerken bij Items : op Aan . Is het probleem opgelost?	De taak is voltooid.	Ga naar actie 3.
3	Stel Bitmaptekst bijwerken in, in de printerstuurprogramma. 1. Stel op het tabblad Geavanceerd Bitmaptekst bijwerken bij Items : op Aan . Is het probleem opgelost?	De taak is voltooid.	Ga naar actie 4.
4	Bij gebruik van een download font, dient u ervoor te zorgen dat het font wordt aanbevolen voor de printer, het besturingssysteem en de toepassing die wordt gebruikt. Is het probleem opgelost?	De taak is voltooid.	Contact opnemen met Dell.

Bandvorming

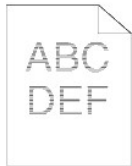

	Oplissing	Ja	Nee
1	Probeer de oorzaak van het probleem te vinden met behulp van de Configuratiegrafiek tekenbreedte. 1. Start de Werkset en klik op Grafiekafdruk op het tabblad Diagnose . 2. Klik op de Configuratiegrafiek tekenbreedte toets. Dan wordt het Configuratiegrafiek tekenbreedte afgedrukt. Is de oorzaak van het probleem gevonden?	Ga verder met de actie die overeenkomt met de locatie van het probleem: 1 PHD-eenheid - 2a 1 Fuser - 2b 1 Hoofdeenheid van de printer - Contact opnemen met Dell	Contact opnemen met Dell.
2a	Vervang de PHD-eenheid indien u een reserve-eenheid heeft. 1. Vervang de PHD-eenheid. Zie " Vervangen van het printkopapparaat (PHD)-eenheid " en " De PHD-eenheid installeren ". 2. Klik op Grafiekafdruk op het tabblad Diagnose na het plaatsen van de PHD-eenheid. 3. Klik op de Configuratiegrafiek tekenbreedte toets. Dan wordt het Configuratiegrafiek tekenbreedte afgedrukt. Is het probleem opgelost?	De taak is voltooid.	Contact opnemen met Dell.
2b	Vervang de fuser indien u een reserve heeft. 1. Vervang de fuser. Zie de fuservervangingsgids, <i>De fuser vervangen</i> . 2. Klik op Grafiekafdruk op het tabblad Diagnose na het vervangen van de fuser. 3. Klik op de Configuratiegrafiek tekenbreedte toets. Dan wordt het Configuratiegrafiek tekenbreedte afgedrukt. Is het probleem opgelost?	De taak is voltooid.	Contact opnemen met Dell.

Avegaarteken



Oplossing		Ja	Nee
1	<p>Probeer de oorzaak van het probleem te vinden met behulp van de Configuratiegrafiek tekenbreedte.</p> <ol style="list-style-type: none"> 1. Start de Werkset en klik op Grafiekafdruk op het tabblad Diagnose. 2. Klik op de Configuratiegrafiek tekenbreedte toets. <p>Dan wordt het Configuratiegrafiek tekenbreedte afgedrukt.</p> <p>Komt de uitvoer overeen met het patroon voor het avergaarteken?</p>	Ga naar actie 2.	Contact opnemen met Dell.
2	<p>Voer de Roerfunctie ontwikkelaar uit.</p> <ol style="list-style-type: none"> 1. Start de Werkset en klik op Roerfunctie ontwikkelaar op het tabblad Diagnose. 2. Klik op de toets Starten. 3. Klik op Grafiekafdruk op het tabblad Diagnose na het uitvoeren van de Roerfunctie ontwikkelaar. 4. Klik op de Configuratiegrafiek tekenbreedte toets. <p>Dan wordt het Configuratiegrafiek tekenbreedte afgedrukt.</p> <p>Is het probleem opgelost?</p>	De taak is voltooid.	Ga naar actie 3.
3	<p>Vervang de PHD-eenheid indien u een reserve-eenheid heeft. Zie "Vervangen van het printkopapparaat (PHD)-eenheid" en "De PHD-eenheid installeren".</p> <p>Is het probleem opgelost?</p>	De taak is voltooid.	Contact opnemen met Dell.

Gekreukt/bevlekt papier

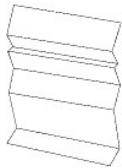

Oplossing		Ja	Nee
1	<p>Controleer of de juiste afdrukmedia zijn gekozen. Zie "Ondersteunde papierformaten". Zo niet gebruik dan de afdrukmedia die wordt aanbevolen voor de printer.</p> <p>Is het probleem opgelost?</p>	De taak is voltooid.	<p>Bij afdrucken op een envelop gaat u naar actie 2a.</p> <p>Bij afdrucken op afdrukmedia anders dan enveloppen gaat u naar actie 2b.</p>
2a	<p>Controleer de kreuk. Bevindt de kreuk zich binnen 30 mm van de vier randen van de envelop?</p>	Dit type kreuk is normaal. Uw printer maakt geen fout.	<p>Is de envelop 220 mm of langer (C5 of COM-10), dan gaat u naar actie 3a.</p> <p>Is de envelop korter dan 220 mm (C5 of COM-10), dan gaat u naar actie 3b.</p>
2b	<p>Voer de Controlefunctie papierwikkel uit.</p> <ol style="list-style-type: none"> 1. Start de Werkset en klik op Controlefunctie papierwikkel op het tabblad Diagnose. 2. Klik op de toets Starten. <p>Is het papier gekreukt?</p>	Contact opnemen met Dell.	Ga naar actie 3c.
3a	<p>Heeft de envelop de flap aan de lange rand?</p>	De envelop is C5. Ga naar actie 4a.	De envelop is COM-10. Ga naar 4b.
3b	<p>Laad de lange rand invoer van de envelop opgevouwen in lade 1 met de flap open.</p> <p>Is het probleem opgelost?</p>	De taak is voltooid.	Ga naar actie 4b.
3c	<p>Vervang de fuser indien u een reserve heeft. Zie de fuservervangingsgids, <i>De fuser vervangen</i>.</p> <p>Is het probleem opgelost?</p>	De taak is voltooid.	Contact opnemen met Dell.
4a	<p>Laad de envelop in lade 1 met de flap open en naar beneden gericht.</p>	De taak is voltooid.	Ga naar 4b.

	Is het probleem opgelost?		
4b	Gebruik een ander formaat envelop.	De taak is voltooid.	Contact opnemen met Dell.
	Is het probleem opgelost?		

Abnormale ruis

OPMERKING: Enkele van de volgende procedures die de Werkset gebruiken kunnen ook worden uitgevoerd met het bedieningspaneel of de Dell Printer Configuration Web Tool. Voor informatie over het gebruik van het bedieningspaneel en de Dell Printer Configuration Web Tool, zie "[Begrijpen van de menu's](#)" en "[Dell Printer Configuration Web Tool](#)".

Oplossing	Ja	Nee
<p>1</p> <p>Probeer de oorzaak van het probleem te vinden door de tonercassettes, fuser en de PHD-eenheid te verwijderen.</p> <ol style="list-style-type: none"> 1. Verwijder de tonercassettes, fuser en de PHD-eenheid. Zie "Verwijderen van een gebruikte tonercassette", "Vervangen van het printkopapparaat (PHD)-eenheid", en de fuservervangingsgids, <i>De fuser vervangen</i>. 2. Start de Werkset en klik op Machinecontrole op het tabblad Diagnose. 3. Selecteer Bedieningscontrole hoofdmotor uit de uitklaplijst en klik op de knop Starten. 4. Klik op de toets Geluid afspelen om het geluid van de motor te controleren. <p>Komt het geluid dat door het apparaat wordt gemaakt overeen met het geluid van de toets Geluid afspelen?</p>	Contact opnemen met Dell.	Ga naar actie 2.
<p>2</p> <ol style="list-style-type: none"> 1. Selecteer op de pagina Machinecontrole, Bedieningscontrole fusermotor uit de uitklaplijst en klik op de toets Starten. 2. Klik op de toets Geluid afspelen om het geluid van de motor te controleren. <p>Komt het geluid dat door het apparaat wordt gemaakt overeen met het geluid van de toets Geluid afspelen?</p>	Contact opnemen met Dell.	Ga naar actie 3.
<p>3</p> <ol style="list-style-type: none"> 1. Op de Machine controlepagina, selecteer Controle inspuitsmotor (Geel), Controle inspuitsmotor (Magenta), Controle inspuitsmotor (Cyaan), of Controle inspuitsmotor (Zwart) vanuit de uitklaplijst, en klik op de Starten toets. 2. Klik op de toets Geluid afspelen om het geluid van de motor te controleren. 3. Herhaal stappen 1 en 2 om de Controle inspuitsmotor voor de rest van de toner cartridges uit te voeren. <p>OPMERKING: U kunt de Controle inspuitsmotor voor CMYK in iedere gewenste volgorde uitvoeren.</p> <p>OPMERKING: De werking van de inspuitsmotor niet herhaaldelijk controleren.</p> <p>Komt het geluid dat door het apparaat wordt gemaakt overeen met het geluid van de toets Geluid afspelen?</p>	Contact opnemen met Dell.	Ga naar actie 4.
<p>4</p> <ol style="list-style-type: none"> 1. Installeer de fuser opnieuw. 2. Voer actie 3 opnieuw uit. <p>Komt het geluid dat door het apparaat wordt gemaakt overeen met het geluid van de toets Geluid afspelen?</p>	Contact opnemen met Dell.	Ga naar actie 5.
<p>5</p> <ol style="list-style-type: none"> 1. Installeer de PHD-eenheid. 2. Voer actie 3 opnieuw uit. <p>Komt het geluid dat door het apparaat wordt gemaakt overeen met het geluid van de toets Geluid afspelen?</p>	Contact opnemen met Dell.	Ga naar actie 6.
<p>6</p> <ol style="list-style-type: none"> 1. Breng de tonercassettes opnieuw aan. 2. Voer actie 3 opnieuw uit. <p>Komt het geluid dat door de printer wordt gemaakt overeen met het geluid van de toets Geluid afspelen?</p>	Contact opnemen met Dell.	Contact opnemen met Dell.

Papierstoringproblemen

OPMERKING: Enkele van de volgende procedures die de Werkset gebruiken kunnen ook worden uitgevoerd met het bedieningspaneel of de Dell Printer Configuration Web Tool. Voor informatie over het gebruik van het bedieningspaneel en de Dell Printer Configuration Web Tool, zie "[Begrijpen van de menu's](#)" en "[Dell Printer Configuration Web Tool](#)".

De bovenkant en zijkant marges zijn niet juist.



--	--	--	--

Oplossing	Ja	Nee
1 Zorg dat de marges juist zijn ingesteld op de toepassing die wordt gebruikt. Is het probleem opgelost?	De taak is voltooid.	Contact opnemen met Dell.

De kleurregistratie is verschoven.



Oplossing	Ja	Nee
1 Voer automatisch Kleurregistratie-instelling uit. 1. Start de Werkset en klik op Registratie-instelling op het tabblad Printeronderhoud . 2. Klik op Automatische correctie onder Instellingen kleurregistratie . Is het probleem opgelost?	De taak is voltooid.	Ga naar actie 2.
2 Heeft u een reserve PHD-eenheid?	Ga naar actie 3a.	Ga naar actie 3b.
3a Vervang de PHD-eenheid indien u een reserve-eenheid heeft. 1. Vervang de PHD-eenheid. Zie " Vervangen van het printkopapparaat (PHD)-eenheid " en " De PHD-eenheid installeren ". 2. Klik op de Registratie-instelling pagina op de toets Kleurregistergrafiek . Dan wordt de kleurregisterconfiguratiegrafiek afgedrukt. Is het probleem opgelost?	De taak is voltooid.	Contact opnemen met Dell.
3b Druk de kleurregistratieconfiguratiegrafiek af en corrigeer handmatig de kleurregistratie. 1. Klik op de Registratie-instelling pagina op de toets Kleurregistergrafiek . Dan wordt de kleurregisterconfiguratiegrafiek afgedrukt. 2. Stel de compensatiewaarden van de grafiek in en voer ze in, in de Kleurregistratie-instelling 1 (Zijkant) en Kleurregistratie-instelling 2 (Proces) . Zie " Bijstellen van de Kleurregistratie " voor nadere gegevens. 3. Klik op Nieuwe instellingen toepassen . 4. Klik op de toets Kleurregistergrafiek om de Kleurregistratieconfiguratiegrafiek opnieuw af te drukken. Is het probleem opgelost?	De taak is voltooid.	Contact opnemen met Dell.

Verkeerde invoerfout

Oplossing	Ja	Nee
1 Controleer dat de lade 1 goed is opgezet. Is het probleem opgelost?	De taak is voltooid.	Ga verder met de actie die overeenkomt met het type afdrukmedia dat wordt gebruikt: <ul style="list-style-type: none"> Dik - 2a Dun - 2b Gecoat - 2c Envelop - 2d Bij het uitvoeren van handmatig dubbelzijdig afdrucken, ga naar actie 2e. Bij gebruik van ander papier dan bovenstaand papier of bij het niet uitvoeren van handmatig dubbelzijdig afdrucken, gaat u naar actie 2f.
2a Gebruik dik papier dat 216 gr of minder weegt. Is het probleem opgelost?	De taak is voltooid.	Ga naar actie 3a.
2b Gebruik dun papier dat 216 gr of minder weegt. Is het probleem opgelost?	De taak is voltooid.	Ga naar actie 3a.

2c	Plaats één vel gecoat papier tegelijk. Is het probleem opgelost?	De taak is voltooid.	Ga naar actie 3b.
2d	Zorg dat de envelop goed is geladen in de lade 1 of de enkele velinvoer zoals is aangegeven in " Laden van enveloppen " of " Enveloppen plaatsen ". Is het probleem opgelost?	De taak is voltooid.	Ga naar actie 3c.
2e	Zorg dat de afdrukmedia niet is opgekruld. Is het probleem opgelost?	De taak is voltooid.	Ga naar actie 3a.
2f	Is de afdrukmedia vochtig?	Ga naar actie 3d.	Ga naar actie 3a.
3a	Ventileer de afdrukmedia. Is het probleem opgelost?	De taak is voltooid.	Ga naar actie 3b.
3b	Veeg de vertragingsrollen in de lade 1 schoon met een doek, licht bevochtigd met wat water. Is het probleem opgelost?	De taak is voltooid.	Ga naar actie 4b.
3c	Als de envelop is vervormd corrigeer het dan of gebruik een andere envelop. Is het probleem opgelost?	De taak is voltooid.	Ga naar actie 3a.
3d	Draai de afdrukmedia om. Is het probleem opgelost?	De taak is voltooid.	Ga naar actie 4a.
4a	Gebruik afdrukmedia die niet klam is. Is het probleem opgelost?	De taak is voltooid.	Ga naar actie 3a.
4b	Vervang de PHD-eenheid indien u een reserve-eenheid heeft. Is het probleem opgelost?	De taak is voltooid.	Contact opnemen met Dell.

Storing bij de Registersensor

Oplossing		Ja	Nee
1	Zorg ervoor dat de PHD-eenheid juist is geïnstalleerd. Zie " Vervangen van het printkopapparaat (PHD)-eenheid " en " De PHD-eenheid installeren ". Is het probleem opgelost?	De taak is voltooid.	Ga naar actie 2.
2	Vervang de PHD-eenheid indien u een reserve-eenheid heeft. Zie " Vervangen van het printkopapparaat (PHD)-eenheid " en " De PHD-eenheid installeren ". Is het probleem opgelost?	De taak is voltooid.	Contact opnemen met Dell.

Storing bij de Uitvoersensor

Oplossing		Ja	Nee
1	Zorg dat de fuser juist is geïnstalleerd. Voor informatie over hoe u een fuser moet installeren, zie de fuser vervangingsgids, <i>De fuser vervangen</i> . Is het probleem opgelost?	De taak is voltooid.	Ga naar actie 2.
2	Vervang de PHD-eenheid indien u een reserve heeft. Zie " Vervangen van het printkopapparaat (PHD)-eenheid " en " De PHD-eenheid installeren ". Is het probleem opgelost?	De taak is voltooid.	Contact opnemen met Dell.

Storing meerdere invoer

Oplossing		Ja	Nee
1	Controleer dat de lade 1 goed is opgezet. Is het probleem opgelost?	De taak is voltooid.	Ga naar actie 2a bij gebruik van gecoat papier. Bij gebruik van een ander type afdrukmedia, gaat u naar actie 2b.

2	Plaats één vel gecoat papier tegelijk. Is het probleem opgelost?	De taak is voltooid.	Ga naar actie 4b.
3	Is de afdrukmedia vochtig?	Ga naar actie 4a.	Ga naar actie 4b.
4a	Gebruik afdrukmedia die niet klam is. Is het probleem opgelost?	De taak is voltooid.	Ga naar actie 4b.
4b	Ventileer de afdrukmedia. Is het probleem opgelost?	De taak is voltooid.	Ga naar actie 5.
5	Veeg de vertragsrollen in de lade 1 schoon met een doek, licht bevochtigd met wat water. Is het probleem opgelost?	De taak is voltooid.	Contact opnemen met Dell.

Een documentstoring treedt op in de ADF als het scannen van meerdere documentvellen wordt gecancelled terwijl het scannen in uitvoering is.

Oplossing		Ja	Nee
1	Verwijder de storing. Zie " Verwijderen van vastgelopen papier uit de ADF ". Is het probleem opgelost?	De taak is voltooid.	Contact opnemen met Dell.

Kopieerproblemen

Probleem	Oplossing
Een document dat is geladen in de ADF kan niet worden gekopieerd.	Zorg dat de ADF-klep stevig vast zit. Controleer dat de ontgrendelhendel goed is opgezet.

Problemen met de fax

Probleem	Oplossing
De printer werkt niet, het scherm licht niet op, of het apparaat reageert niet op de toetsen.	Trek de stekker uit het stopcontact en steek die er even later weer in. Controleer of het stopcontact wel stroom levert.
Er klinkt geen kiestoon.	Controleer of de telefoonlijn goed is aangesloten. Zie " Aansluiten van de telefoonlijn ". Controleer of de telefoonaansluiting werkt, door er een andere telefoon op aan te sluiten.
De in het geheugen opgeslagen nummers worden niet gebeld.	Controleer of de nummers juist in het geheugen zijn opgeslagen. Druk een telefoonboek-lijst af.
Het document wordt niet ingevoerd in de printer.	Controleer of het document niet te erg gekreukt is en of u het juist hebt ingelegd. Controleer of het document het juiste formaat is, en niet te dik of te dun. Zorg dat de ADF-klep stevig vast zit.
Er worden niet automatisch faxberichten ontvangen.	Er moet zijn ingesteld op de FAX-stand. Controleer of er papier in de papierlade ligt. Controleer of het scherm niet Disk vol aangeeft.
De printer verzendt geen faxbericht.	Zorg dat het document juist is geladen in de ADF of op de invoerglasplaat. Zenden hoort op het scherm te verschijnen. Controleer of het faxapparaat op het punt van bestemming wel in staat is uw fax te ontvangen.
Een inkomende fax heeft lacunes of is slecht van kwaliteit.	Wellicht is het faxapparaat dat u de fax verzond niet in orde. Storing op de telefoonlijn kan strepen of lacunes veroorzaken. Controleer of uw printer in orde is, door een kopie te maken. Wellicht is de tonercassette leeg. De tonercassette opnieuw juist opzetten, door te kijken bij " Vervangen van tonercassettes ".
Sommige regels van de ontvangen fax zijn vreemd uitgerekt.	In het faxapparaat dat u de fax verzond kan het papier even zijn vastgelopen.

Er zijn strepen in de documenten die u zendt.	Controleer of de glasplaat vuil is en reinig die zorgvuldig. Zie " Reinigen van de scanner ".
De printer belt wel een nummer, maar de verbinding met het andere faxapparaat komt niet tot stand of valt weg.	Wellicht is het andere faxapparaat uitgeschakeld, is het papier op of is er een probleem met de communicatie. Neem contact op met de beheerder van het andere faxapparaat om te zien of die een oplossing weet.
Documenten worden niet in het geheugen vastgelegd.	Wellicht is er niet voldoende geheugen beschikbaar voor het document. Als het scherm het bericht Disk vol weergeeft, wis dan documenten die u niet meer nodig heeft uit het geheugen en herstel het document of wacht tot de taak in uitvoering (bijv. verzenden of ontvangen van een fax) is voltooid.
Er zijn blanco vlakken onderaan elke pagina of op volgende pagina's verschijnt alleen bovenaan een smalle strook tekst.	Wellicht is er in de gebruikersopties ingesteld op het verkeerde papierformaat. Zie " Afdrukmediarichtlijnen ".
De printer verstuurt of ontvangt geen faxen.	Zorg dat de landcode goed is ingesteld bij INSTELLEN → Beheermenu → Fax-instellingen → Land .
Er vindt vaak een fout plaats bij het versturen of ontvangen van faxen.	Verlaag de modemsnelheid bij INSTELLEN → Beheermenu → Fax-instellingen → Modemsnelheid .

Problemen met scannen

Probleem	Oplossing
De scanner werkt niet.	<p>Let op dat u het document inlegt met de te scannen kant omlaag op de invoerglasplaat, of met de te scannen kant omhoog in de ADF-documentinvoer.</p> <p>Misschien is er niet genoeg geheugen beschikbaar voor het document dat u wilt scannen. Probeer de Prescan voorbeeldfunctie, om te zien of die wel werkt. Probeer of het helpt om een lagere scanresolutie te kiezen.</p> <p>Controleer of de USB-kabel goed is aangesloten.</p> <p>Controleer of de USB-kabel wel in orde is. Verwissel de kabel met één die zeker goed is. Indien nodig, vervangt u de kabel.</p> <p>Controleer of de configuratie van de scanner in orde is. Controleer de applicatie die u wilt gebruiken, om te zien of de scanneer-taak naar de juiste aansluiting wordt gestuurd.</p>
De printer scant maar heel langzaam.	<p>Grafische afbeeldingen worden langzamer gescand dan tekst bij gebruik van Scan naar email of Scan naar netwerkfunctie.</p> <p>De communicatiesnelheid neemt af tijdens het scannen, vanwege de grote hoeveelheid geheugen die vereist is voor de analyse en weergave van het gescande beeld.</p> <p>Het scannen van beelden op hoge resolutie duurt langer dan op lage resolutie.</p>
Document wordt verkeerd ingevoerd of er vindt een meervoudige aanvoer plaats in de Automatische document-toevoer (ADF).	<p>Controleer of de ADF-rollermodule juist is geïnstalleerd.</p> <p>Zorg dat het document papertype voldoet aan de specificaties van de printer. Zie "Ondersteunde papierformaten" voor nadere informatie.</p> <p>Let op dat het papier juist in de papierlade wordt in de ADF.</p> <p>Zorg dat de documentgeleiders juist zijn afgesteld.</p> <p>Zorg dat het aantal documentvellen niet de maximum capaciteit van de ADF overschrijdt.</p> <p>Zorg dat het document niet is opgekruld.</p> <p>Ventileer het document voordat u deze in ADF laadt.</p>
Er verschijnen verticale strepen op de uitvoer als deze is gescand met gebruik van ADF.	Reinig de ADF-glasplaat.
Er verschijnt een veeg op dezelfde locatie op de uitvoer als wanneer deze is gescand met gebruik van de documentglasplaat.	Reinig de document-glasplaat.
Beelden zijn scheefgetrokken.	Zorg dat het document recht is geladen in de ADF of op de document-glasplaat.
Diagonale lijnen lijken zigzaggend te verlopen als deze worden gescand met gebruik van de ADF.	Indien het document dikke media gebruikt, probeer het dan te scannen met de document-glasplaat.
Op uw computerscherm verschijnt de mededeling:	<p>Wellicht wordt er nog gewerkt aan een kopieer- of afdruktaak. Probeer het opnieuw wanneer de huidige taak is voltooid.</p> <p>De gekozen aansluitpoort is reeds in gebruik. Herstart uw computer en probeer het opnieuw.</p> <p>Wellicht is de printerkabel niet goed aangesloten of is de stroom uitgeschakeld.</p> <p>Het scanneer-stuurprogramma is niet geïnstalleerd of de werkomgeving is niet goed ingesteld.</p> <p>Zorg dat de aansluiting in orde is en dat de stroom is ingeschakeld. Herstart dan uw computer.</p> <p>Controleer of de USB-kabel goed is aangesloten.</p>
	<p>Controleer of de volgende instellingen goed zijn ingesteld bij de Dell Printer Configuration Web Tool.</p> <p>Scannen naar netwerk</p> <p>Controleer de volgende instellingen bij Adresboek → Server-adres:</p> <ul style="list-style-type: none"> 1 Server-adres

De printer zendt niet goed gescande gegevens naar een bepaalde bestemming via de Scan naar E-mail of Scan naar netwerkfunctie.	<ul style="list-style-type: none"> 1 Server-pad 1 Gedeelde naam 1 Aanmeldingsnaam 1 Aanmeldingswachtwoord <p>Scan naar email</p> <p>Controleer de volgende instellingen bij Adresboek → E-mail adres:</p> <ul style="list-style-type: none"> 1 Adres
Kan niet scannen met behulp van WIA op een Windows Server 2003 computer.	<p>Schakel WIA in op de computer.</p> <p>Om WIA in te schakelen:</p> <ol style="list-style-type: none"> 1. Klik op Start, wijs met de pijl naar Systeembeheer, en klik vervolgens op Services. 2. Klik met de rechtermuis op Windows Image Acquisition (WIA), en klik vervolgens op Starten.
Kan niet scannen met behulp van TWAIN of WIA op een Windows Server 2008 computer.	<p>Installeer de Bureaubladbelevens toepassing op de computer.</p> <p>Om de Bureaubladbelevens te installeren:</p> <ol style="list-style-type: none"> 1. Klik op Start, wijs met de pijl naar Systeembeheer, en klik vervolgens op Serverbeheer. 2. Onder Onderdelenverzicht, klik op Onderdelen toevoegen. 3. Selecteer de Bureaubladbelevens keuzevakje, klik op Volgende, en klik vervolgens op Installeren. 4. Start de computer opnieuw op.

Problemen met optionele accessoires

Als een optionele accessoire na het installeren niet goed werkt of er al gauw mee stopt:

- 1 Schakel de printer uit, wacht 10 seconden en zet de printer dan weer aan. Als het probleem daarmee niet verholpen is, trekt u de stekker uit het stopcontact en controleert u de aansluiting tussen de optionele accessoire en de printer.
- 1 Druk de **systeem-instellingen pagina** af om te zien of de optie wordt vermeld in de lijst met geïnstalleerde opties. Een optionele accessoire die niet in de lijst voorkomt, dient u opnieuw te installeren. Zie "[Afdrukken van een systeem-instellingen pagina](#)".
- 1 Zorg dat de optie is geselecteerd in het printer-stuurprogramma dat u gebruikt.

De volgende tabel geeft een overzicht van de optionele printer-accessoires en de oplossingen voor problemen die zich kunnen voordoen. Als de gegeven oplossing niet het gewenste effect heeft, belt u dan onze klantendienst.

Probleem	Oplossing
Geheugenkaart	Controleer of de geheugenkaart stevig is aangesloten op de geheugenconnector van het apparaat.

Scanner Stuurprogramma/printerproblemen

Probleem	Oplossing
Niet mogelijk om de Adresboek-gegevens over van de printer naar het Adresboek bewerken programma te versturen.	Zorg dat de computer en de printer goed zijn aangesloten met de USB-kabel.
	Krijgt de printer wel stroom?
	Zorg dat de scannerstuurprogramma is geïnstalleerd op uw computer. (Het Adresboek-bewerker programma ontvangt de adresboek-gegevens via het stuurprogramma van de scanner).
De TWAIN-driver kan geen verbinding maken met de printer.	Zorg dat de computer en de printer goed zijn aangesloten met de USB-kabel.
	Controleer of de printer aan staat. Als deze aan staat, herstart hem dan door de stroom uit en weer aan te zetten.
	Als een scantoeepassing bezig is, sluit de toepassing dan, herstart hem en probeer opnieuw te scannen.
De scannerdriver kan mogelijk niet zijn geregistreerd op uw computer en is niet toegankelijk via de Scanknop-manager.	Installeer van het scanner-stuurprogramma. Als het stuurprogramma is geïnstalleerd, deïnstalleer het dan en installeer het weer opnieuw .
Kan het document niet scannen op de printer via de Scanknop-manager.	Zorg dat de computer en de printer goed zijn aangesloten met de USB-kabel.
	Controleer of de printer aan staat. Als deze aan staat, herstart hem dan door de stroom uit en weer aan te zetten.
	Als een scantoeepassing bezig is, sluit de toepassing dan, herstart hem en probeer opnieuw te scannen.
Kan geen beeldbestand maken via de Scanknop-manager.	Zorg dat er voldoende ruimte is op uw harde schijf.

	Deïnstalleer de Scanknop-manager via het Configuratiescherm → Software op uw computer en installeer het opnieuw.
Kan de Scanknop-manager niet initialiseren.	Deïnstalleer de Scanknop-manager via het Configuratiescherm → Software op uw computer en installeer het opnieuw.
Kan de Scanknop-manager niet uitvoeren.	Deïnstalleer de Scanknop-manager via het Configuratiescherm → Software op uw computer en installeer het opnieuw.
Er is een onverwachte fout opgetreden in de Scanknop-manager.	Deïnstalleer de Scanknop-manager via het Configuratiescherm → Software op uw computer en installeer het opnieuw.

Andere problemen

Probleem	Oplossing
Er is vocht binnenin de printer gecondenseerd.	Dit kan zich in de winter voordoen binnen enkele uren nadat u de ruimte gaat verwarmen. Dit komt ook voor wanneer u de printer gebruikt op een plaats met een relatieve vochtigheid van 85% of hoger. Verminder de luchtvochtigheid of verplaats de printer naar een minder vochtige omgeving.
"CTD-sensorfout Fout 009-340 Code:xx Herstart printer", "Controleer CTD-eenheid 092-910 CTD reinigen Sensor", of "Controleer CTD-eenhd 092-310" wordt weergegeven.	Reinig de CTD-sensor. Zie " De CTD-sensor binnenin de printer reinigen ".
"Er is een verificatiefout opgetreden. De account is niet geregistreerd. Raadpleeg uw systeembeheerder. 016-757" wordt weergegeven op de Statusmonitor.	Vraag uw systeembeheerder.
"Functie is niet beschikbaar. Deze functie is niet beschikbaar. Raadpleeg uw systeembeheerder. 016-758" wordt weergegeven op de Statusmonitor.	Vraag uw systeembeheerder.
"Limiet af te drukken pagina's bereikt. Limiet af te drukken pagina's bereikt, kan niet afdrukken. Raadpleeg uw systeembeheerder. 016-759" wordt weergegeven op de Statusmonitor.	Vraag uw systeembeheerder.
"Fout multi-functie printer. Controleer de PHD-eenheid en de tonercassette. Neem contact op met klantenondersteuning als deze fout zich herhaalt. 093-919" wordt weergegeven op de Statusmonitor.	Vervang de tonercartridge van de weergegeven kleur op het bedieningspaneel.
	Vervang de PHD-eenheid.
	Raadpleeg de klantendienst.
"Fout multi-functie printer. Controleer de PHD-eenheid en de tonercassette. Neem contact op met klantenondersteuning als deze fout zich herhaalt. 093-920" wordt weergegeven op de Statusmonitor.	Vervang de tonercartridge van de weergegeven kleur op het bedieningspaneel.
	Vervang de PHD-eenheid.
	Raadpleeg de klantendienst.
"Fout multi-functie printer. Controleer de PHD-eenheid en de tonercassette. Neem contact op met klantenondersteuning als deze fout zich herhaalt. 093-921" wordt weergegeven op de Statusmonitor.	Vervang de tonercartridge van de weergegeven kleur op het bedieningspaneel.
	Vervang de PHD-eenheid.
	Raadpleeg de klantendienst.
"Fout multi-functie printer. Controleer de PHD-eenheid en de tonercassette. Neem contact op met klantenondersteuning als deze fout zich herhaalt. 093-922" wordt weergegeven op de Statusmonitor.	Vervang de tonercartridge van de weergegeven kleur op het bedieningspaneel.
	Vervang de PHD-eenheid.
	Raadpleeg de klantendienst.

Contact opnemen met de servicedienst

Wanneer u telefonische hulp inroept, is het belangrijk dat u precies het probleem kan beschrijven of de foutmelding die op het scherm verschijnt.

Bovendien zult u het modelnummer en het serienummer van uw printer moeten doorgeven. Zie het label dat zich aan de onderkant van de printer bevindt.

[Terug naar inhoud pagina](#)

[Terug naar inhoud pagina](#)

Installeren van printer-stuurprogramma's

- [Persoonlijke printerinstelling](#)
 - [Netwerk Printerinstelling](#)
 - [Instructies voor verhelpen van storingen](#)
-

Persoonlijke printerinstelling

1. Plaats de *Stuurprogramma's en hulpprogramma's*-CD in uw computer om de **Eenvoudige installatie navigator** te starten.

 **OPMERKING:** Als de CD niet automatisch start, klikt u op **start**→ **Uitvoeren** en typt u `D:\Setup_assist.exe` (waarbij D staat voor de stationsletter van uw CD-station) en klik u op **OK**.

2. Druk op **Aangepaste installatie** om de installatiesoftware te starten.
3. Selecteer **Persoonlijke installatie (USB of Parallel)**, en klik dan op **Volgende**.
4. Klik op **Installeren**.
5. Volg de instructies in het venster **Wizard Nieuwe hardware gevonden** om het printerstuurprogramma op uw computer te installeren.
6. Wanneer het **De wizard Nieuwe hardware gevonden** dialoogkader verschijnt, klikt u op **Voltoeien**.
7. Selecteer naar keuze **Typische installatie (aanbevolen)** of **Aangepaste installatie** en klik dan op **Installeren**. Als u kiest voor **Aangepaste installatie**, kunt u zelf precies de software-onderdelen kiezen die u wilt installeren.
8. Klik op **Voltoeien** om het wizard-hulpprogramma te sluiten wanneer het **Gefeliciteerd!** scherm verschijnt. Klik indien nodig op **Testpagina afdrukken** om een testpagina af te drukken, of **FAX oorspronkelijke installatie** om de fax op uw printer in te stellen.

USB afdrukken





Een lokale printer is een printer die direct is aangesloten op uw computer of op een afdrukservers via een USB-kabel. Indien uw printer is aangesloten op een netwerk en niet op uw computer, zie "[Netwerk Printerinstelling](#)".

Netwerk Printerinstelling

Druk de pagina met de systeem-instellingen af en controleer deze.

Voordat u de printerdriver op uw computer installeert, dient u de systeeminstellingenpagina af te drukken om het IP-adres van uw printer te controleren.

Vanaf het printer- bedieningspaneel

1. Druk op  totdat **>INSTELLEN** verschijnt, en druk dan op .
 2. Druk op  totdat er **>Rapporten** verschijnt, en druk dan op .
 3. **Systeeminstell.** wordt aangegeven. Druk op .
- De systeem-instellingen pagina wordt afgedrukt.
4. Kijk onder de **TCP/IP** aanhef op de systeeminstellingenpagina.

Als het aangegeven IP adres 0.0.0.0 is, wacht u een paar minuten totdat het juiste IP adres automatisch wordt gevonden, en dan drukt u de Systeem-instellingen pagina opnieuw af.

Vanaf uw computer

1. Klik op **start**→ **Alle programma's**→ **Dell Printers**→ **Aanvullende kleurenlasersoftware**→ **Snelstartprogramma**.

Het dialoogkader van het **Snelstartprogramma** opent.

2. Klik op de knop **Werkset**.

Het dialoogvenster van de **Werkset** opent

3. Selecteer de printer uit **Printernaam**.

De **Werkset** opent.

4. Klik op het tabblad **Printerinstellingenrapport**.

5. Selecteer **Rapporten** in de lijst links van de pagina.

De pagina **Rapporten** verschijnt.

6. Klik op de toets **Systeeminstell.**

De systeem-instellingen pagina wordt afgedrukt.

7. Kijk onder de **TCP/IP** aanhef op de systeeminstellingenpagina.

Als het aangegeven IP adres 0.0.0.0 is, wacht u een paar minuten totdat het juiste IP adres automatisch wordt gevonden, en dan drukt u de Systeem-instellingen pagina opnieuw af.

Schakel eerste de Firewall van Microsoft® Windows® XP, Windows Vista®, of Windows Server® 2008 uit vóór installatie van de printersoftware.

 **OPMERKING:** Deze stap kunt u wellicht overslaan als u het Windows XP Service Pack 2 hebt geïnstalleerd.

Als uw printer rechtstreeks is aangesloten op een netwerk en de Windows XP, Windows Vista of Windows Server 2008 firewall is ingeschakeld, zult u de printer(s) op het netwerk niet kunnen zien wanneer u de Dell™ printer-installatie software start. Schakel de firewall uit voordat u de Dell printersoftware installeert om dit probleem te voorkomen. Voer de volgende stappen uit om de firewall uit- of in te schakelen.

 **VOORZICHTIG:** Het wordt u aanbevolen dat u uw Windows XP, Windows Vista of Windows Server 2008 firewall weer inschakelt, nadat u de printersoftware hebt geïnstalleerd. Het weer inschakelen van de firewall, nadat u de printersoftware hebt geïnstalleerd, beperkt het gebruik van uw printer niet.

1. Klik op de **start** knop en klik op **Help en ondersteuning**.
2. In het vakje **Zoeken** tikt u **firewall** en vervolgens op **Enter**.

Klik in de lijst op **Windows Firewall in- of uitschakelen** en volg de instructies op het scherm.

Lokale printerinstallatie

1. Plaats de *Stuurprogramma's en hulpprogramma's*-CD in uw computer om de **Eenvoudige installatie navigator** te starten.

 **OPMERKING:** Als de CD niet automatisch start, klikt u op **start**→ **Uitvoeren** en typt u `D:\Setup_assist.exe` (waarbij D staat voor de stationsletter van uw CD-station) en klik u op **OK**.

2. Druk op **Aangepaste installatie** om de installatiesoftware te starten.
3. Selecteer **Netwerkinstallatie**, en klik dan op **Volgende**.
4. Selecteer **Lokale installatie** en klik dan op **Volgende**.

5. Selecteer de printer die u wilt installeren uit de printer-lijst, en klik dan op **Volgende**. Als de gewenste printer niet in de lijst staat vermeld, klikt u op **Vernieuwen** om de lijst te vernieuwen of klikt u op **Printer toevoegen** om handmatig een printer aan de lijst toe te voegen. Op dit punt kunt u het IP-adres en de naam van de aansluitpoort invoeren.

Als u deze printer hebt geïnstalleerd op de servercomputer, markeert u dan het keuzevakje **Ik ben deze printer aan het installeren op de server**.

 **OPMERKING:** Bij gebruik van autoIP verschijnt er 0.0.0.0 in het installatiescherm. Voordat u verder kunt gaan, zult u eerst een geldig IP adres moeten invoeren.

6. Kies de gewenste printer-instellingen en klik dan op **Volgende**.
 - a. Voer de naam van uw printer in.
 - b. Als u wilt dat andere gebruikers van dit netwerk deze printer kunnen gebruiken, selecteert u het aanvinkvakje **Deel deze printer met andere computers op het netwerk**, en dan voert u een voor iedereen eenvoudig te herkennen naam voor de printer in.
 - c. Als u een bepaalde printer als standaardprinter wilt instellen, markeert u het keuzevakje **Stel deze printer in als de standaardprinter**.
 - d. Als u het afdrukken in kleur wilt beperken, selecteert u de geschikte **Dell ColorTrack** optie. Voer het wachtwoord in wanneer er **Kleur - wachtwoord ingesteld** is gekozen voor het **Dell ColorTrack**.
 - e. Indien u de fax-driver wilt installeren, vink dan het keuzevakje **FAX- driveraan**.
7. Selecteer de software en de documentatie die u wilt installeren en klik dan op **Volgende**. U kunt de mappen van bestemming kiezen om de Dell software en documentatie in te installeren. Om de map van bestemming te wijzigen, klikt u op **Bladeren**.
8. Klik op **Voltooien** om het wizard-hulpprogramma te sluiten wanneer het **Gefeliciteerd!** scherm verschijnt. Klik indien nodig op **Testpagina afdrukken** om een testpagina af te drukken, of **FAX oorspronkelijke installatie** om de fax op uw printer in te stellen.
9. Indien u verder gaat naar **FAX oorspronkelijke installatie**:
 - a. Op de pagina **FAX-instellingen** specificeert u **Land, Datum, Tijd, Lijntype** en **Toon/pulse**, en klikt u vervolgens op **Volgende**.
 - b. Op de pagina **Unieke Printerinstellingen** specificeert u **Ontvangstfunctie, DRPD patroon, Naam faxkoptekst**, en **FAXnummer** en klikt u vervolgens op **Volgende**.
 - c. Op de pagina **Instellingen bevestigen** bevestigt u de huidige instellingen en klikt u vervolgens op **Zenden**.
 - d. Op de pagina **FAX-instelling is voltooid** klikt u op **Voltooien**.

Netwerk ontdekken en bestand delen voor alle openbare netwerken inschakelen

U kunt voor deze procedure "Gebruikersaccountbeheer uitschakelen" overslaan.

 **OPMERKING:** Deze stap is verplicht als uw Windows Vista of Windows Server 2008 gebruikt voor de servercomputer.

1. Klik op **Starten**→ **Netwerk**.
2. Klik op **Netwerkdetectie en delen van bestanden zijn uitgeschakeld. Netwerkcomputers en apparaten zijn niet detecteerbaar. Klik hier om dit te wijzigen**.
3. Klik op **Netwerkdetectie en bestanden delen inschakelen**.
4. Klik op **Ja, netwerk ontdekken en bestand delen inschakelen voor alle openbare netwerken**.

Externe printerinstelling

Voor de installatie

Voer voordat u de externe installatie begint het volgende uit.

Laat de afdrukspooler clientverbindingen accepteren

 **OPMERKING:** Deze stap is verplicht voor Windows XP 64-bit Edition, Windows Server 2003, Windows Server 2003 Enterprise x64 Edition, Windows Vista, Windows Vista 64-bit Edition, Windows Server 2008 en Windows Server 2008 Enterprise x64 Edition.

1. Klik op **start**→ **Uitvoeren**.

Voor Windows Server 2003/Windows Server 2008: Klik op **Start**→ **Uitvoeren**.

Voor Windows Vista: Klik op **Starten**→ **Alle programma's**→ **Bureau-accessoires**→ **Uitvoeren**.
2. Typ `gpedit.msc` en klik vervolgens op **OK**.
3. Klik op **Computerconfiguratie**→ **beheersjablonen**→ **Printers**.
4. Klik met de rechtermuisknop op **Toestaan dat de printerspooler clientverbindingen accepteert**.

5. Selecteer **Ingeschakeld** in het tabblad **Ingeschakeld** en klik vervolgens op **OK**.
6. Start de computer opnieuw op.

Het firewallbestand en de printer delen

 **OPMERKING:** Deze stap is verplicht voor Windows XP, Windows XP 64-bit Edition, Windows Vista, Windows Vista 64-bit Edition, Windows Server 2008 en Windows Server 2008 Enterprise x64 Edition.

Voor Windows XP:

1. Klik op **start**→ **Configuratiescherm**.
2. Selecteer **Beveiligingscentrum**.
3. Klik op **Windows Firewall**.
4. In het tabblad **Uitzonderingen** selecteer het keuzevakje **Bestands- en printerdeling** en klik op **OK**.

Voor Windows Vista:

1. Klik op **Starten**→ **Configuratiescherm**.
2. Selecteer **Beveiliging**.
3. Klik op **Windows Firewall**.
4. Klik op **Instellingen wijzigen**.
5. Klik op **Doorgaan**.
6. In het tabblad **Uitzonderingen** selecteer het keuzevakje **Bestands- en printerdeling** en klik op **OK**.

Voor Windows Server 2008:

1. Klik op **Start**→ **Configuratiescherm**.
2. Dubbelklik op **Windows Firewall**.
3. Klik op **Instellingen wijzigen**.
4. In het tabblad **Uitzonderingen** selecteer het keuzevakje **Bestands- en printerdeling** en klik op **OK**.

Start Extern register

 **OPMERKING:** Deze stap is verplicht voor Windows Vista of Windows Server 2008.

Voor Windows Vista:

1. Klik op **Starten**→ **Configuratiescherm**.
2. Selecteer **Systeem en onderhoud**.
3. Klik op **Systeembeheer**.
4. Dubbelklik op **Services**.
5. Klik op **Doorgaan**.
6. Klik met de rechtermuisknop op **Remote Registry** en selecteer **Starten**.
7. Klik met de rechtermuisknop op **Remote Registry** en selecteer **Eigenschappen**.
8. Wijzig **Opstarttype:** naar **Automatisch**, en klik dan op **OK**.

Voor Windows Server 2008:

1. Klik op **Start**→ **Systeembeheer**.
2. Klik op **Services**.
3. Klik met de rechtermuisknop op **Remote Registry** en selecteer **Starten**.
4. Klik met de rechtermuisknop op **Remote Registry** en selecteer **Eigenschappen**.
5. Wijzig **Opstarttype**: naar **Automatisch**, en klik dan op **OK**.

Gebruikersaccountbeheer uitschakelen

 **OPMERKING:** Deze stap is verplicht voor Windows Vista of Windows Server 2008.

Voor Windows Vista:

1. Klik op **Starten**→ **Configuratiescherm**.
2. Selecteer **Gebruikersaccounts en Ouderlijk toezicht**.
3. Klik op **Gebruikersaccounts**.
4. Klik op **Gebruikersaccountbeheer in- of uitschakelen**.
5. Klik op **Doorgaan**.
6. Verwijder de selectie van het keuzevakje **Gebruik Gebruikersaccountbeheer (UAC) om uw computer beter te beveiligen**.
7. Start de computer opnieuw op.

Voor Windows Server 2008:

1. Klik op **Start**→ **Configuratiescherm**.
2. Dubbelklik op **Gebruikersaccounts**.
3. Klik op **Gebruikersaccountbeheer in- of uitschakelen**.
4. Verwijder de selectie van het keuzevakje **Gebruik Gebruikersaccountbeheer (UAC) om uw computer beter te beveiligen**.
5. Klik op **OK**.
6. Start de computer opnieuw op.

Netwerk ontdekken en bestand delen voor alle openbare netwerken inschakelen

U kunt voor deze procedure "Gebruikersaccountbeheer uitschakelen" overslaan.

 **OPMERKING:** Deze stap is verplicht als uw Windows Vista of Windows Server 2008 gebruikt voor de servercomputer.

1. Klik op **Starten**→ **Netwerk**.
2. Klik op **Netwerkdetectie en delen van bestanden zijn uitgeschakeld. Netwerkcomputers en apparaten zijn niet detecteerbaar. Klik hier om dit te wijzigen**.
3. Klik op **Netwerkdetectie en bestanden delen inschakelen**.
4. Klik op **Ja, netwerk ontdekken en bestand delen inschakelen voor alle openbare netwerken**.

Eenvoudige bestandsdeling uitschakelen

 **OPMERKING:** Deze stap is verplicht in Windows XP of Windows XP 64-bits editie.

1. Klik op **start**→ **Configuratiescherm**.
2. Selecteer **Vormgeving en Thema's**.
3. Selecteer **Mapopties**.
4. In het tabblad **Beeld** selecteer het keuzevakje **Eenvoudig delen van bestanden gebruiken (aanbevolen)** en klik op **OK**.
5. Klik op **start**→ **Configuratiescherm**.
6. Selecteer **Prestaties en onderhoud**.
7. Selecteer **Systeembeheer**.
8. Klik op **Lokaal beveiligingsbeleid**.
9. Klik op **Lokaal beleid**→ **Beveiligingsopties**.
10. Kik met de rechtermuisknop op **Netwerkttoegang: Delen en beveiligingsmodel voor lokale accounts** en selecteer **Eigenschappen**.
11. Selecteer **Klassiek - lokale gebruikers als zichzelf verifiëren**.

Installeren van het printer-stuurprogramma

1. Plaats de *Stuurprogramma's en hulpprogramma's*-CD in uw computer om de **Eenvoudige installatie navigator** te starten.

 **OPMERKING:** Als de CD niet automatisch start, klikt u op **start**→ **Uitvoeren** en typt u `D:\Setup_assist.exe` (waarbij D staat voor de stationsletter van uw CD-station) en klik u op **OK**.

2. Druk op **Aangepaste installatie** om de installatiesoftware te starten.
3. Selecteer **Netwerkinstallatie**, en klik dan op **Volgende**.
4. Selecteer **Externe installatie**, en klik dan op **Volgende**.

 **OPMERKING:** Installatie op Windows XP Home Edition/Vista Home Basic/Vista Home Premium of Windows Server 2008 wordt niet ondersteund.

5. Voer de computernaam, gebruikers-ID, en wachtwoord in. Klik daarna op **Toevoegen**.
6. Klik op **Volgende**.
7. Selecteer de printer die u wilt installeren uit de printer-lijst, en klik dan op **Volgende**. Als de gewenste printer niet in de lijst staat vermeld, klikt u op **Vernieuwen** om de lijst te vernieuwen of klikt u op **Printer toevoegen** om handmatig een printer aan de lijst toe te voegen. Op dit punt kunt u het IP-adres en de naam van de aansluitpoort invoeren.

 **OPMERKING:** Bij gebruik van AutoIP verschijnt er 0.0.0.0 in het installatiescherm. Voordat u verder kunt gaan, zult u eerst een geldig IP-adres moeten invoeren.

8. Kies de gewenste printer-instellingen en klik dan op **Volgende**.
 - a. Voer de naam van uw printer in.
 - b. Als u wilt dat andere gebruikers van dit netwerk deze printer kunnen gebruiken, selecteert u het aanvinkvakje **Deel deze printer met andere computers op het netwerk**, en dan voert u een voor iedereen eenvoudig te herkennen naam voor de printer in.
 - c. Als u een bepaalde printer als standaardprinter wilt instellen, markeert u het keuzevakje **Stel deze printer in als de standaardprinter**.
 - d. Als u het afdrukken in kleur wilt beperken, selecteert u de geschikte **Dell ColorTrack** optie. Voer het wachtwoord in wanneer er **Kleur - wachtwoord ingesteld** is gekozen voor het **Dell ColorTrack**.
 - e. Indien u de fax-driver wilt installeren, vink dan het keuzevakje **FAX- driveraan**.
9. Selecteer de software en de documentatie die u wilt installeren en klik dan op **Volgende**. U kunt de mappen van bestemming kiezen om de Dell software en documentatie in te installeren. Om de map van bestemming te wijzigen, klikt u op **Invoeren**.
10. Klik op **Voltooien** om het wizard-hulpprogramma te sluiten wanneer het **Gefeliciteerd!** scherm verschijnt.

Gebruik de **Dell Printer Configuration Web Tool** functie om de toestand van uw netwerk-printer te controleren zonder uw bureau te verlaten. U kunt

gemakkelijk de instellingen voor de printer-configuratie, de hoeveelheid toner, en de tijd voor het bijbestellen van de verbruikte artikelen controleren en/of aanpassen, met een klik op de Dell benodigheden-koppeling in uw web-browser.

 **OPMERKING:** De **Dell Printer Configuration Web Tool** functie is niet beschikbaar wanneer de printer direct is aangesloten op een lokale computer of afdrukservers.

Om de **Dell Printer Configuration Web Tool** functie te starten, geeft u het IP-adres van uw printer op in uw web-browser, waarna de printerconfiguratie op uw scherm verschijnt.

U kunt de **Dell Printer Configuration Web Tool** functie zodanig instellen dat u een e-mail bericht ontvangt zodra de printer extra materiaal of een ingreep vereist.

Instellen voor de e-mail waarschuwing:

1. Start de **Dell Printer Configuration Web Tool** functie.
2. Klik op de **E-mailwaarschuwing** koppeling.
3. Onder de **Instellingen e-mailserver**, voert u de **Primaire SMTP-gateway**, en het **Antwoordadres** in en tikt u tevens uw e-mailadres of dat van de sleutelbeheerder in het e-maillijstvakje.
4. Klik op **Nieuwe instellingen toepassen**.

 **OPMERKING:** De SMTP server toont de aanduiding **Verbinding uitgesteld totdat printer een waarschuwing stuurt** totdat er een fout optreedt.

Instructies voor verhelpen van storingen

Gebruik de klantenstand om in de printer het onderdeel te vinden dat problemen geeft.

Controleren van de printerwerking

1. Klik op **start**→ **Alle programma's**→ **Dell Printers**→ **Aanvullende kleurenlasersoftware**→ **Snelstartprogramma**.

Het dialoogkader van het **Snelstartprogramma** opent.

2. Klik op de knop **Werkset**.

Het dialoogvenster van de **Werkset** opent

3. Selecteer de printer uit **Printernaam**.

4. De **Werkset** opent.

5. Klik op het tabblad **Diagnose**.

6. Selecteer **Machinecontrole** in de lijst links van de pagina.

De pagina **Machinecontrole** verschijnt.





7. Klik op de knop **Starten** naast het gewenste item.

De geselecteerde pagina wordt afgedrukt.

Standaardwaarden herstellen

Na het uitvoeren van deze functie en opnieuw opstarten van de printer zijn alle menu-parameters, behalve de netwerk-parameters, teruggesteld op hun oorspronkelijke waarden.

Vanaf het printer- bedieningspaneel

1. Druk op  totdat **>INSTELLEN** verschijnt, en druk dan op .
2. Druk op  totdat er **>Beheermenu** verschijnt, en druk dan op .

3. Druk op **✓** totdat er **>Onderhoud** verschijnt, en druk dan op **✓**.
4. Druk op **✓** totdat er **>Initialiseer NVM** verschijnt, en druk dan op **✓**.
5. Druk op **✓** totdat er **>Systeemdeel** verschijnt, en druk dan op **✓**.
6. De aanduiding **Zeker weten?** verschijnt in het bedieningspaneel en druk dan op **◀ of ▶** om **Ja** te selecteren. Druk op **✓**.
De printer herstart automatisch om de instellingen toe te passen.

Vanaf uw computer

1. Klik op **start** → **Alle programma's** → **Dell Printers** → **Aanvullende kleurenlasersoftware** → **Snelstartprogramma**.
Het dialoogkader van het **Snelstartprogramma** opent.
2. Klik op de knop **Werkset**.
Het dialoogvenster van de **Werkset** opent.
3. Selecteer de printer uit **Printernaam**.
De **Werkset** opent.
4. Klik op het tabblad **Printeronderhoud**.
5. Selecteer **Terugstellen** in de lijst links van de pagina.
De pagina **Terugstellen** verschijnt.
6. Klik op de toets **Systeemdeel**.
De printer herstart automatisch om de instellingen toe te passen.

[Terug naar inhoud pagina](#)

[Terug naar inhoud pagina](#)

Instellingen opgeven voor gedeeld afdrucken

- [Aanwijzen en afdrucken](#)
- [Peer-to-Peer](#)

U kunt uw printer met anderen delen op een netwerk via de *Stuurprogramma's en hulpprogramma's*-CD die bij uw printer is geleverd, of via de aanwijzen-en-afdrucken of "peer-to-peer" methoden van Microsoft®. Als u echter een van de Microsoft-methoden gebruikt, zijn functies zoals Statusmonitor en andere printermogelijkheden niet beschikbaar.

Om een plaatselijk aangesloten printer te delen op een netwerk, zult u de printer op gedeeld gebruik moeten instellen en dan de gedeelde printer voor de netwerk-cliënten moeten installeren:

Voor Windows® XP, Windows Server® 2003, of Windows 2000

1. Klik op **start**→**Printers en faxapparaten (Printers voor Windows 2000)**.
2. Klik met de rechter muisknop op het printerpictogram en selecteer **Eigenschappen**.
3. In het tabblad **Delen**, selecteert u **Deze printer delen (Gedeeld als voor Windows 2000)** en geef vervolgens een naam op in het tekstvakje **Share-naam (Gedeeld als voor Windows 2000)**.
4. Klik op **Extra stuurprogramma's** en selecteer de besturingssystemen van alle netwerk-cliënten die afdrucken met deze printer.
5. Klik op **OK**.

Als er bestanden ontbreken, verschijnt het verzoek om de server-besturingssysteem CD te plaatsen.

Voor Windows Vista®

1. Klik op **Starten**→**Configuratiescherm**→**Hardware en geluiden**→**Printers**.
2. Klik met de rechtermuisknop op het printerpictogram en selecteer **Delen**.
3. Klik op de knop **Opties voor delen wijzigen**.
4. Het dialoogvenster "Uw toestemming is nodig om te kunnen doorgaan" verschijnt.
5. Klik op **Doorgaan**.
6. Selecteer het keuzevakje **Deze printer delen** en geef een naam op in het testvakje **Sharenaam**.
7. Klik op **Extra stuurprogramma's** en selecteer de besturingssystemen van alle netwerk-cliënten die afdrucken met deze printer.
8. Klik op **OK**.

Voor Windows Server 2008

1. Klik op **Start**→**Configuratiescherm**→**Printers**.
2. Klik met de rechtermuisknop op het printerpictogram en selecteer **Delen**.
3. Selecteer het keuzevakje **Deze printer delen** en geef een naam op in het testvakje **Sharenaam**.
4. Klik op **Extra stuurprogramma's** en selecteer de besturingssystemen van alle netwerk-cliënten die afdrucken met deze printer.
5. Klik op **OK**.

Om te zien of de printer naar behoren gedeeld wordt:

1. Controleer of het printer-object in de map **Printers of Printers en faxapparaten** aangeeft dat deze printer gedeeld wordt. Een deelpictogram wordt onder het printerpictogram weergegeven.
1. Blader het **Netwerk of Mijn netwerklocaties**. Zoek naar de host-naam van de server en kijk of de gedeelde naam die u voor de printer hebt gekozen, wordt aangegeven.

Nu de printer gedeeld kan worden, kunt u de printer installeren op de netwerk-cliënten met behulp van de aanwijzen-en-afdrukken of "peer-to-peer" methoden.

Aanwijzen en afdrukken

Deze methode biedt gewoonlijk het meest doeltreffend gebruik van de systeem-hulpbronnen. De server zorgt voor de stuurprogramma-aanpassingen en het afhandelen van de afdruktaken. Zo kunnen de netwerk-cliënten veel sneller terugkeren naar hun eigen programma's.

Wanneer u de aanwijzen-en-afdrukken methode gebruikt, wordt een gedeelte van de stuurprogramma-informatie van de server gekopieerd naar de cliënt-computer. Dit biedt precies genoeg informatie om een afdruktaak naar de printer te sturen.

Voor Windows XP, Windows Server 2003, of Windows 2000

1. Klik op **start**→**Mijn netwerklocaties**.

Voor Windows 2000: Dubbelklik op **Mijn netwerklocaties**.

Voor Windows Server 2003: Klik op **Start**→**Alle programma's**→**Bureau-accessoires**→**Windows Verkenner**→**Mijn netwerklocaties**.

2. Zoek de hostnaam van de server-computer op en dubbelklik op de hostnaam.

3. Klik met de rechtermuisknop op de gedeelde printernaam, en klik dan op **Verbinding maken**.

Wacht tot de stuurprogramma-informatie is gekopieerd van de server-computer naar de cliënt-computer, en tot er een nieuw printer-object is toegevoegd aan de map **Printers en faxapparaten** (**Printers** voor Windows 2000). De kopieertijd die dit kan vergen is uiteenlopend, afhankelijk van de drukte op het netwerk en andere factoren.

Sluit tenslotte **Mijn netwerklocaties**.

4. Druk een testpagina af om te zien of de installatie is gelukt.

5. Klik op **start**→**Printers en faxapparaten**(**Printers** voor Windows 2000).

6. Selecteer de printer die u zojuist toegevoegd hebt.

7. Klik op **Bestand**→**Eigenschappen**.

8. In het **Algemeen** tabblad, klikt u op **Testpagina afdrukken**.

Als de testpagina goed wordt afgedrukt, is het installeren van het apparaat voltooid.

Voor Windows Vista en Windows Server 2008

1. Klik op **Starten**→**Netwerk**.

2. Zoek de hostnaam van de server-computer op en dubbelklik op de hostnaam.

3. Klik met de rechtermuisknop op de gedeelde printernaam, en klik dan op **Verbinding maken**.

4. Klik op **Stuurprogramma installeren**.

5. Klik op **Doorgaan** in **Gebruikersaccountbeheer** werkset (u kunt deze stap overslaan in Windows Server 2008).

6. Wacht tot de stuurprogramma-informatie is gekopieerd van de server-computer naar de client-computer, en tot er een nieuw printer-object is toegevoegd aan de map **Printers**. De tijd die dit kan vergen is uiteenlopend, afhankelijk van de drukte op het netwerk en andere factoren.

7. Druk een testpagina af om te zien of de installatie is gelukt.

8. Klik op **Starten**→**Configuratiescherm**→**Hardware en geluiden**→**Printers** (**Start**→**Configuratiescherm**→**Printers** voor Windows Server 2008).

9. Klik met de rechtermuisknop op de printer die u zojuist hebt aangemaakt en selecteer **Eigenschappen**.

10. In het **Algemeen** tabblad, klikt u op **Testpagina afdrukken**.

Als de testpagina goed wordt afgedrukt, is het installeren van het apparaat voltooid.

Peer-to-Peer

Bij gebruik van de "peer-to-peer" methode wordt het printer-stuurprogramma in zijn geheel geïnstalleerd op elke cliënt-computer. De netwerk-clieñten behouden de controle over de stuurprogramma-aanpassingen. De cliënt-computer zorgt voor het afhandelen van de afdruktaak.

Voor Windows XP, Windows Server 2003, of Windows 2000

1. Klik op **start**→ **Printers en faxapparaten(Printers** voor Windows 2000).
2. Klik op **Een printer toevoegen** om het **Printer toevoegen** hulpprogramma te starten.
3. Klik op **Voltooien**.
4. Selecteer een **Netwerkprinter of een printer die met een andere computer is verbonden**, en klik dan op **Voltooien** (Bij Windows 2000 selecteert u de netwerkprinter uit de lijst **Gedeelde printers**). Als de printer niet in de lijst voorkomt, geeft het pad op van de printer in het tekstvakje.

Bijvoorbeeld: \\<server host-naam>\<gedeelde printer-naam>

De server host-naam is de naam van de server-computer waaronder die bekend staat op het netwerk. De gedeelde printer-naam is de naam die is toegewezen tijdens het server-installatieproces.

5. Klik op **Een printer zoeken**, en klik dan op **Voltooien** (Bij Windows 2000 klikt u op **OK**).
Als dit een nieuwe printer is, kunt u gevraagd worden een printer-stuurprogramma te installeren. Als er geen printer-stuurprogramma beschikbaar is, zult u het pad moeten opgeven waar wel stuurprogramma's te vinden zijn.
6. Kies of u deze printer wilt instellen als de vaste printer voor de client, klik op **Volgende**, en klik dan op **Voltooien** (Voor Windows 2000, klikt u op **Voltooien**).
7. Druk een testpagina af om te zien of de installatie is gelukt:
 - a. Klik op **start**→ **Instellingen**→ **Printers en faxapparaten (Printers** voor Windows 2000).
 - b. Selecteer de printer die u zojuist toegevoegd hebt.
 - c. Klik op **Bestand**→ **Eigenschappen**.
 - d. In het **Algemeen** tabblad, klikt u op **Testpagina afdrukken**.

Als de testpagina goed wordt afgedrukt, is het installeren van het apparaat voltooid.

Voor Windows Vista en Windows Server 2008

1. Klik op **Starten**→ **Configuratiescherm**→ **Hardware en geluiden**→ **Printers (Start**→ **Configuratiescherm**→ **Printers** voor Windows Server 2008).
2. Klik op **Een printer toevoegen** om het **Printer toevoegen** hulpprogramma te starten.
3. Selecteer **Netwerkprinter, draadloze printer of Bluetooth-printer** toevoegen, en klik vervolgens op **Volgende**. Indien de printer staat vermeld, selecteert u de printer en klikt u op **Volgende**, of selecteert u **De printer die ik wens staat niet vermeld** en typ het pad van de printer in het tekstvakje **Selecteer een gedeelde printer op naam** en klik op **Volgende**.

Bijvoorbeeld: \\<server host-naam>\<gedeelde printer-naam>

De server host-naam is de naam van de server-computer waaronder die bekend staat op het netwerk. De gedeelde printer-naam is de naam die is toegewezen tijdens het server-installatieproces.

4. Als dit een nieuwe printer is, kunt u gevraagd worden een printer- stuurprogramma te installeren. Als er geen printer-stuurprogramma beschikbaar is, zult u het pad moeten opgeven waar wel stuurprogramma's te vinden zijn.
5. Selecteer of u wilt dat deze printer de standaardprinter is voor de client, klik op **Volgende**.
6. Indien u de installatie wilt verifiëren klikt u op **Testpagina afdrukken**.
7. Klik op **Voltooien**.

Als de testpagina goed wordt afgedrukt, is het installeren van het apparaat voltooid.

[Terug naar inhoud pagina](#)

Het onderhouden van uw printer

- [Bepalen van de toestand van de benodigdheden](#)
- [Besparen op materiaalkosten](#)
- [Bestellen van benodigdheden](#)
- [Opslag van afdrukmedia](#)
- [Opslag van verbruiksmaterialen](#)
- [Vervangen van tonercassettes](#)
- [Vervangen van het printkopapparaat \(PHD\)- eenheid](#)
- [Vervangen van de Vertragingssrol](#)
- [De invoerrol binnen de printer reinigen](#)
- [De CTD-sensor binnenin de printer reinigen](#)
- [Bijstellen van de Kleurregistratie](#)
- [Reinigen van de canner](#)
- [Het reinigen van de ADF-invoerrol](#)

Om een optimale afdrukkwaliteit te waarborgen, moeten periodiek bepaalde onderhoudstaken aan uw apparaat worden verricht. Als u de printer met een aantal anderen deelt, kan het een goed idee zijn om iemand aan te wijzen die verantwoordelijk is voor het onderhoud. Als er afdrukproblemen zijn of er onderhoud verricht moet worden, kunt u dat overlaten aan de verantwoordelijke persoon.

Bepalen van de toestand van de benodigdheden

Als uw printer is aangesloten op een netwerk, kan de **Dell™PrinterConfiguratie WebTool** functie onmiddellijk uitsluitel geven over de resterende hoeveelheid toner. Voer het IP-adres van uw printer in in uw Internet-browser om deze informatie af te lezen. Voor gebruik van de **E-mailwaarschuwingsinstelling** die u een waarschuwing geeft wanneer er in uw printer iets aangevuld, ververs of vernieuwd moet worden, kunt u uw naam, of de naam van degene die verantwoordelijk is voor het onderhoud, invullen in het e-maillijstvakje.

Via het bedieningspaneel kunt u ook de volgende punten controleren:

1. Alle onderhoudspunten die uw aandacht verdienen of zaken die ververs, aangevuld of vernieuw moeten worden (Uw printer kan echter maar één punt tegelijk aangeven.)
1. Hoeveelheid toner die resteert in elk van de tonercassettes

Besparen op materiaalkosten

U kunt verscheidene instellingen op uw printerstuurprogramma wijzigen voor het besparen van tonercassettes en papier.

Materiaal	Instelling	Functie
Tonercassette	Tonerspaarmodus in het tabblad Geavanceerd	Dit aankruisvakje dient voor keuze van een afdrukkwaliteit waarbij minder toner wordt gebruikt. De beeldkwaliteit is lager als deze functie wordt gebruikt.
Afdrukmedia	Meervoudig omhoog in het tabblad Layout	De printer kan twee of meer pagina's afdrukken op één kant van een vel papier. De waarden die u kunt kiezen voor deze Meervoudig omhoog functie zijn 2 Omhoog, 4 Omhoog, 8 Omhoog, 16 Omhoog, of 32 Omhoog. In combinatie met het tweezijdig afdrukken kunt u met de Meervoudig omhoog functie dus maximaal 64 pagina's afdrukken op een vel papier. (32 pagina's aan de voorkant en 32 aan de achterkant)

Bestellen van benodigdheden

U kunt de verbruiksmaterialen van Dell bestellen op Internet bij gebruik van een netwerk-printer. Tik het IP-adres van uw printer in uw Internet-browser, start de **Dell PrinterConfiguratie WebTool** functie, en klik op **Benodigdheden bestellen bij**: om toner voor uw printer te bestellen.

U kunt ook tonercassettes bestellen op de volgende manier.

1. Klik op **start**→ **Alle programma's**→ **Dell Printers** → **Aanvullende kleurenlasersoftware**→ **Dell Supplies Management System**.

Het **Dell Supplies Management System** venster verschijnt.

2. Kies uw printer uit de **Selecteer het printermodel** lijst.

3. Bestellen via Internet:

- a. Wanneer u niet automatisch via twee-wegcommunicatie de informatie van de printer kunt ontvangen, verschijnt er een venster dat u verzoekt om het "Service Tag" onderhoudsnummer in te tikken. Tik uw Dell printer "Service Tag" onderhoudsnummer in het daarvoor bestemde vakje.

Uw "Service Tag" onderhoudsnummer staat vermeld aan de binnenkant van de zijklep van uw printer.

- b. Kies een URL Internet-adres uit de **Nabestel URL selecteren** lijst.
 - c. Klik op **Bezoek Dells bestelwebsite voor printersupplies**.
 4. Om telefonisch te bestellen, belt u het nummer dat verschijnt onder het **Telefonisch bestellen**: aanhef.
-

Opslag van afdrukmedia

Om eventuele problemen met de papiertoevoer en ongelijkmatige afdrukkwaliteit te vermijden, zijn er een aantal regels die u kunt volgen voor de opslag van uw afdrukmedia.

1. Voor de beste resultaten, bergt u de afdrukmedia op in een omgeving met een temperatuur van ongeveer 21°C (70°F) en een relatieve vochtigheidsgraad van 40%.
 1. Plaats uw dozen met afdrukmedia op een plank, een rek of pallet, dus niet onmiddellijk op de vloer.
 1. Als u afzonderlijke pakken met afdrukmedia buiten de oorspronkelijke doos bewaart, zorg dan dat ze op een egale ondergrond rusten, zodat de randen niet kromtrekken.
 1. Plaats geen voorwerpen bovenop een pak afdrukmedia.
-

Opslag van verbruiksmaterialen

Berg al uw verbruiksmaterialen op in hun oorspronkelijke verpakking, totdat u ze nodig hebt. Bewaar uw materialen niet in:

1. Temperaturen boven 40°C (104°F).
 1. Een omgeving met sterk wisselende temperatuur en luchtvochtigheid.
 1. Direct zonlicht.
 1. Stoffige ruimten.
 1. Een auto, voor langere perioden.
 1. Een omgeving met corrosieve gassen of dampen.
 1. Een vochtige omgeving.
-

Vervangen van tonercassettes

⚠ OPGELET: Voordat u een van de volgende handelingen verricht, leest en volgt u vooral eerst de veiligheidsvoorschriften in uw *Productinformatiegids*.

Dell tonercassettes zijn alleen via Dell verkrijgbaar. U kunt ze online bijbestellen op <http://www.dell.com/supplies> of ook telefonisch. Om telefonisch te bestellen, zie "[Contact opnemen met Dell™](#)".

Het wordt u aangeraden om Dell-tonercassettes in uw printer te gebruiken. Dell biedt geen garantiedekking voor problemen die veroorzaakt zijn door accessoires, onderdelen of materialen die niet door Dell geleverd zijn.

⚠ OPGELET: Werp nooit een gebruikte tonercassette in het vuur. De laatste restjes toner zouden kunnen ontploffen, met gevaar voor brandwonden en schade.

⚠ OPGELET: Gebruikte tonercassettes niet schudden ter voorkoming van het morsen van toner.

Verwijderen van een gebruikte tonercassette

1. Open de zijklep.

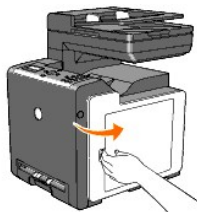

2. Druk de hendels naar achter om de tonercassette vrij te maken die u wilt verplaatsen.

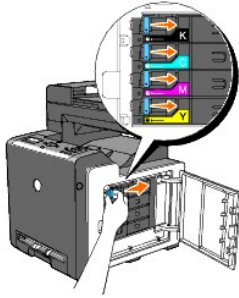

3. Trek aan de cassettehouder totdat deze klikt en trek uit de tonercassette.

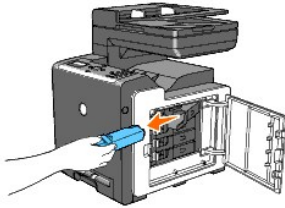

⚠ OPGELET: Gebruikte tonercassettes niet schudden ter voorkoming van het morsen van toner.

Installeren van een nieuwe tonercassette

1. Zorg voordat u de toner vervangt dat de kleur van de nieuwe tonercassette overeenkomt met de kleur die staat aangegeven op de hendel. Schut de tonercassette vijf of zes keer goed door om de toner egaal te verdelen.

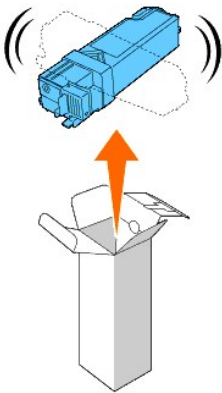

2. Plaats de tonercassette in desbetreffende cassettehouder en schuif de hendels van de tonercassette.

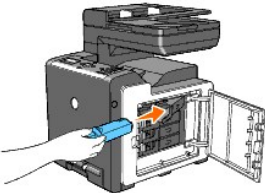

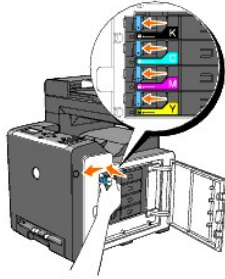

3. Sluit de zijklep.



Vervangen van het printkopapparaat (PHD)- eenheid

1. Zorg ervoor dat de printer is uitgeschakeld.
2. Druk op de knop aan de zijkant en open de voorklep.

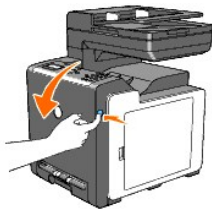

3. Draai de vier vergrendelingshevels van de PHD naar links.



4. Til de PHD-eenheid uit de printer.

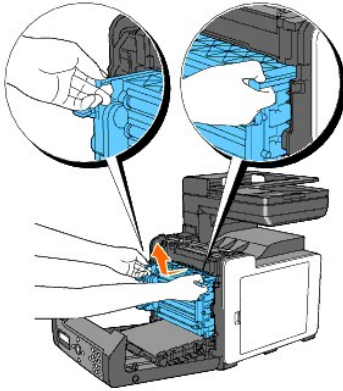

De PHD-eenheid installeren

1. Open de PHD-verpakking.

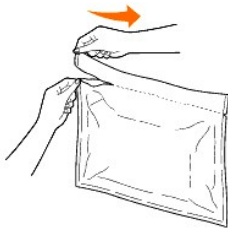

2. Trek de PHD-eenheid uit de verpakking.

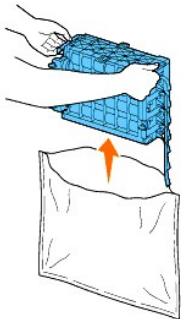

3. Verwijder alle acht gele linten uit de PHD-eenheid.

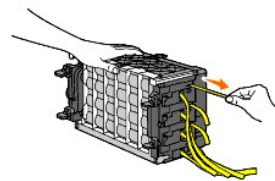

4. Verwijder de achterste bescherming van de PHD-eenheid.

 **OPMERKING:** Verwijder de beschermkap aan de voorkant op dit moment niet.

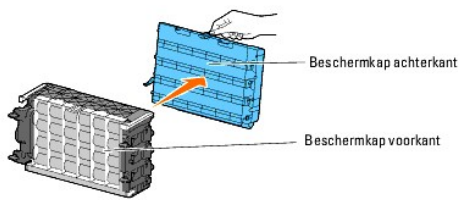

5. Plaats de PHD-eenheid tot de lijn op de hendel uitlijnt met de witte lijn op de printer.

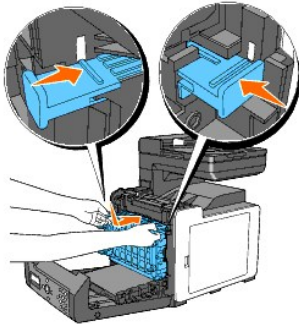

6. Draai de vier PHD-vergrendelaars 90 graden met de klok mee om de PHD- eenheid te sluiten.

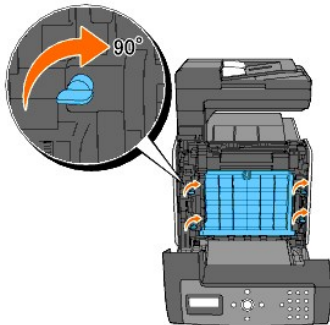

7. Verwijder voorzichtig de bescherming van de PHD-eenheid.

➡ **VOORZICHTIG:** Zorg ervoor dat u de riemeenheid niet raakt tijdens het verwijderen van de beschermkap aan de voorkant.

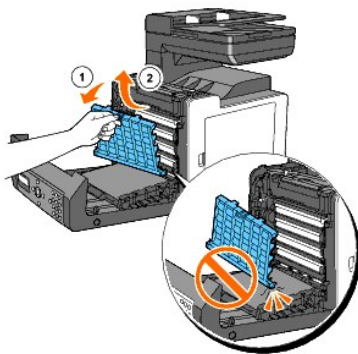

8. Sluit de voorklep.

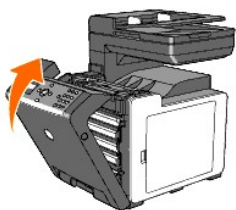

Vervangen van de Vertragsingsrol

Schoon houden van de vertragsingsrol in de papierlade leidt tot de beste kopieën. Het wordt u aanbevolen om de scheidingsrol regelmatig te reinigen.

⚠ OPGELET: Om elektrische schokken te vermijden, schakelt u eerst de printer uit en trekt u de stekker uit het geaarde stopcontact alvorens u enig onderhoud gaat verrichten.

⚠ OPGELET: Voordat u een van de volgende handelingen verricht, leest en volgt u vooral eerst de veiligheidsvoorschriften in uw *Productinformatiegids*.

Dell vertragsingsrollen zijn alleen via Dell verkrijgbaar. Om telefonisch te bestellen, zie "[Contact opnemen met Dell™](#)".

Het wordt u aangeraden om Dell-vertragsingsrollen in uw printer te gebruiken. Dell biedt geen garantiedekking voor problemen die veroorzaakt zijn door accessoires, onderdelen of materialen die niet door Dell geleverd zijn.

Verwijderen van de gebruikte vertragsingsrol in Lade 1

📌 OPMERKING: Verwijder alle papier of media uit de lade en trek de lade uit de printer.

1. Trek de lade 1 voorzichtig uit de printer. Houd de papierlade met beide handen vast, til de voorkant ietwat omhoog, en schuif de lade uit de printer.

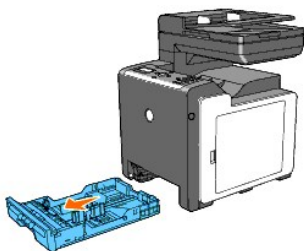

📌 OPMERKING: Controleer dat u alle papier uit lade 1 hebt verwijderd voordat u de vertragsingsrol verwijderd.

📌 OPMERKING: Lade 1 voorzichtig terugplaatsen zodat hij niet valt.

2. Houd de pennen op de vertragsingsrol vast en trek de rol uit de groef in de as.

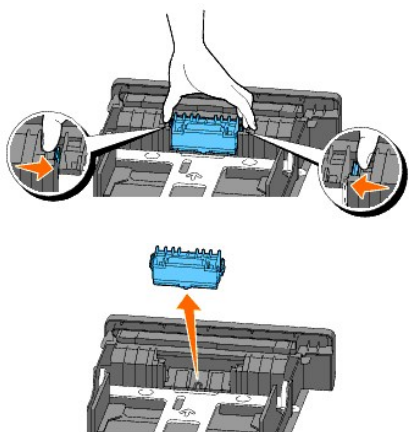

Installeren van een nieuwe vertragsingsrol in de lade 1

1. Lijn de nieuwe vertragsingsrol uit met de groef op de as.

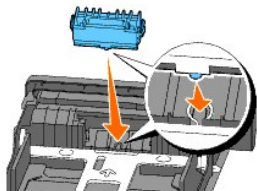

2. Schuif de vertragsingsrol in de as zodat de uitsteeksels volledig in de gleuven vallen en de rolhaak weer pakt in de groef van de as.

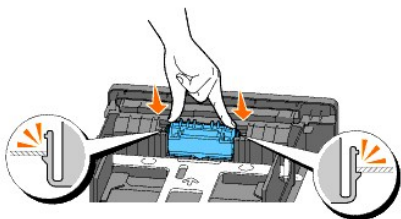

3. Plaats papier in de printer.

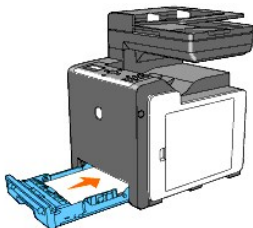

De invoerrol binnen de printer reinigen

Reinig de invoerrol in de printer als de afdrukmedia niet juist wordt ingevoerd.

1. Zorg ervoor dat de printer is uitgeschakeld.
2. Druk op de knop aan de zijkant en open de voorklep.

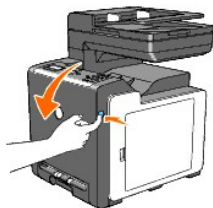

3. Draai de vier vergrendelhendels van de PHD naar links om de PHD- eenheid uit de printer te verwijderen.



4. houd de grijze lipjes vast en trek aan de PHD-eenheid.

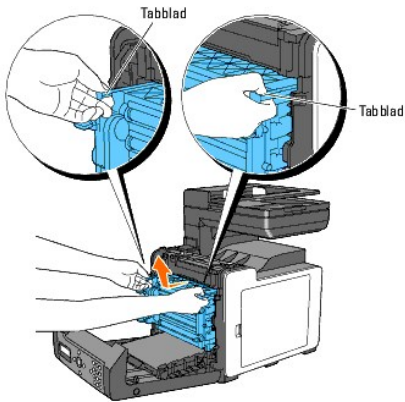

OPMERKING: Bewaar de PHD-eenheid op een donkere plaats.

5. Reinig de invoerrol in de printer met een droge doek.



6. Plaats de PHD-eenheid totdat deze stopt en draai de vier vergrendelingshevels van de PHD naar rechts om de PHD-eenheid te vergrendelen.

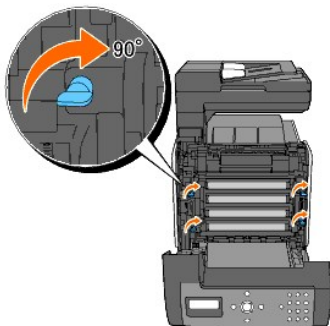

7. Sluit de voorklep.

De CTD-sensor binnenin de printer reinigen

Reinig de Kleurtonerdichtheid (CTD)-sensor alleen wanneer u een alarm voor de CTD-sensor ziet verschijnen op de Statusmonitor of het bedieningspaneel.

1. Zorg ervoor dat de printer is uitgeschakeld.
2. Druk op de knop aan de zijkant en open de voorklep.

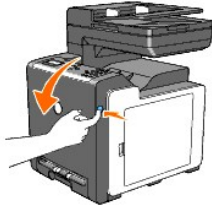

3. Reinig de CTD-sensor binnenin de printer met een droge wattenprop.

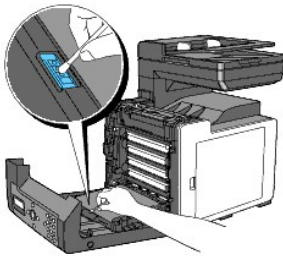

4. Sluit de voorklep.

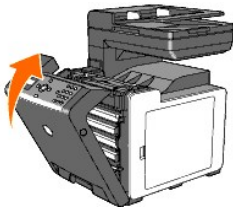











Bijstellen van de Kleurregistratie

Om de kleurregistratie bij te stellen wanneer u de printer voor het eerst installeert of wanneer u die hebt verplaatst, volgt u de onderstaande aanwijzingen.

Afdrukken van het Kleurregistratieschema

Vanaf het printer- bedieningspaneel

1. Druk op  totdat >INSTELLEN verschijnt, en druk dan op .
2. Druk op  totdat er >Beheermenu verschijnt, en druk dan op .
3. Druk op  totdat er >Onderhoud verschijnt, en druk dan op .
4. Druk op  totdat er >Kleurregist.inst. verschijnt, en druk dan op .
5. Druk op  totdat er >Kleurreg schema verschijnt, en druk dan op .

Dan wordt het kleurregistratieschema afgedrukt.

Vanaf uw computer

1. Klik op **start**→ **Alle programma's**→ **Dell Printers**→ **Aanvullende kleurenlasersoftware**→ **Snelstartprogramma**.

Het dialoogkader van het **Snelstartprogramma** opent.

2. Klik op de knop **Werkset**.

Het dialoogvenster van de **Werkset** opent

3. Selecteer de printer uit **Printernaam**.

De **Werkset** opent.

4. Klik op het tabblad **Printeronderhoud**.

5. Selecteer **Registratie-instelling** in de lijst links van de pagina.

De pagina **Registratie-instelling** verschijnt.

6. Klik op de knop **Starten** naast de **Kleurregistergrafiek**.

Dan wordt het kleurregistratieschema afgedrukt.

Bepalen van de waarden

Er zijn twee type schema's op het kleurregistratieschema: Schema 1 (snelle scan) en Schema 2 (langzame scan).

Het Schema 1 wordt gebruikt om de kleurregistratie in te stellen voor de snelle scanrichting die verticaal is ten opzichte van de papierinvoerrichting. Het Schema 2 wordt gebruikt om de kleurregistratie in te stellen voor de langzame scanrichting die horizontaal is ten opzichte van de papierinvoerrichting.

Het navolgende legt uit hoe de instelwaarden worden bepaald voor de snelle en langzame scan met gebruik van Schema 1 en Schema 2.

Eerste scan

Op Schema 1 van het kleurregistratieschema, zoekt u de rechtste lijnen waar de twee zwarte lijnen en de gekleurde lijn het dichtst zijn uitgelijnd voor elke kleur (**Y**, **M**, en **C**). Indien u de rechtste lijn vindt, maakt u een notitie van de waarde (**-9** - **+9**) aangegeven door de rechtste lijn voor elke kleur.

Indien de waarde **0** is voor elke kleur, hoeft u de kleurregistratie voor de snelle scan niet in te stellen.

Als de waarde niet **0** is, voert u de waarde in met gebruik van de procedure in "[Waarden invoeren](#)".

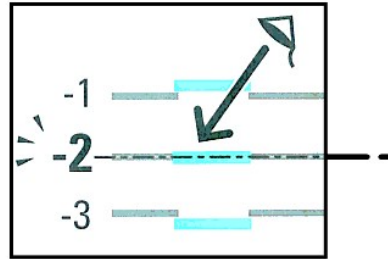
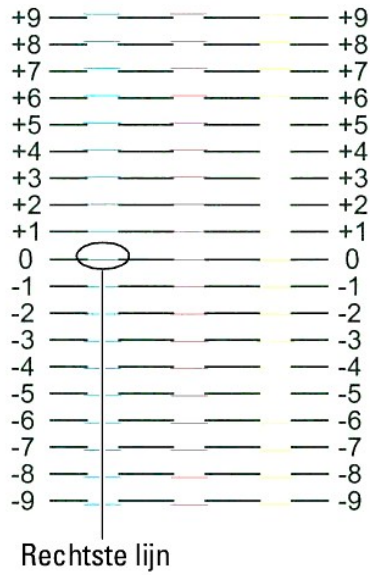

Langzame scan

Op Schema 2 van het kleurregistratieschema, zoekt u de middelste lijn binnen het bereik van het witte gebied voor elk kleurenpatroon (Y, M, en C). Indien u de middelste lijn vindt, maakt u een notitie van de waarde (-9 - +9) aangegeven door de rechtste lijn voor elke kleur.

Indien de waarde 0 is voor elke kleur, hoeft u de kleurregistratie voor de langzame scan niet in te stellen.



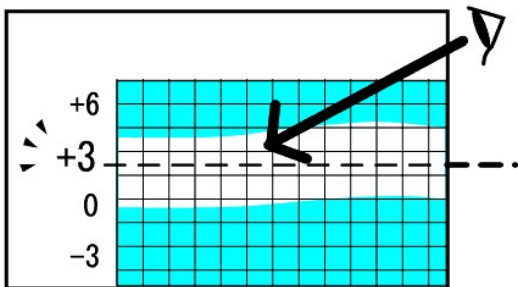
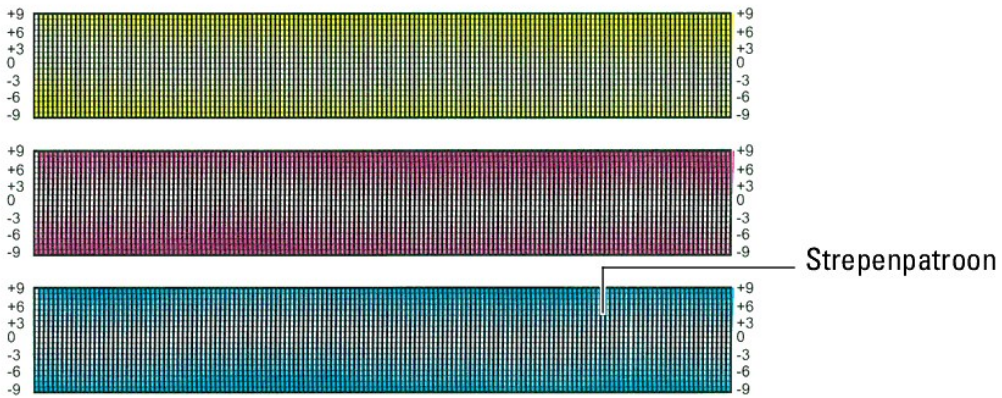





















Als de waarde niet 0 is, voert u de waarde in met gebruik van de procedure in "[Waarden invoeren](#)".



Waarden invoeren

Vanaf het printer- bedieningspaneel

Via het bedieningspaneel voert u de gevonden waarden in, in het kleurregistratieschema, om de bijstelling te maken.

1. Druk op  totdat >INSTELLEN verschijnt, en druk dan op .
2. Druk op  totdat er >Beheermenu verschijnt, en druk dan op .
3. Druk op  totdat er >Onderhoud verschijnt, en druk dan op .
4. Druk op  totdat er >Kleurregist.inst. verschijnt, en druk dan op .
5. Druk op  totdat er >Instelling invoer. verschijnt, en druk dan op .
6. >Laterale aanpassen wordt weergegeven. Druk erop  om de waarden aan te geven voor de laterale richting.
De cursor bevindt zich onder het eerste cijfer van het vakje voor Laterale aanpassen.
7. Druk op  of  totdat u de waarde bereikt (bijvoorbeeld, +3) die wordt aangegeven in het schema.
8. Druk eenmaal op  en verplaats zo de cursor naar de volgende waarde.
9. Herhaal de stappen 6 en 7 totdat u alle cijfers voor het Laterale aanpassenvakje hebt gekozen, en druk dan op .
10. Druk  tot >Proces aanpassen verschijnt en druk dan op  om de waarden aan te geven voor de procesrichting.
De cursor bevindt zich onder het eerste cijfer van het vakje voor Proces aanpassen.
11. Druk op  of  totdat u de waarde bereikt (bijvoorbeeld, +3) die wordt aangegeven in het schema.
12. Druk eenmaal op  en verplaats zo de cursor naar de volgende waarde.
13. Herhaal de stappen 11 en 12 totdat u alle cijfers voor het Proces aanpassenvakje hebt gekozen, en druk dan op .
14. Druk op de  knop.
15. Druk op  totdat er >Kleurreg schema verschijnt, en druk dan op .
- Het kleurregistratieschema wordt dan afgedrukt met de nieuwe waarden.
16. Druk op .
17. Aanpassen tot alle rechte lijnen de waarde 0 hebben. Het beeld weergeven van voor en na de aanpassing helpt.

Vanaf uw computer

Via de Werkset voert u de waarden in die u hebt gevonden in het kleurregistratieschema, om de bijstelling te maken.

1. Klik op **start** → **Alle programma's** → **Dell Printers** → **Aanvullende kleurenlasersoftware** → **Snelstartprogramma**.
Het dialoogkader van het **Snelstartprogramma** opent.
2. Klik op de knop **Werkset**.
Het dialoogvenster van de **Werkset** opent.
3. Selecteer de printer uit **Printernaam**.
De **Werkset** opent.

4. Klik op het tabblad **Printeronderhoud**.
5. Selecteer **Registratie-instelling** in de lijst links van de pagina.
De pagina **Registratie-instelling** verschijnt.
6. Selecteer de gewenste waarde met de rechte lijn en klik vervolgens op de knop **Nieuwe instellingen toepassen**.
7. Klik op de knop **Starten** naast de **Kleurregistergrafiek**.
Het kleurregistratieschema wordt dan afgedrukt met de nieuwe waarden.
8. Aanpassen tot alle rechte lijnen de waarde 0 hebben. Het beeld weergegeven van voor en na de aanpassing helpt.

⚠ OPGELET: Na het afdrucken van het kleurregistratieschema mag u de printer niet uitschakelen tot nadat de printermotor gestopt is.

🔧 OPMERKING: Als de 0 zich niet naast de rechtste lijnen bevindt, bepaalt u dan de waarden en stelt u de printer opnieuw bij.

Reinigen van de canner

Schoonhouden van de scanner garandeert u de best mogelijke kopieën. Het wordt u aangeraden om de scanner-glasplaat aan het begin van elke werkdag schoon te maken en daarna zo vaak als vereist.

1. Bevochtig een zachte, niet pluizende doek of een papieren tissue met wat water.
2. Open het documentdeksel.



3. Veeg zorgvuldig over het oppervlak van de invoerglasplaat en de ADF-glasplaat tot ze schoon en droog zijn.

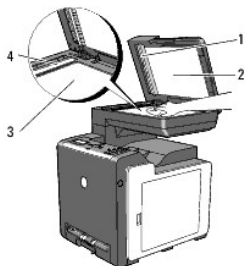

1	Wit aandrukvel
2	Documentdeksel
3	Document-glasplaat
4	ADF-glasplaat

4. Veeg zorgvuldig over de onderkant van het witte documentdeksel en het witte aandrukvel tot ze schoon en droog zijn.
5. Sluit het documentdeksel.

Het reinigen van de ADF-invoerrol

Schoonhouden van de ADF invoerrol garandeert u de best mogelijke kopieën. Het wordt u aanbevolen om de ADF-invoerrol regelmatig te reinigen.

1. Open het ADF-deksel.

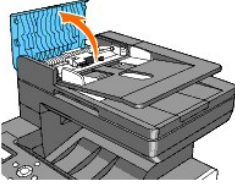

2. Veeg de ADF-invoerrol schoon met een droge, zachte doek of keukenpapier.

Als de ADF-invoerrollen inktvlekken hebben, kan papier toegevoerd via de ADF ook bevuil raken. In dat geval bevochtigt u een zachte, gladde doek of keukenpapier met een niet-bijtend schoonmaakmiddel of water en veegt u de ADF-invoerrol schoon en droog.

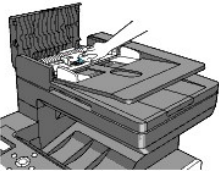

[Terug naar inhoud pagina](#)

[Terug naar inhoud pagina](#)

Verwijderen van de optionele Geheugenkaart

- [Het afdrukken en controleren van de pagina Systeem-instellingen](#)
- [Bijwerken van uw PCL-stuurprogramma](#)

Dit hoofdstuk beschrijft hoe u de optionele geheugenkaart van de printer verwijdert.

De optionele geheugenkaart moet worden verwijderd en voorzichtig worden verpakt om schade te voorkomen als de printer wordt verzonden.

1. Let op dat de printer is uitgeschakeld en maak alle kabels inclusief het netsnoer los van de achterkant van de printer.
2. Zet de schroef van de geheugenklep naar links.

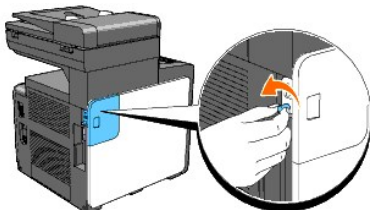

3. Schuif de geheugenklep naar de achterkant van de printer.

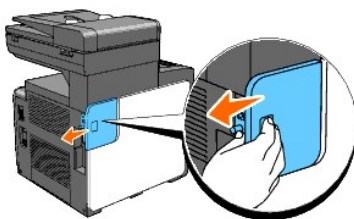

4. Open de geheugenklep halverwege totdat deze stopt en schuif het dan weer terug naar de achterkant van de printer.

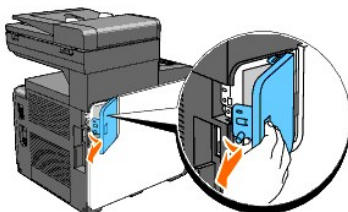

5. Open de geheugenklep helemaal.

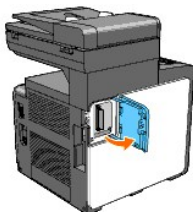

6. Duw de klemme naar beide kanten uit de sleuf om de geheugenkaart eruit te halen.

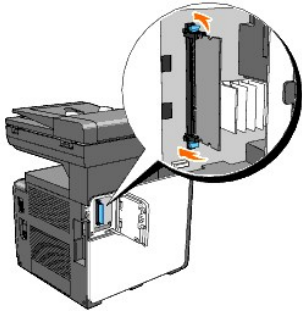

7. Pak de geheugenkaart vast en trek die er uit.

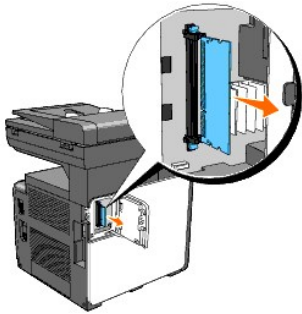

8. Sluit de geheugenklep halverwege totdat deze stopt en schuif het dan weer terug naar de voorkant van de printer.

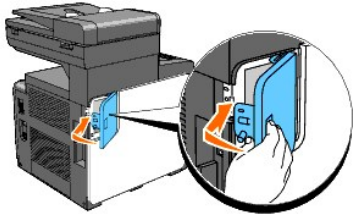

9. Sluit de geheugenklep helemaal en schuif het dan weer terug naar de voorkant van de printer.

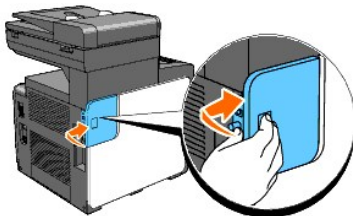

10. Draai de schroef naar rechts.

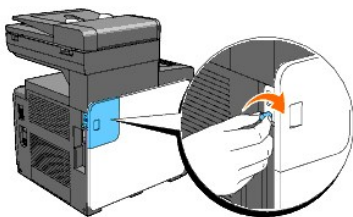





11. Schakel de printer in.

Het afdrukken en controleren van de pagina Systeem-instellingen

Druk een systeem-instellingenpagina af, om te controleren of de optionele geheugenkaart juist is verwijderd.

Vanaf het printer- bedieningspaneel

1. Druk op  totdat >INSTELLEN verschijnt, en druk dan op .
2. Druk op  totdat er >Rapporten verschijnt, en druk dan op .
3. `systeeminstell.` wordt aangegeven. Druk op .
- De systeem-instellingen pagina wordt afgedrukt.
4. Controleer de capaciteit van het geheugen in de systeeminstellingen onder **Algemeen**.

Vanaf uw computer

1. Klik op **start**→ **Alle programma's**→ **Dell Printers**→ **Aanvullende kleurenlasersoftware**→ **Snelstartprogramma**.
Het dialoogkader van het **Snelstartprogramma** opent.
 2. Klik op de knop **Werkset**.
Het dialoogvenster van de **Werkset** opent
 3. Selecteer de printer uit **Printernaam**.
De **Werkset** opent.
 4. Klik op het tabblad **Printerinstellingenrapport**.
 5. Selecteer **Rapporten** in de lijst links van de pagina.
De pagina **Rapporten** verschijnt.
 6. Klik op de toets **Systeeminstell.**.
De systeem-instellingen pagina wordt afgedrukt.
 7. Controleer de capaciteit van het geheugen in de systeeminstellingen onder **Algemeen**.
-

Bijwerken van uw PCL stuurprogramma

Update uw stuurprogramma door de instructies voor het besturingssysteem dat u gebruikt, op te volgen. Als de printer op een netwerk is aangesloten, dient u het stuurprogramma voor elke cliënt bij te werken.

1. Klik op **start**→**Printers en faxapparaten**.
Voor Windows® 2000: Klik op **start**→ **Instellingen**→ **Printers**.
Voor Windows Server® 2003: Klik op **Start**→ **Printers en faxapparaten**.
Voor Windows Vista®: Klik op **Starten**→ **Configuratiescherm**→ **Hardware en geluiden**→ **Printers**.
Voor Windows Server 2008: Klik op **Start**→ **Configuratiescherm**→ **Printers**.
2. Klik met de rechtermuisknop op de printer en selecteer **Eigenschappen**.
3. Klik op het **Opties** tabblad, en selecteer dan **Informatie ophalen van de printer**.
4. Controleer de capaciteit van het geïnstalleerde geheugen in de uitklaplijst onder **Geheugencapaciteit**.

5. Klik op **Toepassen**, en klik dan op **OK**.

6. Sluit de map **Printers en faxapparaten**.

Voor Windows Server 2003: Sluit de map **Printers en faxapparaten**.

Voor Windows 2000/Windows Vista/Windows Server 2008: Sluit de map **Printers**.

[Terug naar inhoud pagina](#)

[Terug naar inhoud pagina](#)

Printer specificaties

- [Besturingssysteem compatibiliteit](#)
- [Stroomvoorziening](#)
- [Afmetingen](#)
- [Geheugen](#)
- [Pagina-beschrijvingstaal \(PDL\)/emulatie, besturingssysteem en interface](#)
- [Omgeving](#)
- [Kabels](#)
- [Gegevens kopieerder](#)
- [Gegevens scanner](#)
- [Facsimile-specificaties](#)

Besturingssysteem compatibiliteit

Uw Dell™ 2135cn Color Laser Multifunction Printer is geschikt voor Microsoft® Windows® 2000, Windows XP, Windows XP 64-bits editie, Windows Server® 2003, Windows Server 2003 Enterprise x64 editie, Windows Server 2008, Windows Server 2008 Enterprise x64 Edition, Windows Vista®, en Windows Vista 64-bit Edition.

¹ De telefonische technische ondersteuning van Dell ondersteunt alleen besturingssystemen (Microsoft) die in de fabriek zijn geïnstalleerd, gratis voor de eerste 30 dagen. U zult technische ondersteuning van de fabrikant van het besturingssysteem moeten kopen om na 30 dagen technische hulp te krijgen.

² als u andere besturingssystemen hebt en Gold Technical Support hebt aangeschaft, is de ondersteuning via telefoon een "beste poging" om de kwestie met het besturingssysteem op te lossen. Als het nodig blijkt de fabrikant of distributeur te raadplegen, zal de klant voor die hulp een aanvullend bedrag moeten betalen. Het enige geval waarin Dell zal betalen voor hulp door derden is indien Dell verantwoordelijk is voor het probleem. In gevallen waar het gaat om het installeren en activeren van printers, geldt dat als configuratie, waarvoor de klant zelf zal moeten betalen.

Stroomvoorziening

Nominale netspanning	220-240 VAC	110-127 VAC
Frequentie	50/60 Hz	50/60 Hz
Stroomsterkte	5 A	9 A

Afmetingen

Hoogte: 580 mm Breed: 436 mm Diep: 494 mm

Gewicht (zonder cassette en PHD-eenheid): 24,5 kg

Geheugen

Basisgeheugen	128 MB
Maximaal geheugen	384 MB (128+256 MB)
Aansluiting	144pin EP2-2100 DDR2 SDRAM 32b-SO-DIMM
DIMM formaat	256 MB
Snelheid	EP2-2100

Pagina-beschrijvingstaal (PDL)/emulatie, besturingssysteem en interface

PDL/emulaties	PCL 6, PCL5e
Besturingssystemen	Microsoft Windows 2000, Windows XP, Windows XP 64-bit Edition, Windows Server 2003, Windows Server 2003 Enterprise x64 Edition, Windows Server 2008, Windows Server 2008 Enterprise x64 Edition, Windows Vista en Windows Vista 64-bit Edition

Interfaces	Standaard lokaal:	USB
	Standaard netwerk:	10Base-T/100Base-TX Ethernet

MIB beheersysteem-geschiktheid

Een Management Informatie-Bank (MIB) is een database die gegevens bevat over de netwerk-apparatuur (zoals adapters, bruggen, routers, of computers). De opgeslagen informatie helpt de netwerkbeheerder bij diens taak het netwerkverkeer te regelen (analyse van de werking, verkeersstromen, foutanalyse, enzovoort). Dell™ 2135cn Color Laser Multifunction Printer is compatibel met de standaardindustrie MIB-specificaties, waardoor de printer wordt erkend en bestuurd door verschillende printer- en netwerkbeheerssoftwaresystemen.

Omgeving

Werking

Temperatuur	10-32°C
Relatieve luchtvochtigheid	10-85% relatieve luchtvochtigheid (zonder condensatie)

Afdrukkwaliteit gegarandeerd

Temperatuur	15-28°C
Relatieve luchtvochtigheid	20-70% relatieve luchtvochtigheid (zonder condensatie)

Opslag





Temperatuurbereik	-20-40°C (0-104 °F)
Toegestane vochtigheid voor opslag	5-85% relatieve luchtvochtigheid (zonder condensatie)

Hoogtebereik

Werking	Tot 3100 meter (10.000 voet)
Opslag	70.9275 Kpa

Kabels

Uw aansluitkabels moeten voldoen aan de volgende vereisten:

	Aansluitingstype	Aansluitingsspecificaties en symbolen
1	Telefoonaansluiting	PHONE 
2	Wand-lijnaansluiting	LINE 
3	Ethernet	10 Base-T/100 Base-TX 
4	USB	USB2.0 

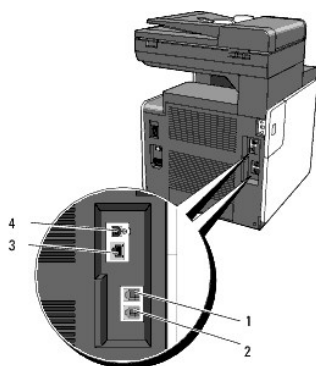

Gegevens kopieerder

Onderdeel	Beschrijving
Kopieerresolutie	Optisch: 600 x 600 dpi
Kopieersnelheid	Kleur kpm of meer, zwart-wit 16 kpm of meer (bij het gebruiken van de document-glasplaat om opeenvolgende kopieën van een document te maken waarbij de pagina's één voor één gescand zijn.) Kleur 8 kpm of meer, zwart-wit 16 kpm of meer (bij het gebruik van de ADF om opeenvolgende kopieën te maken van meerdere documenten.)
Papierformaat	A4, A5, B5, Executive, Letter, Folio, Legal, Monarch, DL, C5, Envelop #10
Zoomsnelheid	Document-glasplaat: 25% - 400% ADF-invoer: 25% - 400%
Meerdere kopieën	1-99 pagina's
Kopieerstand (=Origineeltype)	Tekst, Tekst en Foto, Foto
Scanmethode	Charge coupled device (CCD) eenheid

Gegevens scanner

Onderdeel	Beschrijving
Geschiktheid	Tool Without An Interesting Name (TWAIN), Windows Image Acquisition (WIA) OPMERKING: WIA is niet beschikbaar voor Windows 2000.
Scanresolutie	Optisch: 600 x 600 dpi, 1.200 x 1.200 dpi Verbeterd: 9.600 x 9.600 dpi (Grijs en Kleur alleen in TWAIN)
Kleur-bitdiepte	24 bits (WIA, TWAIN)
Zwart-wit bitdiepte	1 bit voor Lijntekeningen 8 bits voor grijs tinten
Effectieve scanlengte	Document-glasplaat: 297 mm ADF-invoer: 355,6 mm
Effectieve scanbreedte	215,9 mm
Scansnelheid (Tekst-stand)	Zwart-wit: 665 µs/line (600 dpi), 1330 µs/line (1200 dpi) Kleur: 1330 µs/line (600 dpi), 2660 µs/line (1200 dpi)

Facsimile-specificaties

Onderdeel	Beschrijving
Geschiktheid	ITU-T Groep 3
Geschikte lijn	Openbaar geschakeld telefoon-netwerk (PSTN) of achter Private Automatic Branch Exchange (PABX)
Gegevenscodering	MH/MR/MMR/JBIG

Max modemsnelheid	33,6 Kbps
Overdrachtsnelheid	Ongeveer 3 seconden/pagina *Overdrachtijd geldt voor geheugenoverdracht van tekstgevens gescand in standaardresolutie met ECM met gebruik van alleen ITU-T nr.1 schema.
Scansnelheid	Document-glasplaat: ongeveer 3 seconden/A4 (in standaard faxresolutie-stand) ADF-invoer: ongeveer 5 seconden/"Letter"-formaat (in standaard faxresolutie-stand), 7,5 seconden/"Letter"-formaat (in fijne faxresolutie-stand)
Maximale documentlengte	Document-glasplaat: 297 mm ADF-invoer: 356 mm
Papierformaat	Letter, A4, Legal
Resolutie	Standaard: R8 x 3.85 l/mm, Fijn: R8 x 7.7l/mm, Superfijn: 400 x 400 dpi
Gebruikersgeheugen	4 MB (320 pagina's)
Halftoon	256 niveaus

[Terug naar inhoud pagina](#)

[Terug naar inhoud pagina](#)

Appendix

- [Dell technisch ondersteuningsbeleid](#)
- [Garantie en retourneringsbeleid](#)
- [Contact opnemen met Dell™](#)

Dell technisch ondersteuningsbeleid

Technische ondersteuning door onderhoudstechnici vereist de medewerking en participatie van de klant in het proces van storingzoeken, en bestaat uit het herstellen van het besturingssysteem, applicatieprogramma en apparaat-stuurprogramma's tot hun oorspronkelijke configuratie zoals bij aflevering door Dell, benevens de verificatie van de juiste werking van de printer en alle door Dell geïnstalleerde apparatuur. Naast deze technische hulp door onderhoudstechnici is er online-ondersteuning beschikbaar via Dell Support. Aanvullende technische ondersteuningsmogelijkheden kunnen tegen betaling verkrijgbaar zijn.

Dell biedt beperkte technische ondersteuning voor de printer en alle door Dell geïnstalleerde software en randapparatuur. Voor ondersteuning van software en randapparatuur van andere merken kunt u terecht bij de fabrikant daarvan, ook voor onderdelen die zijn gekocht van en/of geïnstalleerd door Software & Peripherals (DellWare), ReadyWare, en Custom Factory Integration (CFI/DellPlus).

Online services

U kunt meer te weten komen over Dell-producten en -diensten op de volgende websites:

www.dell.com

www.dell.com/ap (alleen voor landen in Azië/Pacifisch gebied)

www.dell.com/jp (alleen Japan)

www.euro.dell.com (alleen Europa)

www.dell.com/la (landen in Latijns-Amerika en het Caraïbische gebied)

www.dell.ca (alleen Canada)

U krijgt via de volgende websites en e-mailadressen toegang tot Dell-ondersteuning:

- 1 Dell ondersteunings-websites

support.dell.com

support.jp.dell.com (alleen Japan)

support.euro.dell.com (alleen Europa)

- 1 Dell-ondersteuningse-mail adressen.

mobile_support@us.dell.com

support@us.dell.com

la-techsupport@dell.com (alleen landen in Latijns-Amerika en het Caraïbische gebied)

apsupport@dell.com (alleen voor landen in Azië/Pacifisch gebied)

- 1 Dell Marketing en Verkoop ondersteuningse-mail adressen.

apmarketing@dell.com (alleen voor landen in Azië/Pacifisch gebied)

sales_canada@dell.com (alleen Canada)

- 1 Anoniem bestandsoverdracht-protocol (FTP)

[ftp.dell.com](ftp://ftp.dell.com)

Meld u aan als gebruiker: `anoniem`, en gebruik uw e-mail adres als uw wachtwoord.

Garantie en retourneringsbeleid

Dell Computer Corporation ("Dell") vervaardigd alle apparatuur uit onderdelen en componenten die nieuw zijn of zo goed als nieuw, in overeenstemming met de gangbare industriële standaardnormen. Nadere informatie over de Dell-garantie voor uw printer, zie support.dell.com.

Kringloopinformatie

Het wordt klanten aanbevolen om hun gebruikte computer-hardware, monitors, printers en andere randapparatuur weg te doen op een milieuvriendelijke manier. Mogelijke methoden zijn onder andere hergebruik van producten of delen hiervan en het recyclen van producten, componenten en/of materialen.

Voor specifieke informatie over de wereldwijde recycleprogramma's van Dell, zie www.dell.com/recyclingworldwide.

Contact opnemen met Dell™

Voor klanten in de Verenigde Staten, bel 800-WWW-Dell (800-999-3355).

 **OPMERKING:** als u geen actieve internetverbinding hebt, kunt u de contactinformatie vinden op uw aankoopnota, verpakkingstrook, factuur, of in uw Dell™ catalogus.

Dell™ biedt diverse online en telefonische ondersteuning en serviceopties. Beschikbaarheid verschilt per land en product en sommige diensten zijn mogelijk niet beschikbaar in uw omgeving. Om met Dell™ contact op te nemen over verkopen, voor technische ondersteuning of klantenservice kwesties:





1. Ga naar support.dell.com.
 2. Controleer uw land of regio in de **Kies een land/Regio** uitklaplijst menu aan de onderkant van de pagina.
 3. Klik op **Contact opnemen met ons** aan de linkerkant van de pagina.
 4. Selecteer de juiste koppeling voor service of ondersteuning op basis van uw behoefte.
 5. Kies de manier van contact opnemen met Dell™ die voor u handig is.
-

[Terug naar inhoud pagina](#)

Informatie opzoeken

 **OPMERKING:** Het volgende item dient u zelf apart aan te schaffen.

n Aanvullende geheugenkaart (256 MB)

Waar zoekt u naar?	Hier vindt u het
<ul style="list-style-type: none">1 Stuurprogramma's voor mijn printer1 Mijn Gebruikershandleiding	<p><i>Stuurprogramma's en hulpprogramma's-CD</i></p>  <p>De <i>Stuurprogramma's en hulpprogramma's-CD</i> bevat documentatie en stuurprogramma's voor uw printer. U kunt de CD gebruiken voor het deinstalleren/herinstalleren van stuurprogramma's of het raadplegen van de documentatie.</p> <p>Er kunnen op uw CD ook "lees-mij" bestanden zijn inbegrepen, voor het allerlaatste nieuws over technische wijzigingen aan uw printer of geavanceerd technische referentiemateriaal voor gevorderde gebruikers of technici.</p>
<ul style="list-style-type: none">1 Hoe u afdrukmedia in uw printer invoert1 Hoe u afdrukt, scant en kopiëert1 Hoe een fax verstuurd en ontvangt1 Hoe u uw printer moet behandelen en onderhouden1 Hoe u contact opneemt met Dell	<p><i>Handleiding voor de eigenaar</i></p>  <p>OPMERKING: De <i>Handleiding voor de eigenaar</i> is mogelijk niet beschikbaar in uw land of regio.</p>
<ul style="list-style-type: none">1 Veiligheidsinformatie1 Garantiebepalingen	<p><i>Productinformatiegids</i></p>  <p>OPGELET: Lees en volg alle veiligheidsvoorschriften in uw <i>Productinformatiegids</i> voordat u de printer installeert en in gebruik neemt.</p>
<ul style="list-style-type: none">1 Installeren van mijn printer	<p><i>Installatieschema</i></p> 
	<p><i>Gebruikershandleiding</i></p>

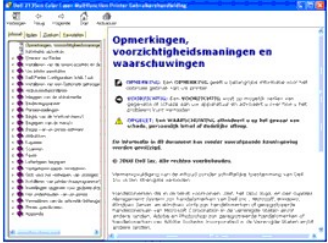
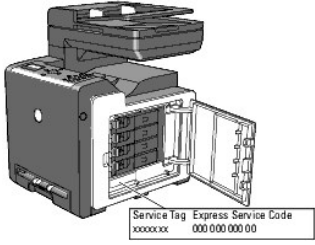
<ul style="list-style-type: none"> 1 Hoe u de bedieningspaneelmenu's van uw printer gebruikt 1 Hoe u de Dell Printer Configuratie Web Tool en Tool Box gebruikt 1 Hoe u afdrukt, scant en kopiëert 1 Hoe een fax verstuurd en ontvangt 1 Richtlijnen voor afdrukmedia 1 Hoe u de software voor uw printer gebruikt 1 Hoe u storingen verhelpt 1 Problemen oplossen 	
<ul style="list-style-type: none"> 1 Expressservice-code en Service-tag onderhoudsnummer 	 <p>De expres-servicecode en service-tagonderhoudsnummers staan aangegeven binnenin de voorklep van uw printer.</p>
<ul style="list-style-type: none"> 1 De nieuwste stuurprogramma's voor mijn printer 1 Documentatie voor mijn printer 	<p>Zie de ondersteuningswebsite van Dell op support.dell.com.</p>
<ul style="list-style-type: none"> 1 Antwoorden op uw vragen over technisch onderhoud en ondersteuning 	<p>De Dell ondersteunings-website, support.dell.com, biedt diverse online hulpmiddelen, zoals:</p> <ul style="list-style-type: none"> o Oplossingen - nuttige tips voor het verhelpen van storingen, artikelen van technici, en online-cursussen o Nieuwe versies - Vernieuwingsinformatie voor onderdelen, zoals de printerstuurprogramma's. o Klantendienst - contactinformatie, bestellingsgegevens, garantie en reparatiegegevens o Downloadbare programma's - stuurprogramma's o Handleidingen- Printerdocumentatie en technische productgegevens <p>U vindt de Dell ondersteunings-website op support.dell.com. Kies uw gebied in de ondersteuningspagina en vul de nodige details in om toegang te krijgen tot de hulpfuncties en informatie.</p>

[Terug naar inhoud pagina](#)

Printerinstellingen

- [Afdrukken van een systeem-instellingen pagina](#)
- [Gebruik van het bedieningspaneel voor het wijzigen van de printer-instellingen](#)
- [De Werkset gebruiken om de printerinstellingen te wijzigen](#)
- [Gebruik van de Dell Printer Configuration Web Tool voor het wijzigen van de printer-instellingen](#)
- [Standaardwaarden herstellen](#)
- [Het instellen van de taal](#)

U kunt de meeste systeeminstellingen wijzigen vanuit uw softwareprogramma of bedieningspaneel. Als uw printer is aangesloten op het netwerk, kunt u de instellingen wijzigen met de **Dell Printer Configuration Web Tool**. Voor het opstarten van de **Dell Printer Configuration Web Tool**, tikt u IP-adres in uw Internet-browser. Voor het IP-adres van uw printer, zie "[Afdrukken van een systeem-instellingen pagina](#)".

Instellingen van het software-programma werken de standaardstelsysteem-instellingen bij voor de printer. Instellingen van het printer-stuurprogramma zijn alleen van toepassing op de taak die u momenteel verzendt naar de printer.

Als u een bepaalde instelling niet kunt wijzigen in uw software-programma, gebruikt u dan het printer-bedieningspaneel of de **Dell Printer Configuratie Web Tool**. Wijzigen van een systeem-instelling vanaf bedieningspaneel, de Werkset of via de **Dell Printer Configuration Web Tool** maakt van deze instelling automatisch de standaard gebruikersinstelling.

Afdrukken van een systeem-instellingen pagina

U kunt de gedetailleerde systeeminstellingen controleren door een systeem-instellingenpagina af te drukken.

Vanaf het printer- bedieningspaneel

1. Druk op ▼ totdat >INSTELLEN verschijnt, en druk dan op ✓.
2. Druk op ▼ totdat er >Rapporten verschijnt, en druk dan op ✓.
3. `Systeeminste11.` wordt aangegeven. Druk op ✓.

De systeem-instellingen pagina wordt afgedrukt.

Vanaf uw computer

1. Klik op **start**→ **Alle programma's**→ **Dell Printers**→ **Aanvullende kleurenlasersoftware**→ **Snelstartprogramma**.

Het dialoogvenster **Snelstartprogramma** wordt geopend.

2. Klik op de knop **Werkset**.

Het dialoogvenster **Werkset** wordt geopend.

3. Selecteer de printer uit **Printernaam**.

De **Werkset** wordt geopend.

4. Klik op het tabblad **Printerinstellingenrapport**.

5. Selecteer **Rapporten** in de lijst links van de pagina.

De pagina **Rapporten** verschijnt.

6. Klik op de toets **Systeeminste11.**

De systeem-instellingen pagina wordt afgedrukt.

Gebruik van het bedieningspaneel voor het wijzigen van de printer-instellingen

U kunt de menu-onderdelen en bijbehorende waarden kiezen via het bedieningspaneel.

Wanneer u voor het eerst de menu's opent via het bedieningspaneel, ziet u een sterretje (*) naast een bepaalde waarde in de menu's.









Dit sterretje markeert de oorspronkelijke fabrieksinstelling in elk menu. Deze instellingen gelden als de uitgangsinstellingen voor het systeem.

 **OPMERKING:** Overigens kunnen de fabrieksinstellingen van land to land verschillen.

Wanneer u een nieuwe instelling kiest in het bedieningspaneel, verschijnt er in het menu een sterretje naast de instelling om die te markeren als de huidige vaste gebruikersinstelling.

Deze instellingen blijven gelden totdat er nieuwe worden gekozen of de oorspronkelijke fabrieksinstellingen worden hersteld.

Om een nieuwe waarde in te stellen:

1. Druk op  totdat >INSTELLEN verschijnt, en druk dan op .
2. Druk op  of  totdat het vereiste menu wordt aangegeven, en druk dan op .
3. Druk op ,  of  totdat het vereiste menu of menu-onderdeel wordt aangegeven, en druk dan op .
 - 1 Als uw keuze een menu is, wordt dat menu geopend en verschijnt de eerste systeem-instelling in dat menu.
 - 1 Als uw keuze een menu-onderdeel is, verschijnt nu de oorspronkelijke instelling voor dat menu-onderdeel. (De oorspronkelijke menu-instelling voor de huidige gebruiker wordt aangegeven door een sterretje (*) er naast.)

Elk menu-onderdeel heeft een lijst van waarden die voor dat menu-onderdeel mogelijk zijn. Een waarde kan zijn:

- o Een woord of uitdrukking die de instelling beschrijft
- o Een numerieke waarde die te wijzigen is
- o Een Aan of Uit instelling

4. Druk op  of  totdat de gewenste waarde verschijnt en druk dan op .

 **OPMERKING:** Voor sommige menu-items dient u de toets tien te gebruiken om een waarde in te voeren.

5. Druk op  om terug te keren naar het vorige menu.

Om door te gaan met het instellen van andere onderdelen, kiest u het gewenste menu. Om te stoppen met het instellen van nieuwe waarden, drukt u op .

Stuurprogramma-instellingen kunnen voorrang krijgen boven eerder gemaakte instellingen en kunnen u noodzaken de oorspronkelijke bedieningspaneel-instellingen te wijzigen.

De Werkset gebruiken om de printerinstellingen te wijzigen

U kunt de menu-onderdelen en bijbehorende waarden kiezen via de Werkset.

 **OPMERKING:** Overigens kunnen de fabrieksinstellingen van land to land verschillen.

Deze instellingen blijven gelden totdat er nieuwe worden gekozen of de oorspronkelijke fabrieksinstellingen worden hersteld.

Om een nieuwe waarde in te stellen:

1. Klik op **start** → **Alle programma's** → **Dell Printers** → **Aanvullende Kleurenlasersoftware** → **Snelstartprogramma**.

Het dialoogvenster **Snelstartprogramma** wordt geopend.

2. Klik op de knop **Werkset**.

Het dialoogvenster **Werkset** wordt geopend.

3. Selecteer de printer uit **Printernaam**.

De **Werkset** wordt geopend.

4. Klik op het tabblad **Printeronderhoud**.

5. Selecteer het gewenste menu-onderdeel.

Elk menu-onderdeel heeft een lijst van waarden die voor dat menu-onderdeel mogelijk zijn. Een waarde kan zijn:

- o Een woord of uitdrukking die de instelling beschrijft
- o Een numerieke waarde die te wijzigen is
- o Een Aan of Uit instelling

6. Selecteer de gewenste waarde en klik vervolgens op de betreffende knop bij ieder menu-onderdeel.

Stuurprogramma-instellingen kunnen voorrang krijgen boven eerder gemaakte instellingen en kunnen u noodzaken de oorspronkelijke Werkset te wijzigen.

Gebruik van de Dell Printer Configuration Web Tool voor het wijzigen van de printer-instellingen

Als uw printer is aangesloten op het netwerk, kunt u de printer-instellingen wijzigen vanuit uw internet-browser. Als u een netwerkbeheerder bent, kunt u de systeem-instellingen van een enkele printer overbrengen naar een andere of naar alle printers op het netwerk.

Tik het IP-adres van uw printer in uw Internet-browser. Kies **Printerinstellingen** uit de lijst met onderwerpen, en selecteer dan de **systeem-instellingen** die u wilt wijzigen.

Om uw systeem-instellingen over te brengen naar een andere printer op het netwerk, kiest u **Printerinstellingen kopiëren** uit de lijst met onderwerpen, en tik dan het IP-adres van de andere printer in.

Als u het IP-adres van uw printer niet kent, zie dan de pagina met systeem-instellingen. Afdrukken van de systeem-instellingen pagina:

Vanaf het printer- bedieningspaneel

1. Druk op ▼ totdat >INSTELLEN verschijnt, en druk dan op ✓.
 2. Druk op ▼ totdat er >Rapporten verschijnt, en druk dan op ✓.
 3. Systeeminstell. wordt aangegeven. Druk op ✓.
- De systeem-instellingen pagina wordt afgedrukt.













Vanaf uw computer

1. Klik op **start**→ **Alle programma's**→ **Dell Printers**→ **Aanvullende Kleurenlasersoftware**→ **Snelstartprogramma**.
Het dialoogkader van het **Snelstartprogramma** opent.
 2. Klik op de knop **Werkset**.
Het dialoogvenster van de **Werkset** opent
 3. Selecteer de printer uit **Printernaam**.
De **Werkset** wordt geopend.
 4. Klik op het tabblad **Printerinstellingenrapport**.
 5. Selecteer **Rapporten** in de lijst links van de pagina.
De pagina **Rapporten** verschijnt.
 6. Klik op de toets **Systeeminstell.**.
De systeem-instellingen pagina wordt afgedrukt.
-

Standaardwaarden herstellen

Na het uitvoeren van deze functie en opnieuw opstarten van de printer zijn alle menu-parameters, behalve de netwerk-parameters, teruggesteld op hun oorspronkelijke waarden.

Vanaf het printer- bedieningspaneel

1. Druk op  totdat >INSTELLEN verschijnt, en druk dan op .
 2. Druk op  totdat er >Beheermenu verschijnt, en druk dan op .
 3. Druk op  totdat er >Onderhoud verschijnt, en druk dan op .
 4. Druk op  totdat er >Initialiseer NVM verschijnt, en druk dan op .
 5. Druk op  totdat er >Systeemdeel verschijnt, en druk dan op .
 6. De aanduiding zeker weten? verschijnt in het bedieningspaneel en druk dan op  of  om Ja te selecteren. Druk op .
- De printer wordt automatisch uitgeschakeld om de instellingen toe te passen.







Vanaf uw computer

1. Klik op **start**→ **Alle programma's**→ **Dell Printers**→ **Aanvullende kleurenlasersoftware**→ **Snelstartprogramma**.
Het dialoogkader van het **Snelstartprogramma** opent.
 2. Klik op de knop **Werkset**.
Het dialoogvenster van de **Werkset** opent.
 3. Selecteer de printer uit **Printernaam**.
De **Werkset** wordt geopend.
 4. Klik op het tabblad **Printeronderhoud**.
 5. Selecteer **Terugstellen** in de lijst links van de pagina.
De pagina **Terugstellen** verschijnt.
 6. Selecteer de toets **Systeemdeel**.
De printer wordt automatisch uitgeschakeld om de instellingen toe te passen.
-

Het instellen van de taal

Om een andere taal op het bedieningspaneel weer te geven:

Vanaf het printer- bedieningspaneel

1. Druk op  totdat >INSTELLEN verschijnt, en druk dan op .
2. Druk op  totdat >Paneeltaal verschijnt, en druk dan op .
3. Druk op  totdat de gewenste taal verschijnt, en druk dan op .

Vanaf uw computer

1. Klik op **Start**→ **All Programma's**→ **Dell Printers**→ **Aanvullende Kleurenlasersoftware**→ **Snelstartprogramma**.
Het dialoogvenster **Snelstartprogramma** wordt geopend.
2. Klik op de knop **Werkset**.

Het dialoogvenster **Werkset** wordt geopend.

3. Selecteer de printer uit **Printernaam**.

De **Werkset** wordt geopend.

4. Klik op het tabblad **Printeronderhoud**.

5. Selecteer **Systeeminstellingen** in de lijst links van de pagina.

De pagina **Systeeminstellingen** wordt aangegeven.

6. Selecteer de gewenste taal uit het **Taalapparaat** , en klik vervolgens op de knop **Nieuwe instellingen** toepassen.

[Terug naar inhoud pagina](#)

[Terug naar inhoud pagina](#)

Omtrent uw Printer

- [Automatische documentinvoer \(ADF\)](#)
- [Bedieningspaneel](#)
- [Uw printer beschermen](#)
- [Bestellen van benodigdheden](#)

De volgende afbeeldingen tonen de standaard Dell™ 2135cn Color Laser Multifunction Printer.

OPMERKING: In deze handleiding, wordt er aan de Dell™ 2135cn Color Laser Multifunction Printer gerefereerd als "printer".

Voorraanzicht

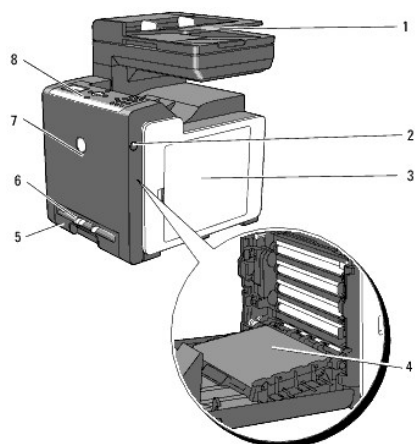

1	Automatische documentinvoer (ADF)	5	Lade 1
2	Knop aan de zijkant	6	Enkele velinvoer (SSF)
3	Zijklep (tonercassettes binnenin)	7	Voorpaneel
4	Riemenheid	8	Bedieningspaneel

OPMERKING: U kunt de voorklep openen met een druk op de knop aan de zijkant (2).

Achteraanzicht

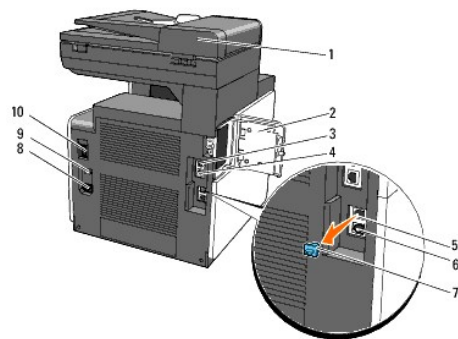

1	Automatische documentinvoer (ADF)	6	Wand-lijnaansluiting
2	Geheugendeksel	7	"Blauwe" stekker
3	USB-aansluiting	8	Stroomaansluiting
4	Ethernet-aansluiting	9	Knop RESET
5	Telefoonaansluiting	10	Hoofdschakelaar

VOORZICHTIG: Om een onregelmatig schermbeeld of het storen van uw printer te vermijden, dient u de printer niet in direct zonlichtte plaatsen met de enkele velinvoer geopend.

Laat voldoende ruimte rondom de printer voor de papierlade, kleppen en optionele apparatuur. Het is ook belangrijk dat u ervoor zorgt dat de printer rondom voldoende ventilatie krijgt.

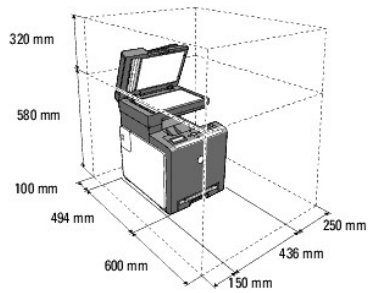

Automatische documentinvoer (ADF)

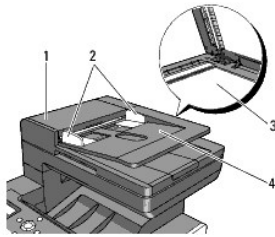

1	ADF-deksel
2	Documentgeleiders
3	Document-glasplaat
4	Documentinvoerlade

Bedieningspaneel



Voor informatie over het bedieningspaneel, zie "[Bedieningspaneel](#)".

Uw printer beschermen

Om uw printer te beschermen tegen diefstal kunt u de optionele Kensington-vergrendeling gebruiken.

Bevestig een Kensington-vergrendeling op de veiligheidsleuf van uw printer.

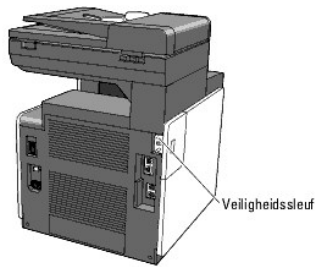

Raadpleeg voor informatie de bedieningsinstructies die zijn meegeleverd bij de Kensington-vergrendeling.

Bestellen van benodigdheden

Voor het bestellen van tonercassettes of andere benodigdheden van Dell:

1. Dubbelklik op het pictogram op uw werkblad.



Indien u het pictogram niet op uw desktop kunt vinden:

- a. Klik op het bestand "**DLRMM.EXE**" van "C:\Program Files\Dell Printers\Additional Color Laser Software\Reorder".

 **OPMERKING:** "C:\Program Files\" kunnen verschillen afhankelijk van de doelbestemming van de map waar u de Dell-software en documentatie heeft geïnstalleerd.

- b. Klik op **Bestand** op de werkbalk en daarna op **Snelkoppeling maken** op het uitklapmenu dat verschijnt.
 - c. Klik met uw rechtermuisknop op het snelkoppelingpictogram dat is gemaakt.
 - d. Kies **Kopiëren naar** in het uitklapmenu, en klik dan op **Bureaublad (snelkoppeling maken)** op het submenu dat verschijnt.
2. Ga naar de Dell-printerbenodigdheden website op www.dell.com/supplies of bestel uw Dell-printerbenodigdheden per telefoon.

Om zeker te zijn van de beste service, dient u uw Dell-printerservicetag (onderhoudsnummer) gereed te hebben.

Voor informatie over het opzoeken van uw Service Tag-onderhoudsnummer, zie "[Expressservice-code en Service-tag onderhoudsnummer](#)".

[Terug naar inhoud pagina](#)

[Terug naar inhoud pagina](#)

Installeren van de tonercassettes en de printkopapparaat (PHD)-eenheid

- [Installeren van de tonercassettes](#)
- [De PHD-eenheid installeren](#)

⚠ OPGELET: Voordat u een van de volgende handelingen verricht, leest en volgt u vooral eerst de veiligheidsvoorschriften in uw *Productinformatiegids*.

- ➡ **VOORZICHTIG:** Om de trommels van de Printkopapparaat (PHD) te beschermen tegen fel licht, moet u de voorklep binnen drie minuten sluiten. Als de voorklep langer dan drie minuten open blijft staan, kan dat de afdrukkwaliteit aantasten.
 - ➡ **VOORZICHTIG:** Zorg dat er niets in aanraking komt met of krassen maakt op het oppervlak (de zwarte folie) van de riemeenheid. Krassen, vuil of vettige vingerafdrukken op de folie van de riemeenheid kunnen de afdrukkwaliteit aantasten.
-

Installeren van de tonercassettes

1. Open de zijklep.

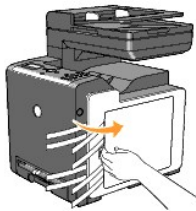

2. Trek de tonercassettes helemaal naar buiten en verwijder de vier linten.

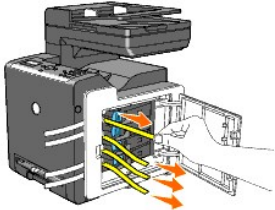

3. Druk op de blauwe grendels van de vier tonercassettes en schuif deze naar de vergrendelpositie.

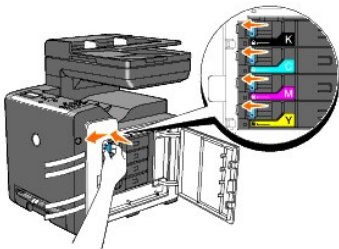

4. Sluit de zijklep.



De PHD-eenheid installeren

1. Druk op de knop aan de zijkant en open de voorklep.

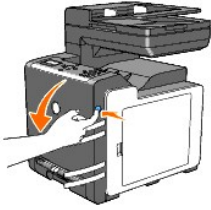

2. Draai de vier vergrendelhendels van de PHD naar links om de PHD-eenheid te ontgrendelen.

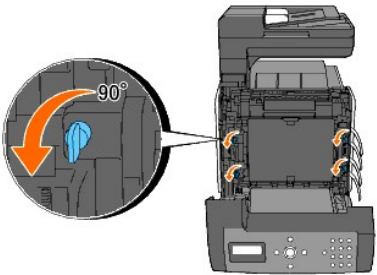

- ⚠ **VOORZICHTIG:** Raak de riemeenheid niet aan.

3. Houd de grijze handgrepen vast en trek de PHD-eenheid helemaal uit de printer.

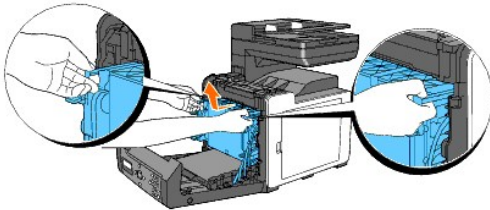

- ⚠ **VOORZICHTIG:** Het beschermblad niet verwijderen als u de PHD-eenheid verwijdert.

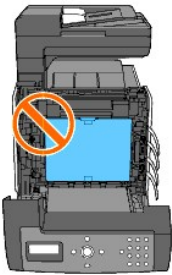

4. Verwijder alle vier gele linten uit de PHD-eenheid.

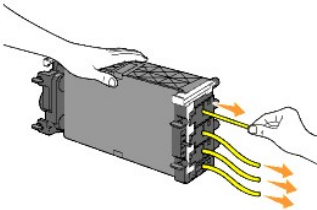

➔ **VOORZICHTIG:** Trek de linten uit het apparaat.

5. Plaats de PHD-eenheid tot de lijn op de hendel uitlijnt met de witte lijn op de printer.

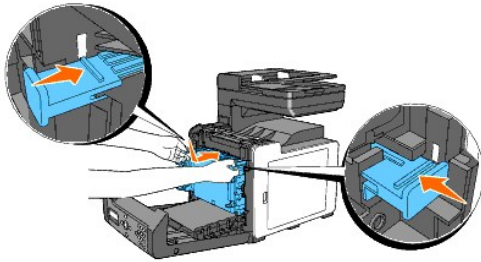

➔ **VOORZICHTIG:** Zorg ervoor dat u de riem niet raakt tijdens het plaatsen van de PHD-eenheid.

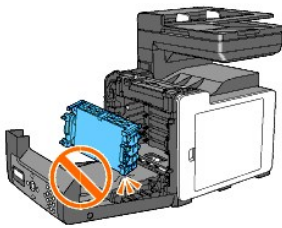

6. Draai de vier PHD-vergrendelhendels 90 graden naar rechts en verwijder het beschermblad.



7. Sluit de voorklep.

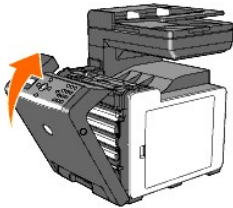

[Terug naar inhoud pagina](#)

[Terug naar inhoud pagina](#)

Uw printer aansluiten

- [Keuze van de juiste aansluitkabel](#)
- [De printer direct aansluiten op de computer](#)
- [Zet de printer aan.](#)
- [Aansluiten van de printer op een netwerk](#)
- [Aansluiten van de telefoonlijn](#)
- [De RESET-knop gebruiken](#)

Keuze van de juiste aansluitkabel

Uw Dell™ 2135cn Color Laser Multifunction Printer aansluitkabel moet voldoen aan de volgende vereisten:

Aansluitingstype	Aansluitingsspecificaties
USB	USB 2.0
Ethernet	10 Base-T/100 Base-TX
Wand-lijnaansluiting	RJ11
Telefoonaansluiting	RJ11

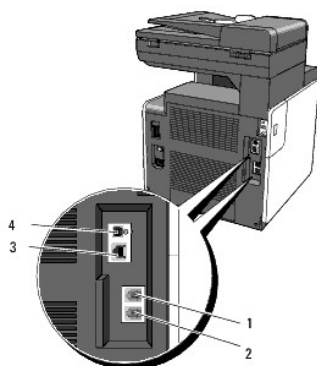

1	Telefoonaansluiting	
2	Wand-lijnaansluiting	
3	Ethernet-aansluiting	
4	USB-aansluiting	

De printer direct aansluiten op de computer

Een lokale printer is een printer die direct is aangesloten op uw computer via een USB-kabel. Als uw printer is aangesloten op een netwerk, in plaats van direct op uw computer, sla dan dit gedeelte over en ga door naar "[Aansluiten van de printer op een netwerk](#)".

Microsoft® Windows® 2000, Windows XP, Windows XP 64-bit Edition, Windows Server® 2003, Windows Server 2003 Enterprise x64 Edition, Windows Server 2008, Windows Server 2008 Enterprise x64 Edition, Windows Vista®, en Windows Vista 64-bit Edition ondersteunen USB-verbindingen.

Lees de documentatie van uw computer-besturingssysteem om te zien of het geschikt is voor USB-aansluitingen.

Aansluiten van de printer op een computer:

1. Zorg dat de printer, de computer en andere aangesloten apparaten zijn uitgeschakeld en losgemaakt van de stroomvoorziening.
2. Sluit de printer aan op de computer via een USB- kabel.

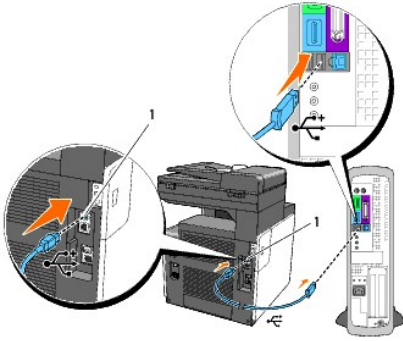

1 USB-aansluiting

Voor een USB-aansluiting hebt u een USB-kabel nodig. Let op dat het USB-symbool op de kabel overeenkomt met dat op de printer.

Steek het andere uiteinde van de kabel in een USB-aansluiting aan de achterkant van de computer. Steek het niet in het USB-toetsenbord.

Zet de printer aan.

1. Sluit het netsnoer aan op de printer en steek het in een stroombron.

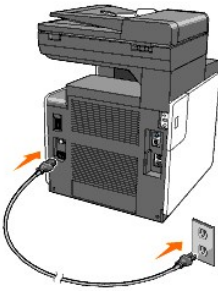

Gebruik geen verlengsnoeren of verdeelstekkers.

De printer mag niet worden aangesloten op een UPS-systeem.

2. Schakel de computer en de printer in. Wanneer u de USB-kabel gebruikt, wordt het USB-stuurprogramma automatisch geïnstalleerd.

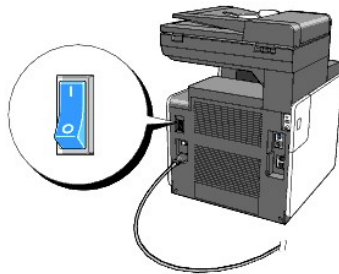

Aansluiten van de printer op een netwerk

Voor het aansluiten van de printer op een netwerk:

1. Zorg dat de printer, de computer en andere aangesloten apparaten zijn uitgeschakeld en losgemaakt van de stroomvoorziening.
2. Sluit de printer aan op het netwerk met behulp van een ethernetkabel.

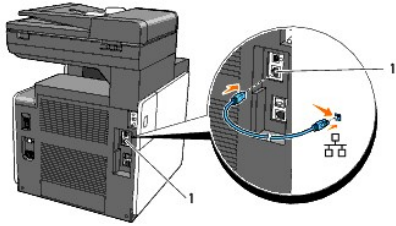

1 Ethernet-aansluiting

Om de printer aan te sluiten op het netwerk, sluit u een uiteinde van een ethernet-kabel aan op de ethernet-aansluiting achterop de printer, en het andere uiteinde op een LAN-verbindingspunt of verdeelkast (hub).

Schakel de printer in

1. Sluit een uiteinde van de voedingskabel aan op de stekkerbus achterop de printer en steek de stekker aan het andere uiteinde in een goed geaard stopcontact.

Gebruik geen verlengsnoeren of verdeelstekkers.

De printer mag niet worden aangesloten op een UPS-systeem.

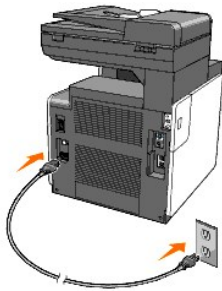



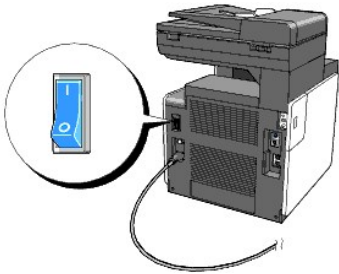

2. Schakel de computer en de printer in.



Druk de pagina met de systeem-instellingen af en controleer deze.

Druk nogmaals een printer-instellingen pagina af.

Vanaf het printer- bedieningspaneel

1. Druk op  totdat >INSTELLEN verschijnt, en druk dan op .
2. Druk op  totdat er >Rapporten verschijnt, en druk dan op .
3. Systeeminstell. wordt aangegeven. Druk op .

De systeem-instellingen pagina wordt afgedrukt.

Vanaf uw computer

1. Klik op **start**→ **Alle programma's**→ **Dell Printers**→ **Aanvullende kleurenlasersoftware**→ **Snelstartprogramma**.

Het dialoogkader van het **Snelstartprogramma** opent.

2. Klik op de knop **Werkset**.

Het dialoogvenster van de **Werkset** opent

3. Selecteer de printer uit **Printernaam**.

De **Werkset** wordt geopend.

4. Klik op het tabblad **Printerinstellingenrapport**.

5. Selecteer **Rapporten** in de lijst links van de pagina.

De pagina **Rapporten** verschijnt.

6. Klik op de toets **Systeeminstell.**

De systeem-instellingen pagina wordt afgedrukt.

Toewijzen van een IP-adres

Een IP-adres is een unieke combinatie van vier getallen, onderling gescheiden door punten, die elk kunnen bestaan uit maximaal drie cijfers, zoals bijvoorbeeld 111.222.33.44.

Keuze van een IP-adres dat al in gebruik is kan leiden tot problemen met de netwerkfuncties.



 **OPMERKING:** Het toewijzen van een IP-adres is een geavanceerde functie, die normaal wordt verricht door een systeembeheerder.



Vanaf het printer- bedieningspaneel



Voor nadere aanwijzingen over het gebruik van uw bedieningspaneel, zie "[Bedieningspaneel](#)".

1. Schakel de printer in.

>KOPIËREN verschijnt.

2. Druk op  totdat >INSTELLEN verschijnt, en druk dan op .

3. Druk op  totdat >Beheermenu verschijnt, en druk dan op .



4. Druk op  totdat er >Aangesl. netwerk verschijnt, en druk dan op .

5. Druk op  totdat er >TCP/IP verschijnt, en druk dan op .

6. >Verwerf IP-adres verschijnt. Druk op .

7. Paneel wordt weergegeven. Druk op .



8. Druk op de  knop.



9. Druk op  totdat er >IP-adres verschijnt, en druk dan op .

De cursor komt te staan op het eerste cijfer van het IP-adres.

10. Gebruik de tien toetsen om het eerste getal van het IP-adres in te toetsen en druk dan op .

De cursor verspringt naar het volgende cijfer.

 **OPMERKING:** U kunt slechts één getal per keer intoetsen en moet op  drukken na elk ingetoetst getal.

11. Voer de rest van de getallen in en druk op ✓.
12. Druk op de  knop.
13. Druk op ▼ totdat er >Subnetmasker verschijnt, en druk dan op ✓.
14. Herhaal de stappen 10 en 11 voor instellen van het Subnetmasker en druk dan op ✓.
15. Druk op de  knop.
16. Druk op ▼ totdat er >Gateway-adres verschijnt, en druk dan op ✓.
17. Herhaal de stappen 10 en 11 voor instellen van het Gateway-adres en druk dan op ✓.
18. Zet de printer uit en weer opnieuw aan.

Vanaf uw computer

1. Klik op **start** → **Alle programma's** → **Dell Printers** → **Aanvullende kleurenlasersoftware** → **Snelstartprogramma**.

Het dialoogkader van het **Snelstartprogramma** opent.

2. Klik op de knop **Werkset**.

Het dialoogvenster van de **Werkset** opent

3. Selecteer de printer uit **Printernaam**.

De **Werkset** wordt geopend.

4. Klik op het tabblad **Printeronderhoud**.

5. Selecteer **TCP/IP-instellingen** in de lijst links van de pagina.

De pagina **TCP/IP-instellingen** wordt weergegeven.

6. Selecteer de modus in **IP-adresmodus** en voer de waarden in in IP-adres, Subnetmasker en Gateway-adres.

7. Druk op **Nieuwe instellingen toepassen** om deze door te voeren.

U kunt ook het IP-adres aan de printer toewijzen wanneer u de printer-stuurprogramma's installeert met het installatieprogramma. Wanneer u de **Netwerkinstallatie** functie gebruikt, en de **IP-adres ophalen** staat ingesteld op **AutoIP** of **DHCP** in het bedieningspaneel-menu, kunt u het IP-adres wijzigen van 0.0.0.0 naar het gewenste IP-adres in het printer-selectievenster.

Verifieer de IP-instellingen

1. Druk nogmaals een systeeminstellingen pagina af.
2. Kijk onder de **TCP/IP** regel op de systeem-instellingen pagina om te zien of het IP-adres, het subnetmasker, en de gateway-toegangsinstelling inderdaad naar verwachting zijn.

OF

Ping de printer en controleer of die goed reageert. Doe dit bijvoorbeeld op een netwerk-computer door op de commandoregel het woord ping te tikken, gevolgd door het nieuw gekozen IP-adres van het apparaat (bijvoorbeeld 192.168.0.11):

```
ping 192.168.0.11
```

Als de printer actief is op het netwerk, krijgt u een respons.

Aansluiten van de telefoonlijn

OPMERKING: Sluit uw printer niet rechtstreeks aan op een DSL (digitale abonneelijn). De printer zou daardoor beschadigd kunnen worden. Voor gebruik van een DSL lijn zult u een geschikt DSL filter moeten aansluiten. Raadpleeg uw Internet-provider omtrent een DSL filter.

1. Sluit een uiteinde van het telefoonlijnsnoer aan op de wand-lijnaansluiting van het apparaat en steek het andere uiteinde in een actieve wandcontactdoos.

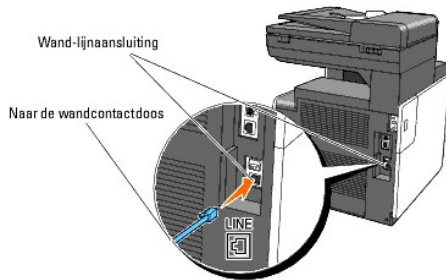

2. Verwijder de "Blauwe" stekker uit de telefoonaansluiting.

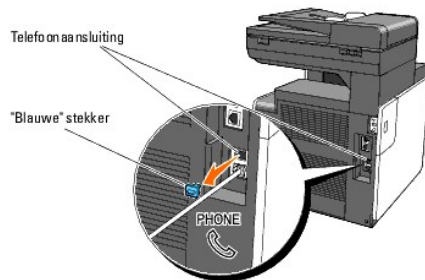

3. Om een telefoon en/of antwoordapparaat aan te sluiten op uw printer, dient u het snoer van de telefoon of het antwoordapparaat in de Telefoonaansluiting te steken (☎).

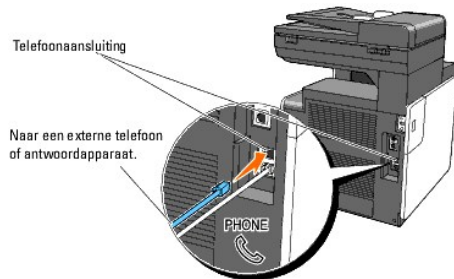

Als de telefooncommunicatie in uw land serieel is (zoals Duitsland, Zweden, Denemarken, Oostenrijk, België, Italië, Frankrijk en Zwitserland), en u hebt een "Gele" eindstekker geleverd gekregen, steek de "Gele" eindstekker dan in de telefoonaansluiting (☎).

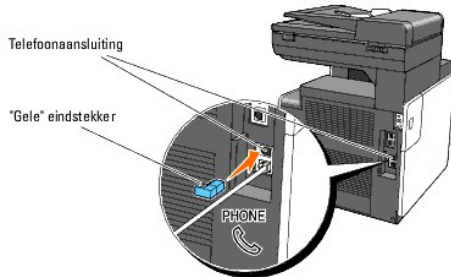

De RESET-knop gebruiken

Uw printer is uitgerust met een detector voor elektriciteitslekken die een elektrische schok of vuur voorkomt als gevolg van dergelijke lekken door automatisch circuits binnen de printer af te sluiten.

Wanneer een elektriciteitslek is ontdekt, wordt de knop **RESET** ingeschakeld. Druk in dat geval op de knop **RESET** en schakel het apparaat opnieuw in. Als de knop **RESET** nogmaals inschakelt nadat u op de knop **RESET** hebt gedrukt, neemt dan contact op met Dell.

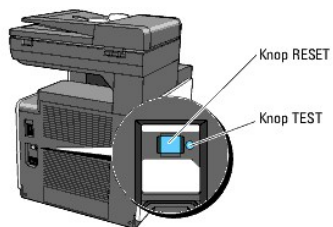

Controleer minstens één keer per maand of de detector voor elektriciteitslekken werkt door middel van de volgende stappen:

1. Zet de printer aan en druk vervolgens op de **TEST** knop.
 - 1 Als de knop **RESET** inschakelt en de printer schakelt uit, functioneert de detector juist. Druk op de **RESET** knop en schakel de printer opnieuw in.
 - 1 Als de knop **RESET** niet inschakelt, neem dan contact op met Dell. Gebruik de printer niet als de detector niet werkt.

[Terug naar inhoud pagina](#)

[Terug naar inhoud pagina](#)

Dell Printer Configuration Web Tool

- [Gebruik van de Dell Printer Configuration Web Tool](#)
- [Installatie van uw Internet-browser](#)
- [Pagina weergaveformaat](#)
- [Instellingen van de menu-onderdelen wijzigen](#)

 **OPMERKING:** Deze web tool is alleen beschikbaar als de printer op het netwerk is aangesloten met behulp van een netwerkkabel.

Een van de kenmerken van de **Dell™ Printer Configuration Web Tool** is de E-mailwaarschuwinginstelling, die u of degene die de printer bedient, een e-mail zendt wanneer de verbruiksartikelen van de printer vervangen moeten worden of er een andere ingreep nodig is.

Voor het invullen van printer-inventarisrapporten waarvoor u het "tag"-herkenningsetal van alle printers in uw gebied nodig hebt, gebruikt u de **Printer-informatiefunctie** van de **Dell Printer Configuration Web Tool**. Tik gewoon het IP-adres van elke printer in het netwerk in, om het "asset tag" nummer te laten aangeven.

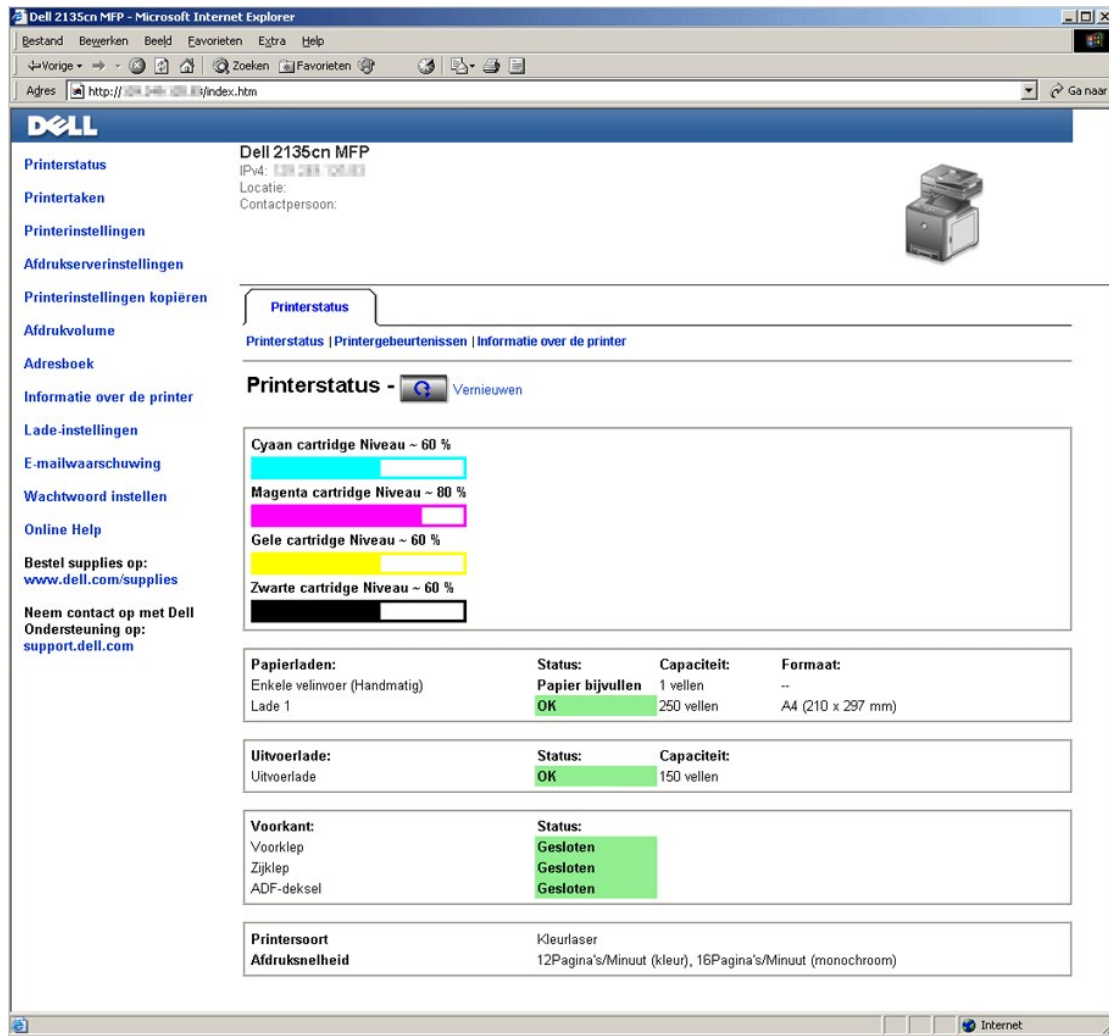

Dell 2135cn MFP
IPv4: 192.168.1.100
Locatie:
Contactpersoon:

Printerstatus
Printerstatus | Printergebeurtenissen | Informatie over de printer

Printerstatus -  Vernieuwen

Cyaan cartridge Niveau ~ 60 %
Magenta cartridge Niveau ~ 80 %
Gele cartridge Niveau ~ 60 %
Zwarte cartridge Niveau ~ 60 %

Papierladen: Enkele velinvoer (Handmatig) Lade 1	Status: Papier bijvullen OK	Capaciteit: 1 vellen 250 vellen	Formaat: -- A4 (210 x 297 mm)
---	--	--	--

Uitvoerlade: Uitvoerlade	Status: OK	Capaciteit: 150 vellen
------------------------------------	----------------------	----------------------------------

Voorkant: Voorklep Zijklep ADF-deksel	Status: Gesloten Gesloten Gesloten
---	--

Printersoort	Kleurlaser
Afdruksnelheid	12Pagina's/Minuut (kleur), 16Pagina's/Minuut (monochroom)

Via de **Dell Printer Configuration Web Tool** functie kunt u ook de printerinstellingen aanpassen en controleren hoeveel er wordt afgedrukt. Als u de netwerkbeheerder bent, kunt u eenvoudigweg de printerinstellingen kopiëren naar een of alle andere printers op het netwerk, direct vanuit uw web-browser.

Voor het starten van de **Dell Printer Configuration Web Tool**, typt u het IP-adres van uw netwerkprinter in uw web-browser.

Als u het IP-adres van uw printer niet weet, druk dan de systeeminstellingenpagina af waarop het IP-adres vermeld staat:

Vanaf het printer- bedieningspaneel

1. Druk op ▼ totdat >INSTELLEN verschijnt, en druk dan op ✓.
2. Druk op ▼ totdat er >Rapporten verschijnt, en druk dan op ✓.
3. Systeeminstell. wordt aangegeven. Druk op ✓.
De systeem-instellingen pagina wordt afgedrukt.

Vanaf uw computer

1. Klik op **start** → **Alle programma's** → **Dell Printers** → **Aanvullende kleurenlasersoftware** → **Snelstartprogramma**.
Het dialoogkader van het **Snelstartprogramma** opent.
2. Klik op de knop **Werkset**.
Het dialoogvenster van de **Werkset** opent.
3. Selecteer de printer uit **Printernaam**.
De **Werkset** opent.
4. Klik op het tabblad **Printeronderhoud**.
5. Selecteer **EWS** (Embedded Web Server of Dell Printer Configuration Web Tool) in de lijst links op de pagina.
De EWS-pagina wordt weergegeven.
6. Druk op de toets **Weergeven**.
De systeem-instellingen pagina wordt afgedrukt.

Als er voor het IP-adres alleen 0.0.0.0 wordt aangegeven (fabrieksinstelling), dan is er nog geen IP-adres toegewezen. Om een adres aan uw printer toe te wijzen, zie "[Toewijzen van een IP-adres](#)".

Gebruik van de Dell Printer Configuration Web Tool

Gebruik de **Dell Printer Configuration Web Tool** functie voor:

Printerstatus

Gebruik het **Printerstatus** menu om direct inzicht te krijgen in de toestand van de verbruiksmaterialen van de printer. Wanneer een tonercassette bijna op is, klikt u op de koppeling Benodigheden bestellen in het eerste scherm om een extra tonercassette bij te bestellen.

Printertaken

Gebruik het **Printertaken** menu voor toegang tot informatie over de **Takenlijst** pagina en de **Voltooid taken** pagina.

Deze pagina's tonen in detail de toestand met betrekking tot iedere protocol of taak.

Printerinstellingen

Gebruik het menu **Printerinstellingen** voor het wijzigen van de printerinstellingen en om de instellingen in het bedieningspaneel op afstand te bekijken.

Afdrukserverinstellingen

Gebruik het **Afdrukserverinstellingen** menu om het type printer-interface en de nodige voorwaarden voor communicatie in te stellen.

Printerinstellingen kopiëren

Gebruik het **Printerinstellingen kopiëren** menu om de printer-instellingen vlot over te brengen naar een andere printer of printers op het netwerk, eenvoudig door het IP-adres van elke betrokken printer in te tikken.

 **OPMERKING:** Voor het gebruik van deze functie moet u zich aanmelden als beheerder.

Afdrukvolume

Gebruik de **Afdrukvolume** optie voor het inzien van de afdrukgeschiedenis, zoals het papiergebruik en het soort taken dat wordt afgedrukt, en om het aantal gebruikers te beperken met toegang tot kleurendruk en het maximaal aantal pagina's te bepalen dat kan worden afgedrukt.

Adresboek

Gebruik het menu **Adresboek** om het e-mailadres, serveradres en de ingevoerde faxnummers te bekijken of te bewerken, of om nieuwe invoeringen te registreren.

Informatie over de printer

Gebruik het menu **Informatie over de printer** voor het oproepen van de informatie die u nodig hebt voor een onderhoudsverzoek, inventarisrapporten, controle van het geheugen en de motor-codeniveaus.

Lade-instellingen

Gebruik het **Lade-instellingen** menu voor het oproepen van de informatie over de papiersoort en het papierformaat voor de diverse papierladen.

E-mailwaarschuwing

Gebruik het menu **E-mailwaarschuwing** om een waarschuwing per e-mail te ontvangen wanneer de printer extra benodigdheden of een ingreep nodig heeft. Voor een inlichting, tik uw naam of de naam van de gebruiker in het e-mail lijstvakje. Stel **E-mailwaarschuwing** ook in als u gebruikmaakt van de Scan naar emailfunctie.

Wachtwoord instellen

Gebruik het menu **Wachtwoord instellen** om **Dell Printer Configuration Web Tool** te vergrendelen met een wachtwoord, zodat andere gebruikers niet zonder uw medeweten de door u geselecteerde printerinstellingen kunnen wijzigen.

 **OPMERKING:** Voor het gebruik van deze functie moet u zich aanmelden als beheerder.

Online Help

Klik op **Online Help** om de ondersteuningswebsite van Dell te bezoeken.

Bestel supplies op:

www.dell.com/supplies

Neem contact op met Dell Ondersteuning op:

support.dell.com

Installatie van uw Internet-browser

Zorg dat JavaScript in uw browser is geactiveerd voordat u de **Dell Printer Configuration Web Tool** gebruikt.

Het wordt aanbevolen om eerst de werkomgeving voor uw web-browsers optimaal in te stellen, alvorens gebruik te maken van de **Dell Printer Configuration Web Tool**.

 **OPMERKING:** De Dell Printer Configuration Web Tool-pagina's kunnen onleesbaar zijn als de pagina's zijn geconfigureerd met een andere taal dan die van uw browsers.

Voor Internet Explorer® 6.0 or Internet Explorer® 7.0:

Taalkeuze voor de aanduidingen

1. Kies **Internet-opties** onder **Extra** op de menubalk.
2. Kies **Talen** in het **Algemeen** tabblad.
3. Selecteer de gewenste talen voor de aanduidingen in volgorde van uw voorkeur in de **Taal** lijst.

Bijvoorbeeld:

- 1 **Italiaans (Italië) [it]**
- 1 **Spaans (traditioneel gesorteerd) [es]**
- 1 **Duits (Duitsland) [de]**
- 1 **Frans (Frankrijk) [fr]**
- 1 **Engels [en] of Engels (Verenigde Staten) [en-us]**
- 1 **Deens [da]**
- 1 **Nederlands [nl]**
- 1 **Noors [no]**
- 1 **Zweeds [sv]**

Het IP-adres van het apparaat instellen op Non-proxy

1. Selecteer **Internet-opties** in het menu **Extra**.
2. Kies **Proxyserver** onder **LAN-instellingen** in het **Verbindingen** tabblad.
3. Verwijder het vinkje uit het **Een proxyserver voor het LAN-netwerk gebruiken** markeervakje.

OF

Klik op **Geavanceerd**, en tik dan het IP-adres van de printer in het **Proxyserver niet gebruiken voor adressen die beginnen met** veld onder **Uitzonderingen**.

4. Wanneer u klaar bent met het instellen van de taal en de proxy, tikt u `<http://nnn.nnn.nnn.nnn/>` (het IP-adres van de printer) in het URL adres-
invoerveld van uw browser, voor het inschakelen van de **Dell Printer Configuration Web Tool**.

Voor Firefox 2.0 of recenter:

Taalkeuze voor de aanduidingen

1. Selecteer de **Opties** in het **Extra** menu.
2. Klik op **Geavanceerd**.
3. Kies **Kiezen** in het **Algemeen** tabblad.
4. Selecteer de gewenste talen voor de aanduidingen in volgorde van uw voorkeur in de **Talen op volgorde van voorkeur** lijst.

Bijvoorbeeld:

- 1 **Engels [en] of Engels/Verenigde Staten [en-us]**
- 1 **Italiaans [it]**
- 1 **Spaans [es]**
- 1 **Duits [de]**
- 1 **Frans [fr]**
- 1 **Nederlands [nl]**
- 1 **Noors [no]**
- 1 **Zweeds [sv]**
- 1 **Deens [da]**

Het IP-adres van de printer instellen op Non-proxy

1. Selecteer de **Opties** in het **Extra** menu.
2. Klik op **Netwerk** in het **Opties** dialoogkader.
3. Klik op **Verbinding** → **Instellingen**.
4. Kies een van de volgende opties:
 1. Selecteer het keuzevakje **Directe verbinding met het internet**.
 1. Selecteer het keuzevakje **Proxyinstellingen voor dit netwerk automatisch detecteren**.
 1. Markeer het keuzevakje **Handmatige proxyconfiguratie** en tik dan het IP-adres van de printer in het tekstvak **Geen Proxy voor**.
 1. Selecteer het keuzevakje **URL voor automatische proxyconfiguratie**.

Wanneer u klaar bent met het instellen van de taal en de proxy, tikt u <http://nnn.nnn.nnn.nnn/> (het IP-adres van de printer) in het URL adres-invoerveld van uw browser, voor het inschakelen van de **Dell Printer Configuration Web Tool**.

Pagina weergaveformaat

De opmaak van de pagina is verdeeld in drie delen, zoals hieronder beschreven:

Bovenkader

Bovenin alle pagina's staat het bovenkader. Wanneer de **Dell Printer Configuration Web Tool** wordt ingeschakeld, worden de huidige status en de specificaties van de printer bovenaan in elke pagina weergegeven.

De volgende punten staan vermeld in het bovenkader.

Dell 2135cn MFP	Toont de productnaam van de printer.
IPv4	Toont het IP-adres van de printer.
Locatie	Hier staat de plaats van opstelling van de printer. Deze locatie kan worden gewijzigd onder Basisinformatie op de Afdrukserverinstellingen pagina.
Contactpersoon	Hier staat de naam van de beheerder van de printer. Deze naam kan worden gewijzigd onder Basisinformatie op de Afdrukserverinstellingen pagina.
Afbeelding apparaat	Laat de bitmap-afbeelding van de printer zien. Het Printerstatus menu verschijnt in het rechter kader wanneer u op de afbeelding klikt.

Linker kader

Het linkerkader bevindt zich aan de linkerkant van alle pagina's. De titels van de menu's die staan vermeld in het linkerkader zijn direct gekoppeld aan de bijbehorende menu's en pagina's. U kunt direct naar een betreffende pagina gaan door op de letters te klikken.

De volgende menu's staan vermeld in het linker kader.

Printerstatus	Koppelt door naar het Printerstatus menu.
Printertaken	Opent het Printertaken menu.
Printerinstellingen	Opent het Printerinstellingenrapport menu.
Afdrukserverinstellingen	Opent het Afdrukserverrapporten menu.
Printerinstellingen kopiëren	Opent het Printerinstellingen kopiëren menu.
Afdrukvolume	Opent het Afdrukvolume menu.
Adresboek	Koppelt door naar het Adresboek menu.
Informatie over de printer	Koppelt door naar het Printerstatus menu.
Lade-instellingen	Opent het Lade-instellingen menu.
E-mailwaarschuwing	Koppelt door naar het Afdrukserverinstellingen menu.
Wachtwoord instellen	Koppelt door naar het Andere kenmerken menu.
Online Help	Koppelt naar de Dell ondersteuningspagina.
Bestel supplies op:	Opent de Dell webpagina.
Neem contact op met Dell Ondersteuning op:	Koppelt naar de Dell ondersteuningspagina op internet: support.dell.com/

Rechter kader

Het rechterkader bevindt zich aan de rechterkant van alle pagina's. De inhoud van het rechter kader komt overeen met het menu dat u kiest in het linker kader. Nadere details over de punten die staan aangegeven in het rechterkader vindt u onder "[Details van de menu-onderdelen](#)".

Knoppen in het rechter kader

Vernieuwen knop	Leest de huidige printer-configuratie af en toont de meest recente informatie in het rechter kader.
Nieuwe instellingen toepassen knop	Stuurt nieuwe instellingen, gemaakt via de Dell Printer Configuration WebTool , naar de printer. De oude printer-instellingen worden vervangen door de nieuwe instellingen.
Instellingen herstellen knop	Herstelt de oude instellingen die bestonden voor de laatste wijzigingen werden toegepast. De nieuwe instellingen worden niet naar de printer verzonden.

Instellingen van de menu-onderdelen wijzigen

Via sommige menu's kunt u de printer-instellingen wijzigen met de **Dell Printer Configuration Web Tool**. Wanneer u een van deze menu's opent, verschijnt er een verificatie-dialoogkader op het scherm. Tik de gebruikersnaam en het wachtwoord voor de printer-beheerder aan de hand van de vragen in het dialoogkader.

De standaard gebruikersnaam is **admin**, en het standaard wachtwoord is niet ingevuld (blanco). U kunt alleen het wachtwoord wijzigen via de **Wachtwoord instellen** pagina in het menu **Andere kenmerken**. De gebruikersnaam kan niet gewijzigd worden. Zie "[Wachtwoord instellen](#)" voor nadere informatie.

Details van de menu-onderdelen

"Printerstatus"		"Printerstatus"	
		"Printergebeurtenissen"	
		"Informatie over de printer"	
"Printertaken"		"Taaklijst"	
		"Voltooid taken"	
"Printerinstellingen"	"Printerinstellingenrapport"	"Menuinstellingen"	
		"Rapporten"	
	"Printerinstellingen"		"Systeeminstellingen"
			"PCI-instellingen"
			"Vellig instell."
			"Kopieer-standaardinstellingen"
			"Kleurbalans kopie"
			"Kopieer-instellingen"
			"Scan-standaardinstellingen"
			"Fax-standaardinstellingen"
			"Fax-instellingen"
			"Printeronderhoud"
	"BTR aanpassen"		
	"Fuser instellen"		
	"Automatische registratie-instelling"		
	"Instellingen kleurregistratie"		
	"Ontwikkelaar reinigen"		
	"Hoogte regelen"		
	"Terugstellen"		
	"Geen Dell-toner"		
"AfdrukMeter initialiseren"			
"Afdrukserverinstellingen"	"Afdrukserverinstellingen"	"Weblink-aanpassing"	
		"Instellingenpagina afdrukserver"	
		"Instellingenpagina e-mailwaarschuwing"	
"Afdrukserverinstellingen"		"Basisinformatie"	
		"Poortinstellingen"	
		"TCP/IP"	
		"E-mailwaarschuwing"	
		"SNMP"	
		"Scan naar netwerk"	

	"Andere kenmerken"	"Wachtwoord instellen"
		"Afdrukserver resetten"
"Printerinstellingen kopiëren"		"Printerinstellingen kopiëren"
		"Printerinstellingenrapport kopiëren"
"Afdrukvolume"		"Afdrukvolume"
		"Dell ColorTrack"
		"Registratie printergebruiker bewerken"
		"Instellingen printergebruiker (Bevestigen / Wijzigen, Aanmaken)"
"Adresboek"	"E-mail adres"	"E-mail adres - hoofdpagina"
		"E-mail adres (Bevestigen / Wijzigen, Aanmaken)"
		"E-mail adres (Wissen)"
		"E-mail groep - hoofdpagina"
		"E-mail groep (Bevestigen / Wijzigen, Aanmaken)"
	"Server-adres"	"E-mail groep (Wissen)"
		"Oorspr. instell."
		"Server-adres - hoofdpagina"
	"Telefoonboek"	"Server-adres (Bevestigen / Wijzigen, Aanmaken)"
		"Server-adres (Wissen)"
		"FAX-snelkiezen - hoofdpagina"
		"FAX-snelkiezen (Bevestig/Wijzig, Creëer)"
		"FAX-snelkiesnummers (Wissen)"
		"Fax-groep - hoofdpagina"
		"Fax-groep (Wissen)"
"Lade-instellingen"		

Printerstatus

Gebruik het menu **Printerstatus** om de toestand van de verbruiksmaterialen, de apparatuur en de specificaties van de printer te controleren.

De volgende pagina's worden weergegeven in het **Printerstatus** menu.

Printerstatus

Toepassing:

Voor controleren van de toestand van de verbruiksmaterialen en papierladen.

Mogelijkheden:

Cyaan cartridge Niveau		Toont het percentage toner dat resteert in elk van de tonercassettes. Wanneer een cassette leeg is, verschijnt er een mededeling. De tekst <i>Printercassette</i> biedt een koppeling naar de Dell Printerbenodigdheden website.	
Magenta cartridge Niveau			
Gele cartridge Niveau			
Zwarte cartridge Niveau			
Papierladen	Status	OK	Geeft aan dat er nog wel papier in de lade ligt, maar de hoeveelheid is niet bekend.
		Papier bijvullen	Geeft aan dat er geen papier meer in de lade ligt.
	Capaciteit	Toont de maximale capaciteit van de papierlade.	
	Formaat	Toont het formaat van het papier in de lade.	
Uitvoerlade	Status	OK	Geeft aan dat de lade beschikbaar is.
	Capaciteit	Toont de maximale capaciteit van de papierlade.	
Voorkant	Status	Gesloten	Geeft aan dat het deksel gesloten is.
		Open	Geeft aan dat het deksel geopend is.
Printersoort		Toont het type printer. Kleurlaser wordt hier normaal aangegeven.	
Afdruksnelheid		Hier staat de afdruksnelheid van de printer.	

Printergebeurtenissen

Toepassing:

Wanneer er fouten optreden zoals *papier raakt op of Voorklep is open*, worden de details voor alle waarschuwingen of foutmeldingen aangegeven op de **Printergebeurtenissen** pagina.

Mogelijkheden:

Locatie	Geeft de plaats aan waar een fout is opgetreden.
Details	Geeft de details van de fout aan.

Informatie over de printer

Toepassing:

Ter controle van de details betreffende de printer, zoals de apparaatconfiguratie en de software-versie. Deze pagina kan ook worden weergegeven door te klikken op het tabblad **Informatie over de printer** in het linker kader.

Mogelijkheden:

Dell servicetag-nummer	Toont het Dell 'service tag' onderhoudsnummer.	
Asset-tagnummer	Toont het asset-tagnummer van de printer.	
Serienummer printer	Toont het serienummer printer.	
Geheugencapaciteit	Toont de geheugencapaciteit.	
Processorsnelheid	Toont de processorsnelheid.	
Revisieniveaus printer	Firmware-versie	Toont de revisiedatum (het revisieniveau).
	Network Firmware-versie	Toont de revisiedatum (het revisieniveau).

Printertaken

Het **Printertaken** menu bevat informatie over de **Taaklijst** en **Voltooide taken** pagina's. Deze pagina's tonen in detail de toestand betreffende de protocols of de afdruktaken.

Taaklijst

Toepassing:

Ter bevestiging van de afdruktaken die worden afgewerkt. Klik op de **Vernieuwen** knop om het scherm bij te werken.

Mogelijkheden:

ID	Toont de taak-identificatie.
Taaknaam	Toont de bestandsnaam van de taak die wordt afgedrukt.
Eigenaar	Toont de naam van de eigenaar of opdrachtgever van de taak.
Hostnaam	Toont de naam van de host-computer.
Taakstatus	Toont de toestand van de taak die wordt afgedrukt.
Taaksoort	Toont het soort taak.
Host I/F	Toont de toestand van de host-interface.
Tijd taak verzonden	Toont de datum waarop de afdruktaak werd verzocht.

Voltooide taken

Toepassing:

Ter controle van de voltooide taken. Tot maximaal de laatste 20 taken worden aangegeven. Klik op de **Vernieuwen** knop om het scherm bij te werken.

Mogelijkheden:

ID	Toont de taak-identificatie.
Taaknaam	Toont de bestandsnaam van de taak.
Eigenaar	Toont de naam van de eigenaar of opdrachtgever van de taak.
Hostnaam	Toont de naam van de host-computer.
Uitvoerresultaat	Toont de status van de taak.
Taaksoort	Toont het soort taak.
Indruknummer	Toont het totaal aantal pagina's van de taak.

Aantal vellen	Toont het totaal aantal vellen van de taak.
Host I /F	Toont de toestand van de host-interface.
Tijd taak verzonden	Toont de datum waarop de taak werd verzocht.

Printerinstellingen

Gebruik het **Printerinstellingen** menu om het **printer-instellingenrapport** te tonen en de gewenste printer-instellingen te maken.

De volgende tabblad-pagina's worden aangegeven bovenin het rechterkader.

Printerinstellingenrapport

Het **Printerinstellingenrapport** tabblad bevat ook de **Menuinstellingen** en **Rapporten** pagina's.

Menuinstellingen

Toepassing:

Voor aangeven van de huidige instellingen in de bedieningspaneel-menu's.

Mogelijkheden:

Systeeminstellingen	Stroomspaar-timer-stand 1	Toont de tijd voor transitie naar stroomspaarstand 1.
	Stroomspaar-timer-stand 2	Toont de tijd voor transitie naar stroomspaarstand 2.
	Autom. Terugstellen	Toont de hoeveelheid tijd voordat de printer de instellingen op het bedieningspaneel automatisch terugstelt naar de standaardinstellingen wanneer er geen aanvullende instellingen zijn aangebracht.
	Paneelkeuzetoon	Toont het volume van de toon die wordt afgegeven wanneer de invoer vanaf het bedieningspaneel juist is. Uit geeft aan dat de toon is uitgeschakeld.
	Paneelwrschuwtoneel	Toont het volume van de toon die wordt afgegeven wanneer de invoer vanaf het bedieningspaneel onjuist is. Uit geeft aan dat de toon is uitgeschakeld.
	Apparaat-klaar toon	Toont het volume van de toon die wordt afgegeven wanneer de printer gereed is. Uit geeft aan dat de toon is uitgeschakeld.
	Kopieertaak-toon	Toont het volume van de toon die wordt afgegeven wanneer een kopieertaak is voltooid. Uit geeft aan dat de toon is uitgeschakeld.
	Niet-kopieertaak-toon	Toont het volume van de toon die wordt afgegeven wanneer een taak anders dan een kopieertaak voltooid is. Uit geeft aan dat de toon is uitgeschakeld.
	Fouttoon	Toont het volume van de toon die wordt afgegeven wanneer een taak afbreekt. Uit geeft aan dat de toon is uitgeschakeld.
	Waarschuwingstoon	Toont het volume van de toon die wordt afgegeven wanneer een probleem optreedt. Uit geeft aan dat de toon is uitgeschakeld.
	Papier op toon	Toont het volume van de toon die wordt afgegeven wanneer het papier in de printer bijna op is. Uit geeft aan dat de toon is uitgeschakeld.
	Toner laag toon	Toont het volume van de toon die wordt afgegeven wanneer de toner of een ander verbruiksmateriaal bijna op is. Uit geeft aan dat de toon is uitgeschakeld.
Systeeminstellingen	Toon Auto wiswaarschuwing	Toont het volume van de toon die 5 seconden voordat de printer automatisch gaat wissen, wordt afgegeven. Uit geeft aan dat de toon is uitgeschakeld.
	Basistoon	Toont het volume van de toon die wordt afgegeven wanneer het bedieningspaneelscherm naar de standaardinstelling wordt teruggesteld door het bladeren in het loop-menu. Uit geeft aan dat de toon is uitgeschakeld.
	Alle kleuren	Toont het volume van alle waarschuwingstonen. Uit geeft aan dat alle tonen zijn uitgeschakeld.
	Time-out	Toont de hoeveelheid tijd dat de printer wacht op gegevens die afkomstig zijn van de computer.
	Paneeltaal	Toont de taal die wordt gebruikt op het scherm in het bedieningspaneel.
	Automatische logboekafdruk	Geeft weer of er wel of niet automatisch een taakgeschiedenisrapport moet worden afgedrukt na elke 20 taken.
	ID afdrukken	Toont op welke plaats een gebruikersnaam op het afdrukpapier wordt afgedrukt.
	Tekst afdrukken	Geeft aan of de printer PDL-gegevens (pagina-beschrijvingstaal), (die de printer niet ondersteunt,) weergeeft als tekst wanneer de printer die ontvangt.
	RAM-schijf	Geeft aan of er RAM voor het bestandssysteem voor de Veilige afdruk en Proefafdruk functies moet worden toegewezen. Dit onderdeel is alleen beschikbaar als de 256 MB grote optionele geheugenkaart is geïnstalleerd.
	Lade vervangen	Geeft weer of papier van een ander formaat gebruikt moet worden als het papier in de gekozen lade niet overeenkomt met de papierformaat-instellingen voor de huidige taak.
	mm / inch	Toont de metingseenheid die gebruikt wordt op het scherm van het bedieningspaneel.
	Papierformaat	Toont de instelling van het papierformaat.
	Aangepast formaat - Y	Toont de lengte van aangepast papierformaat.
	Aangepast formaat - X	Toont de breedte van aangepast papierformaat.

PCL-instellingen	Richting	Geeft aan in welke richting de tekst en afbeeldingen op de pagina worden afgedrukt.
	Lettertype	Toont het geselecteerde lettertype uit de lijst van geregistreerde lettertypes.
	Tekenset	Toont een tekenset voor het gekozen lettertype.
	Lettergrootte	Toont de lettergrootte bij schaalbare typografische lettertypen.
	Tekenbreedte	Toont de lettergrootte bij schaalbare typografische lettertypen.
	Formulierregel	Toont het aantal lettertekens op een regel.
	Aantal	Toont het aantal afdrukkopieën.
	Hex Dump	Toont of de voorziening Hex Dump is ingeschakeld.
	Conceptmodus	Geeft aan of er wel of niet afgedrukt moet worden in de conceptkwaliteit.
	Regelterminatie	Geeft aan of de regelbeëindiging moet worden ingesteld.
	Standaardkleur	Toont de kleurenafdruk-instelling.
	Veilig instell.	Paneelslot inst.
Kopieerservicevergrendeling instellen		Toont of de Kopieerservice moet worden vergrendeld met een wachtwoord.
Scanservicevergrendeling instellen		Toont of de Scanservice moet worden vergrendeld met een wachtwoord.
Faxservicevergrendeling instellen		Toont of de Faxservice moet worden vergrendeld met een wachtwoord.
Veilig ontv. inst.		Geeft aan of een wachtwoord nodig is voor het ontvangen van faxen.
Kopie-standaardinstellingen	Kleur	Toont of kopieën in kleur of in zwart/wit moeten worden afgedrukt.
	Lade selecteren	Toont de standaard invoerlade.
	SSF-papierformaat	Toont de instelling van het papierformaat uit de enkele velinvoer.
	SSF-papiersoort	Toont de instelling van de papiersoort uit de enkele velinvoer.
	Verkleinen/vergroten	Toont de standaard kopieverhouding voor verkleinen/vergroten.
	Origineeltype	Toont het soort apparaat.
	Documentformaat	Toont het papierformaat van het origineel.
	Lichter/donkerder	Toont de standaard kopieerdichtheid.
	Scherpte	Toont het standaardniveau voor scherppte.
	Kleurverzadiging	Toont het standaardniveau voor kleurverzadiging.
Kleurbalans kopie	Automatische belichting	Geeft weer of de achtergrond van het origineel moet worden onderdrukt om de tekst op de kopie te verbeteren.
	Automatisch belichtingsniveau	Toont het niveau voor het onderdrukken van de achtergrond.
	Geel lage verzadiging	Toont het niveau van kleurbalans van lage dichtheid geel.
	Geel gemiddelde verzadiging	Toont het niveau van de kleurbalans van gemiddelde dichtheid geel.
	Geel hoge verzadiging	Toont het niveau van de kleurbalans van hoge dichtheid geel.
	Magenta lage verzadiging	Toont het niveau van kleurbalans van lage dichtheid magenta.
	Magenta gemiddelde verzadiging	Toont het niveau van de kleurbalans van gemiddelde dichtheid magenta.
	Magenta hoge verzadiging	Toont het niveau van kleurbalans van hoge dichtheid magenta.
	Cyaan lage verzadiging	Toont het niveau van kleurbalans van lage dichtheid cyaan.
	Cyaan gemiddelde verzadiging	Toont het niveau van de kleurbalans van gemiddelde dichtheid cyaan.
	Cyaan hoge verzadiging	Toont het niveau van de kleurbalans van hoge dichtheid cyaan.
	Zwart lage zwarting	Toont het niveau van kleurbalans van lage zwarting zwart.
Kopieer-instellingen	Zwart gemiddelde zwarting	Toont het niveau van de kleurbalans van gemiddelde zwarting zwart.
	Zwart hoge zwarting	Toont het niveau van de kleurbalans van hoge zwarting zwart.
	Twee op één	Toont of de voorziening Meervoudig omhoog is ingeschakeld.
	Gesorteerd	Geeft weer of de kopie wel of niet gesorteerd wordt.
	Marge boven/onder	Toont de waarde van de boven- en onderkantlijn.
Scan-standaardinstellingen	Marge links/rechts	Toont de waarde van de rechter- en linkerkantlijn.
	Marge midden	Toont de waarde van de middenkantlijn.
	Scannen naar netwerk	Toont of gescande documenten worden opgeslagen op een netwerkserver of een computer.
	Bestandsformaat	Toont het bestandsformaat waarin gescande documenten moeten worden opgeslagen.
	Kleur	Toont of kopieën in kleur of in zwart/wit moeten worden gescand.
	Resolutie	Toont de standaard scanresolutie.
	Documentformaat	Toont het papierformaat van het origineel.
	Lichter/donkerder	Toont het standaardniveau voor dichtheid.
	Scherpte	Toont het standaardniveau voor scherppte.
	Contrast	Toont het standaardniveau voor contrast.
Scan-standaardinstellingen	Automatische belichting	Geeft weer of de achtergrond van het origineel moet worden onderdrukt om de tekst op de kopie te verbeteren.
	Automatisch belichtingsniveau	Toont het niveau voor het onderdrukken van de achtergrond.

	Marge boven/onder	Toont de waarde van de boven- en onderkantlijn.	
	Marge links/rechts	Toont de waarde van de rechter- en linkerkantlijn.	
	Marge midden	Toont de waarde van de middenkantlijn.	
	TIFF bestandsformaat	Toont het geselecteerde bestandsformaat voor TIFF; TIFF V6 of TTN2.	
	Beeldcompressie	Toont het niveau voor beeldcompressie.	
	Max. e-mailformaat	Toont de maximale e-mailgrootte dat verstuurt kan worden.	
Fax-standaardinstellingen	Resolutie	Toont het te gebruiken resolutieniveau voor fax-verzending.	
	Lichter/donkerder	Toont het te gebruiken dichtheidniveau voor fax-verzending.	
	Uitgestelde start	Toont de starttijd van de fax-verzending.	
Fax-instellingen	Ontvangstmodus	Toont de fax ontvangstmodus.	
	Automatische faxontvangst	Geeft de interval weer waarin de printer in de fax ontvangstmodus gaat na het ontvangen van een inkomende oproep.	
	Automatische fax-/telefoonontvangst	Geeft de interval weer waarin de printer in de fax ontvangstmodus gaat nadat de externe telefoon een inkomende oproep ontvangt.	
	Automatische ontvangst antwoord/fax	Toont de interval waarin de printer in de fax ontvangstmodus gaat nadat het externe antwoordapparaat een inkomende oproep ontvangt.	
	Lijnmonitor	Geeft het volume weer van de lijnmonitor die hoorbaar een transmissie via de interne luidspreker controleert tot een verbinding is gemaakt.	
	Beltoon-volume	Geeft het volume van de beltoon weer, dat aangeeft dat een inkomende oproep een telefoonoproep is via de interne luidspreker, indien Ontvangstfunctie is ingesteld op Telefoon/Fax .	
	Lijntype	Toont het lijntype: PSTN of PBX.	
	Toon/Puls	Toont of de toon of puls gebruikt wordt bij het draaien.	
	Uitgestelde nieuwe verzending	Toont de interval tussen de verstuurpogingen.	
	Opnieuw gedraaide belpogingen	Toont het aantal uit te voeren herhaalde belpogingen als het faxnummer van de ontvanger bezet is.	
	Uitgestelde nummerherhaling	Toont de interval tussen nieuwe belpogingen.	
	Junk-fax-instelling	Toont of faxen van ongewenste verzenders moeten worden geweigerd.	
	Ontvangst elders	Toont of een fax moet worden ontvangen door op het externe toestel op de externe ontvangstcode te drukken.	
	Fax-ontvangsttoon	Toont de 2-cijferige ontvangst op afstand code wanneer Ontvangen op afstand aan is.	
	Fax koptekst	Toont of de gegevens van de verzender op de koptekst van de faxen moet worden afgedrukt.	
	Naam faxkoptekst	Geeft de naam van de verzender weer die zal worden afgedrukt op de koptekst op faxen.	
	Fax-instellingen	Faxnummer	Geeft het faxnummer van de printer weer die zal worden afgedrukt op de koptekst van faxen.
		Faxvoorpagina	Toont of een voorblad aan de faxen wordt bevestigd.
DRPD Patroon		Geeft de Distinctive Ring Pattern Detection (DRPD)-instelling weer.	
Fax doorsturen		Toont of inkomende faxen worden doorgestuurd naar een specifieke bestemming.	
Faxdoorstuurnummer		Toont het faxnummer van de bestemming naar waar inkomende faxen moeten worden doorgestuurd.	
Faxdoorstuurafdruk		Toont of doorgestuurde faxen worden afgedrukt.	
Foutenafdruk bij doorsturen fax		Toont of alleen faxen worden afgedrukt waarvan het doorsturen mislukt is wanneer de faxdoorstuurafdruk uit staat.	
Voorkiesnummer		Toont of een voorkiesnummer is ingesteld.	
Voorkiesnummer		Toont een voorkiesnummer. Dit nummer wordt dan gekozen voordat er enig automatisch gekozen nummer wordt gedraaid. Dit is nuttig voor toegang via een Private Automatic Branch Exchange (PABX) automatische telefooncentrale.	
Afsnij-formaat		Toont of tekst of afbeeldingen aan de onderkant van een fax worden verwijderd als de hele pagina niet op het uitvoerpapier past.	
ECM		Toont of de foutencorrectie modus (ECM) is ingeschakeld.	
Modemsnelheid		Toont de modemsnelheid.	
Fax-activiteit		Toont of na iedere 50 inkomende en uitgaande faxen automatisch een fax-activiteitsrapport wordt afgedrukt.	
Fax-verzending		Toont of een verzendrapport na ieder fax-verkeer wordt afgedrukt of alleen wanneer wanneer een fout optreedt.	
Fax-rondzending		Toont of een verzendrapport na ieder fax-verkeer wordt afgedrukt naar meerdere bestemmingen of alleen wanneer een fout optreedt.	
Faxprotocol		Toont of een protocol-monitorrapport na ieder fax-verkeer automatisch wordt afgedrukt of alleen wanneer een fout optreedt.	
Land		Geeft het land weer waar de printer wordt gebruikt.	
Papierzwarting		Normaal	Toont de papierzwarting van normaal papier.
	Etiket	Toont de papierzwarting van labels.	
BTR aanpassen	Normaal	Toont de spanningsinstellingen van de overdraagrol (-6-6) voor gewoon papier.	
	Normaal dik	Toont de spanningsinstelling van de overdraagrol (-6-6) voor dikker gewoon papier.	
	Voorbladen	Toont de spanningsinstelling van de overdraagrol (-6-6) voor voorblad-papier.	
	Voorbladen dik	Toont de spanningsinstelling van de overdraagrol (-6-6) voor dik voorblad-papier.	
	Etiket	Toont de spanningsinstelling van de overdraagrol (-6-6) voor etiketten.	

	Gecoat	Toont de spanningsinstelling van de overdraagrol (-6-6) voor gecoat papier.
	Gecoat dik	Toont de spanningsinstelling van de overdraagrol (-6-6) voor dik gecoat papier.
	Envelop	Toont de spanningsinstelling van de overdraagrol (-6-6) voor enveloppen.
Fuser instellen	Normaal	Toont de temperatuursinstelling van de fuser (-2-2) voor gewoon papier.
	Normaal dik	Toont de temperatuursinstelling van de fuser (-2-2) voor dikker gewoon papier.
	Voorbladen	Toont de temperatuursinstelling van de fuser (-2-2) voor voorblad-papier.
	Voorbladen dik	Toont de temperatuursinstelling van de fuser (-2-2) voor dik voorblad-papier.
	Etiket	Toont de temperatuursinstelling van de fuser (-2-2) voor etiketten.
	Gecoat	Toont de temperatuursinstelling van de fuser (-2-2) voor gecoat papier.
	Gecoat dik	Toont de temperatuursinstelling van de fuser (-2-2) voor dik gecoat papier.
	Envelop	Toont de temperatuursinstelling van de fuser (-2-2) voor enveloppen.
Automatische registratie-instelling		Toont of de aanpassing van de kleurregistratie automatisch wordt uitgevoerd.
Hoogte regelen		Toont de hoogte van de locatie waar de printer is geïnstalleerd.
Geen Dell-toner		Toont of er wel of geen tonercartridge van een andere fabrikant gebruikt kan worden.
Klok-instellingen	Datumformaat	Toont de standaard datumformaat.
	Tijdformaat	Toont het standaard tijdformaat: 24U of 12U.
	Tijdzone	Toont de standaard tijdzone.
	Kies datum	Toont de datuminstelling.
	Kies tijd	Toont het tijdsinstelling.
Weblink-aanpassing	Nabestel URL selecteren	Toont een koppeling voor het bestellen van verbruiksmaterialen, die benaderd kan worden vanaf Bestel Benodigdheden op: in het linkerkader.
	Standaard	Toont de standaard URL (http://accessories.us.dell.com/sna) die kan worden gekoppeld naar Bestel Benodigdheden op:
	Premier	Toont de voornaamste URL (http://premier.dell.com) die kan worden gekoppeld naar Bestel Benodigdheden op:
Lade-instellingen	Papiersoort lade 1	Toont de instelling van papiersoort van lade 1
	Papierformaat lade 1	Toont de instelling van papierformaat van lade 1
	Lade 1 Aangepast formaat - Y	Toont de lengte van papier met aangepast formaat dat geladen is in lade 1.
	Lade 1 Aangepast formaat - X	Toont de breedte van papier met aangepast formaat dat geladen is in lade 1.
	Popup weergeven	Toont een pop-up menu dat de gebruiker aangeeft om het papierformaat en -soort in te stellen wanneer papier in lade 1 is geladen.

Rapporten

Toepassing:

Voor afdrucken van allerlei rapporten en lijsten.

Mogelijkheden:

Systeeminstellingen	Klik op de Start knop voor afdrucken van de systeem-instellingen pagina.
Paneelinstellingen	Klik op de Start knop voor afdrucken van de paneel-instellingen pagina.
PCL-lettertypenlijst	Klik op de Start knop voor afdrucken van de PCL-lettertypenlijst (Hewlett-Packard printer-besturingstaal).
PCL-macrolijst	Klik op de Start knop voor het afdrucken van de PCL-macrolijst
Taakgeschiedenis	Klik op de Start knop voor het afdrucken van het taakgeschiedenis-rapport.
Foutengeschiedenis	Klik op de Start knop voor het afdrucken van het foutengeschiedenis-rapport.
Afdrukmeter	Klik op de Start knop voor het afdrucken van het afdrukmeter-rapport.
Kleurtestpagina	Klik op de Start knop voor het afdrucken van de kleurtest-pagina.
Opgeslagen documenten	Klik op de Start toets om de lijst met opgeslagen documenten af te drukken. Dit onderdeel is alleen beschikbaar wanneer de RAM-disk aan staat.
Snelkiezen	Klik op de Start knop voor afdrucken van het snelkiezennummer-rapport.
Protocol-monitor	Klik op de Start knop voor afdrucken van het protocol-monitor-rapport.
Adresboek	Klik op de Start knop voor het afdrucken van het Adresboekrapport.
Server-adres	Klik op de Start knop voor het afdrucken van het server-adres rapport.
Fax-activiteit	Klik op de Start knop voor het afdrucken van het fax-activiteitenrapport.
Fax wachtend	Klik op de Start knop voor het afdrucken van het fax-wachlijstrapport.

Printerinstellingen

Het tabblad **Printerinstellingen** bevat **Systeeminstellingen**, **PCL-instellingen**, **Veilig instell.**, **Kopie oorspr.**, **kopieer-kleurbalans**, **Kopieerinstellingen**, **Oorspr.scaninst.**, **Fax oorspr. Inst.**, en **Fax-instellingen** pagina's.

Systeeminstellingen

Toepassing:

Voor keuze van de basisinstellingen voor de printer.

Mogelijkheden:

Stroomspaar-timer-stand 1	Stelt de tijd in voor transitie naar stroomspaarstand 1.
Stroomspaar-timer-stand 2	Stelt de tijd in voor transitie naar Energiespaarstand 2.
Autom. Terugstellen	Stelt de hoeveelheid tijd in voordat de printer de instellingen op het bedieningspaneel automatisch terugstelt naar de standaardinstellingen wanneer er geen aanvullende instellingen zijn aangebracht.
Paneelkeuzetoon	Stelt het volume van de toon in die wordt afgegeven wanneer de invoer vanaf het bedieningspaneel juist is.
Paneelwrschuwtoneel	Stelt het volume van de toon in die wordt afgegeven wanneer de invoer vanaf het bedieningspaneel onjuist is.
Apparaat-klaar toon	Stelt het volume van de toon in die wordt afgegeven wanneer de printer gereed is, of schakelt de toon uit.
Kopieertaak-toon	Stelt het volume van de toon in die wordt afgegeven wanneer een kopieertaak gereed is, of schakelt de toon uit.
Niet-kopieertaak-toon	Stelt het volume van de toon in die wordt afgegeven wanneer een taak, anders dan een kopieertaak, gereed is, of schakelt de toon uit.
Fouttoon	Stelt het volume van de toon in die wordt afgegeven wanneer een taak afbreekt, of schakelt de toon uit.
Waarschuwingstonen	Stelt het volume van de toon in die wordt afgegeven wanneer een probleem optreedt, of schakelt de toon uit.
Papier op toon	Stelt het volume van de toon in die wordt afgegeven wanneer het papier in de printer opraakt, of schakelt de toon uit.
Toner laag toon	Stelt het volume van de toon in die wordt afgegeven wanneer de toner of een ander verbruiksmateriaal bijna op is, of schakelt de toon uit.
Toon Auto wiswaarschuwing	Stelt het volume van de toon in die 5 seconden voordat de printer automatisch gaat wissen, wordt afgegeven, of schakelt de toon uit.
Basistoon	Stelt het volume van de toon in die wordt afgegeven wanneer het bedieningspaneel naar de standaardinstelling wordt teruggesteld door het bladeren in het loop-menu, of schakelt de toon uit.
Alle kleuren	Stelt het volume van alle waarschuwingstonen in, of schakelt alle tonen uit.
Time-out	Specificeert de tijd (in seconden) dat de printer zou moeten wachten op gegevens die afkomstig zijn van de computer. De afdraktaak wordt geannuleerd als de onderbrekingstijd is overschreden.
Paneeltaal	Stelt de te gebruiken taal in op het bedieningspaneel.
Automatische logboekafdruk	Specificeert of er wel of niet automatisch een taakgeschiedenisrapport moet worden afgedrukt na elke 20 taken.
ID afdrucken	Specificeert op welke plaats de gebruikersnaam op het afdrudpapier wordt afgedrukt.
Tekst afdrucken	Specificeert of de printer PDL-gegevens, die de printer niet ondersteunt, als tekst afdrukt wanneer de printer die ontvangt.
RAM-schijf	Specificeert of er RAM voor het bestandssysteem voor de Veilige afdruk en Opslag-afdrukfuncties moet worden toegewezen. Dit onderdeel is alleen beschikbaar als de 256 MB grote optionele geheugenkaart is geïnstalleerd.
Lade vervangen	Om te kiezen of er wel of geen ander papierformaat gebruikt mag worden als het papier in de gekozen lade niet overeenkomt met de papierformaat-instellingen voor de huidige afdraktaak.
mm / inch	Specificeert de te gebruiken meeteenheid in het scherm van het bedieningspaneel als mm of inch.

PCL-instellingen

Toepassing:

Voor aanpassen van de printer-instellingen die alleen van invloed zijn op afdruktaken waarin de PCL-emulatie printertaal wordt gebruikt.

Mogelijkheden:

Papierformaat	Specificeert het papierformaat.
Aangepast formaat - Y	Specificeert de lengte van aangepast papierformaat. Het beschikbare bereik is van 127 mm (5,0 inch) tot 355 mm (14,0 inch).
Aangepast formaat - X	Specificeert de breedte van aangepast papierformaat. Het beschikbare bereik is van 77 mm (3,0 inch) tot 215 mm (8,5 inch).
Richting	Bepaalt in welke richting de tekst en afbeeldingen op de pagina worden afgedrukt.
Lettertype	Specificeert het geselecteerde lettertype uit de lijst van geregistreerde lettertypes.
Tekenset	Specificeert een tekenset voor het gekozen lettertype.
Lettergrootte	Kiest de lettergrootte bij schaalbare typografische lettertypes.
Tekenbreedte	Kiest de letterbreedte bij schaalbare lettertypes met vaste tekenafstand.
Formulierregel	Bepaalt het aantal lettertekens op een regel.
Aantal	Stelt het aantal afdrukkopieën in.
Hex Dump	Bepaalt of er hulp nodig is om de oorzaak van een afdrukprobleem op te sporen. Wanneer de Hex Dump functie is ingeschakeld, worden alle gegevens die naar de printer zijn gestuurd, afgedrukt in hexadecimale waarden en lettertekens. De besturingscodes worden niet uitgevoerd.

Conceptmodus	Bepaalt of er afgedrukt moet worden in de conceptkwaliteit.
Regelterminatie	Specificeert hoe regelterminatie behandeld wordt.
Standaardkleur	Specificeert de kleurmodus als Kleur of Zwart . Deze instelling wordt gebruikt voor afdruktaken zonder een gespecificeerde kleurafdrukmodus.

Veilig instell.

Paneelvergrendeling

Toepassing:

Om in te stellen of het **Beheermenu** met een wachtwoord vergrendeld wordt en om het wachtwoord in te stellen of te wijzigen.

Kies het andere wachtwoord voor de **Dell Printer Configuration Web Tool** via het onderdeel **Wachtwoord instellen** in de **Afdrukserverinstellingen**.

Mogelijkheden:

Paneelslot inst.	Stelt in of het Beheermenu moet worden vergrendeld met een wachtwoord.
Nieuw wachtwoord	Stelt een wachtwoord in dat vereist is om het Beheermenu te benaderen.
Wachtwoord opnieuw invoeren	Voer uw nieuwe wachtwoord nogmaals ter bevestiging in.

 **OPMERKING:** Dit menu dient voor het instellen van een wachtwoord om het bedieningspaneel te vergrendelen. Voor het instellen of wijzigen van het andere wachtwoord voor de **Dell Printer Configuratie WebTool**, klikt u op **Wachtwoord instellen** in het linker kader en dan voert u het wachtwoord in.

Functie ingeschakeld

Toepassing:

Om in te stellen of de kopieer-, scan- en faxdiensten met een wachtwoord vergrendeld worden en om het wachtwoord in te stellen of te wijzigen.

Kies het andere wachtwoord voor de **Dell Printer Configuration Web Tool** via het onderdeel **Wachtwoord instellen** in de **Afdrukserverinstellingen**.

Mogelijkheden:

Kopieerservicevergrendeling instellen	Stelt in of de Kopieerservice moet worden vergrendeld met een wachtwoord.
Scanservicevergrendeling instellen	Stelt in of de scanservice moet worden vergrendeld met een wachtwoord.
Faxservicevergrendeling instellen	Stelt in of de faxservice moet worden vergrendeld met een wachtwoord.
Nieuw wachtwoord	Stelt een wachtwoord in dat vereist is voor toegang tot de kopieer-, scan- en faxdiensten.
Wachtwoord opnieuw invoeren	Voer uw nieuwe wachtwoord nogmaals ter bevestiging in.

Veilige ontvangst

Toepassing:

om een wachtwoord te vereisen voor het afdrukken van inkomende faxen. Wanneer de voorziening veilige ontvangst is ingeschakeld, slaat de printer inkomende faxen op en drukt ze af wanneer het juiste wachtwoord is ingevoerd op het bedieningspaneel.

Kies het andere wachtwoord voor de **Dell Printer Configuration Web Tool** via het onderdeel **Wachtwoord instellen** in de **Afdrukserverinstellingen**.

Mogelijkheden:

Veilig ontv.inst.	Stelt in of een wachtwoord vereist is voor het ontvangen van een fax.
Nieuw wachtwoord	Stelt een wachtwoord in dat vereist is voor het ontvangen van faxen.
Wachtwoord opnieuw invoeren	Voer uw nieuwe wachtwoord nogmaals ter bevestiging in.

Kopieer-standaardinstellingen

Toepassing:

Voor het samenstellen van uw eigen standaard-kopieerinstellingen:

Mogelijkheden:

Kleur	Stelt in of kopieën in kleur of in zwart/wit moeten worden afgedrukt.
Lade selecteren	Stelt de standaard invoerlade in.
SSF-papierformaat	Stelt het papierformaat in dat geladen is in de enkele velinvoer.
SSF-papiersoort	Stelt het papertype in dat geladen is in de enkele velinvoer.
Verkleinen/vergroten	Stelt de standaard verhouding voor verkleinen/vergroten in.
Verkleinen/vergroten aanpassen	Stelt een aangepaste verhouding voor verkleinen/vergroten in binnen het bereik van 25% tot 400% wanneer de verkleining/vergroting is ingesteld op Aangepast .
Origineeltype	Stelt het type van het origineel in.

Documentformaat	Stelt het papierformaat van het origineel in.
Lichter/donkerder	Stelt de standaard kopieerdichtheid in.
Scherpte	Stelt het standaardniveau voor scherpte in.
Kleurverzadiging	Past de verzadiging van kleuren aan om de kleuren lichter of donkerder te maken dan het origineel.
Automatische belichting	Stelt in of de achtergrond van het origineel moet worden onderdrukt om de tekst op de kopie te verbeteren.
Automatisch belichtingsniveau	Stelt het niveau voor het onderdrukken van de achtergrond in.

Kleurbalans kopie

Toepassing:

Om de kopieer-kleurbalans in te stellen.

Mogelijkheden:

Geel lage verzadiging	Stelt het niveau van kleurbalans van lage dichtheid geel in.
Geel gemiddelde verzadiging	Stelt het niveau van kleurbalans van gemiddelde dichtheid geel in.
Geel hoge verzadiging	Stelt het niveau van de kleurbalans van hoge dichtheid geel in.
Magenta lage verzadiging	Stelt het niveau van kleurbalans van lage dichtheid magenta in.
Magenta gemiddelde verzadiging	Stelt het niveau van kleurbalans van gemiddelde dichtheid magenta in.
Magenta hoge verzadiging	Stelt het niveau van kleurbalans van hoge dichtheid magenta in.
Cyaan lage verzadiging	Stelt het niveau van kleurbalans van lage dichtheid cyaan in.
Cyaan gemiddelde verzadiging	Stelt het niveau van kleurbalans van gemiddelde dichtheid cyaan in.
Cyaan hoge verzadiging	Stelt het niveau van de kleurbalans van hoge dichtheid cyaan in.
Zwart lage zwarting	Stelt het niveau van kleurbalans van lage dichtheid zwart in.
Zwart gemiddelde zwarting	Stelt het niveau van kleurbalans van gemiddelde dichtheid zwart in.
Zwart hoge zwarting	Stelt het niveau van de kleurbalans van hoge zwarting zwart.

Kopieer-instellingen

Toepassing:

Ter bevestiging van de kopieer-instellingen.

 **OPMERKING:** De mogelijkheden met een sterretje (*) er naast zijn de oorspronkelijke fabrieksinstellingen.

Mogelijkheden:

Twee op één	Uit*	Dit geeft geen twee-op-een kopie.
	Auto	Voor automatisch verkleinen van de originelen om ze passend te maken op één vel papier.
	Ident.kopie	Drukt de originele pagina's af op een enkel vel papier in het oorspronkelijk formaat.
	Handmatig	Drukt de originele pagina's af op een enkel vel papier in het formaat dat u hebt gekozen voor Verkl/Vergrot .
Gesorteerd	Stelt in of de kopie wel of niet gesorteerd wordt.	
Marge boven/onder	Stelt de waarde van de boven- en ondermarges in binnen het bereik van 0 mm tot 50 mm (0,0-2,0 inch)	
Marge links/rechts	Stelt de waarde van de linker- en rechtermarges in binnen het bereik van 0 mm tot 50 mm (0,0-2,0 inch)	
Marge midden	Stelt de waarde van de middenmarge in binnen het bereik van 0 mm tot 50 mm (0,0-2,0 inch)	

Scan-standaardinstellingen

Toepassing:

Voor het samenstellen van uw eigen standaard-scaninstellingen.

 **OPMERKING:** De mogelijkheden met een sterretje (*) er naast zijn de oorspronkelijke fabrieksinstellingen.

Mogelijkheden:

Scannen naar netwerk	Computer*	Slaat gescande documenten op in de computer met behulp van het Server Message Block (SMB)-opslagprotocol.
	Server	Slaat gescande documenten op een server op met behulp van het FTP-protocol.
Bestandsformaat	Stelt het bestandsformaat in waarin gescande documenten moeten worden opgeslagen.	
Kleur	Stelt in of in kleur of in zwart/wit moet worden gescand.	

Resolutie	Stelt de standaard scanresolutie in.
Documentformaat	Stelt het papierformaat van het origineel in.
Lichter/donkerder	Stelt de standaard scandichtheid in.
Scherpte	Stelt het standaardniveau voor scherpte in.
Contrast	Stelt het standaardniveau voor contrast in.
Automatische belichting	Stelt in of de achtergrond van het origineel moet worden onderdrukt om de tekst op de kopie te verbeteren.
Automatisch belichtingsniveau	Stelt het standaardniveau voor het onderdrukken van de achtergrond in.
Marge boven/onder	Stelt de waarde van de boven- en ondermarges in binnen het bereik van 0 mm tot 50 mm (0,0-2,0 inch)
Marge links/rechts	Stelt de waarde van de linker- en rechtermarges in binnen het bereik van 0 mm tot 50 mm (0,0-2,0 inch)
Marge midden	Stelt de waarde van de middenmarge in binnen het bereik van 0 mm tot 50 mm (0,0-2,0 inch)
TIFF bestandsformaat	Stelt het bestandsformaat voor TIFF in op TIFF V6 of TTN2.
Beeldcompressie	Stelt het niveau voor beeldcompressie in.
Max. e-mailformaat	Stelt de maximale grootte van een e-mail in die verstuurd kan worden, binnen het bereik van 50 Kb tot 16384 Kb.

Fax-standaardinstellingen

Toepassing:

Voor het samenstellen van uw eigen standaard-faxinstellingen.

 **OPMERKING:** De mogelijkheden met een sterretje (*) er naast zijn de oorspronkelijke fabrieksinstellingen.

Mogelijkheden:

Resolutie	Standaard*	Geschikt voor documenten met normaal-formaat letters.
	Fijn	Geschikt voor documenten met erg kleine letters of dunne lijnen of documenten die zijn afgedrukt met een dot-matrix printer.
	Superfijn	Geschikt voor documenten met haarfijne details. De superfijn-stand is alleen beschikbaar als het apparaat op de plaats van bestemming ook geschikt is voor de superfijne resolutie.
	Foto	Geschikt voor documenten die fotografische afbeeldingen bevatten.
Lichter/donkerder	Stelt de standaard dichtheid in om uw documenten lichter of donkerder te faxen.	
Uitgestelde start	Stelt de starttijd voor fax-verzending in voor het versturen van een fax op een specifiek tijdstip.	

Fax-instellingen

Toepassing:

Ter bevestiging van de fax-instellingen.

 **OPMERKING:** De mogelijkheden met een sterretje (*) er naast zijn de oorspronkelijke fabrieksinstellingen.

Mogelijkheden:

Ontvangstmodus	Fax*	Ontvangt faxen automatisch.
	Telefoon	De automatische fax-ontvangst is uitgeschakeld. U kunt een fax ontvangen door de hoorn van de aangesloten externe telefoon op te nemen en dan een ontvangstcode te kiezen, of door voor de instelling ophangen de stand Aan te kiezen (dan kunt u de faxtoon of eventueel de stem van de verzendmachine horen) en dan drukt u op  .
	Telefoon/Fax	Wanneer de printer een inkomende fax ontvangt, gaat de externe telefoon over gedurende de tijd die gespecificeerd is in Automatische fax-/telefoonontvangst , en vervolgens ontvangt de printer automatisch een fax. Indien een inkomend telefoontje geen fax is, dan piept de printer vanaf de interne luidspreker om aan te geven dat de oproep een telefoonoproep is.
	Antwoordapparaat/fax	De printer kan één telefoonlijn met een antwoordapparaat delen. In deze stand zal de printer het fax-signaal monitoren en verbinding maken zodra er een faxtoon voorkomt. Als de telefooncommunicatie in uw woongebied echter serieel verloopt, wordt deze stand niet ondersteund.
	DRPD	Voordat u de Distinct-belpatroon detectie (DRPD) optie kunt gebruiken, moet er een belpatroon-herkenningsfunctie op uw telefoonlijn zijn geïnstalleerd door uw telefoondienst. Nadat uw telefoondienst u een afzonderlijk nummer voor de fax heeft gegeven met een herkenbaar belpatroon, kunt u de fax-instellingen zo aanpassen dat het specifieke belpatroon wordt herkend.
Automatische faxontvangst	Stelt de interval in waarin de printer in de fax ontvangstmodus gaat na het beantwoorden van een inkomende oproep.	
Automatische fax-/telefoonontvangst	Stelt de interval in waarin de printer in de fax ontvangstmodus gaat nadat de externe telefoon een inkomende oproep ontvangt.	
Automatische ontvangst antwoord/fax	Stelt de interval in waarin de printer in de fax ontvangstmodus gaat nadat het externe antwoordapparaat een inkomende oproep ontvangt.	
Lijnmonitor	Stelt het volume in van de lijnmonitor die hoorbaar een transmissie via de interne luidspreker controleert tot een verbinding is gemaakt.	

Beltoon-volume	Stelt het volume van de beltoon in, dat aangeeft dat een inkomende oproep een telefoonoproep is via de interne luidspreker, indien Ontvangstfunctie is ingesteld op Telefoon/Fax .
Lijntype	Stelt het standaard lijntype in: PSTN of PBX.
Toon/Puls	Stelt in of de toon of puls gebruikt wordt bij het draaien.
Uitgestelde nieuwe verzending	Stelt de interval (3-255 seconden) tussen de verstuurgingen in.
Opnieuw gedraaide belpogingen	Stelt het aantal uit te voeren herhaalde belpogingen (0-13) in als het faxnummer van de ontvanger bezet is. Als u 0 invoert, zal de printer het nummer niet opnieuw bellen.
Uitgestelde nummerherhaling	Stelt de interval (1-15 minuten) tussen de belpogingen in.
Junk-fax-instelling	Stelt in of ongewenste faxen wel of niet worden geweigerd door alleen de faxen te accepteren vanaf nummers die geregistreerd zijn in het telefoonboek.
Ontvangst elders	Stelt in of een fax wel of niet moet worden ontvangen door op het externe toestel een externe ontvangstcode in te drukken.
Fax-ontvangsttoon	Specificeert een 2-cijferige ontvangst op afstand code wanneer Ontvangen op afstand aan is.
Fax koptekst	Stelt in of de gegevens van de verzender op de koptekst van de faxen moet worden afgedrukt.
Naam faxkoptekst	Stelt u in staat om een naam in te voeren dat afgedrukt zal worden op de koptekst van faxen.
Faxnummer	Stelt u in staat om het faxnummer van de printer in te voeren dat zal worden afgedrukt op de koptekst van faxen.
Faxvoorpagina	Stelt in of een voorblad aan de faxen wordt bevestigd.
DRPD Patroon	Stelt het Distinctive Belpatroondetectie-instelling (DRPD) in van Patroon1 tot Patroon7 . De DRPD belpatroon-detectie is een mogelijkheid die wordt geboden door bepaalde telefoondiensten.
Fax doorsturen	Stelt in of inkomende faxen worden doorgestuurd naar een specifieke bestemming.
Faxdoorstuurnummer	Stelt u in staat om het faxnummer van de bestemming in te voeren waarnaar inkomende faxen moeten worden doorgestuurd.
Faxdoorstuurafdruk	Stelt in of doorgestuurde faxen worden afgedrukt.
Foutenafdruk bij doorsturen fax	Stelt in of alleen faxen worden afgedrukt waarvan het doorsturen mislukt is wanneer de faxdoorstuurafdruk uit staat.
Voorkiesnummer	Specificeert of een voorkiesnummer is ingesteld.
Voorkiesnummer	Stelt een voorkiesnummer tot vijf cijfers in. Dit nummer wordt dan gekozen voordat er enig automatisch gekozen nummer wordt gedraaid. Dit is nuttig voor toegang via een Private Automatic Branch Exchange (PABX) automatische telefooncentrale.
Afsnij-formaat	Stelt in of tekst of afbeeldingen aan de onderkant van een fax worden verwijderd als de hele pagina niet op het uitvoerpapier past. Het selecteren van Auto-reductie verkleint de faxpagina automatisch tot het formaat van het uitvoerpapier waarbij afbeeldingen of tekst aan de onderkant van de pagina behouden blijven.
ECM	Stelt in of de Error Correction Mode (ECM) wel of niet wordt ingeschakeld. Om de ECM te gebruiken, moet de apparaten op afstand de ECM ook ondersteunen.
Modemsnelheid	Stelt u in staat om de modemsnelheid voor de fax aan te passen wanneer een fax-verkeer of ontvangstfout optreedt.
Fax-activiteit	Stelt in of na iedere 50 inkomende en uitgaande faxen automatisch een fax-activiteitenrapport wordt afgedrukt.
Fax-verzending	Stelt in of een verzendrapport na ieder fax-verkeer wordt afgedrukt of alleen wanneer wanneer een fout optreedt.
Fax-rondzending	Stelt in of een verzendrapport na ieder fax-verkeer wordt afgedrukt naar meerdere bestemmingen of alleen wanneer een fout optreedt.
Faxprotocol	Stelt in of een protocol-monitorrapport na ieder fax-verkeer wordt afgedrukt of alleen wanneer een fout optreedt.
Land	Stelt het land in waar de printer wordt gebruikt.

Printeronderhoud

Het tabblad **Printeronderhoud** omvat keuzes voor de **Papierzwarting**, **BTR aanpassen**, **Fuser instellen**, **Automatische registratie-instelling**, **Instellingen Kleurregistratie**, **Ontwikkelaar reinigen**, **Hoogte regelen**, **Terugstellen**, **Geen Dell-toner**, **AfdrukMeter initialiseren**, **Klok-instellingen** en **Weblink-aanpassing** pagina's.

Papierzwarting

Toepassing:

Voor keuze van de papierzwarting.

Mogelijkheden:

Normaal	Stelt de dichtheid in van gewoon papier naar licht of normaal .
Etiket	Stelt de dichtheid in van labels naar licht of normaal .

BTR aanpassen

Toepassing:

Voor keuze van de referentiespanningsinstellingen voor de overdraagrol.

Mogelijkheden:

Normaal	Stelt de aangegeven spanningsinstellingen in voor de overdraagrol voor normaal papier binnen het bereik van -6 tot 6.
Normaal dik	Stelt de aangegeven spanningsinstellingen in voor de overdraagrol voor dikker normaal papier binnen het bereik van -6 tot 6.
Voorbladen	Stelt de aangegeven spanningsinstellingen in voor de overdraagrol voor voorbladen binnen het bereik van -6 tot 6.
Voorbladen dik	Stelt de aangegeven spanningsinstellingen in voor de overdraagrol voor dikkere voorbladen binnen het bereik van -6 tot 6.
Etiket	Stelt de aangegeven spanningsinstellingen in voor de overdraagrol voor labels binnen het bereik van -6 tot 6.
Gecoat	Stelt de aangegeven spanningsinstellingen in voor de overdraagrol voor gecoat papier binnen het bereik van -6 tot 6.
Gecoat dik	Stelt de aangegeven spanningsinstellingen in voor de overdraagrol voor dikker gecoat papier binnen het bereik van -6 tot 6.
Envelop	Stelt de aangegeven spanningsinstellingen in voor de overdraagrol voor enveloppen binnen het bereik van -6 tot 6.

Fuser instellen

Toepassing:

Voor keuze van de temperatuurstellingen voor de fuser.

Mogelijkheden:

Normaal	Stelt de temperatuurstellingen for de fuser in voor normaal papier binnen het bereik van -2 to 2.
Normaal dik	Stelt de temperatuurstellingen for de fuser in voor dikker normaal papier binnen het bereik van -2 to 2.
Voorbladen	Stelt de temperatuurstellingen for de fuser in voor voorbladen binnen het bereik van -2 to 2.
Voorbladen dik	Stelt de temperatuurstellingen for de fuser in voor dikkere voorbladen binnen het bereik van -2 to 2.
Etiket	Stelt de temperatuurstellingen for de fuser in voor labels binnen het bereik van -2 to 2.
Gecoat	Stelt de temperatuurstellingen for de fuser in voor gecoat papier binnen het bereik van -2 to 2.
Gecoat dik	Stelt de temperatuurstellingen for de fuser in voor dikker gecoat papier binnen het bereik van -2 to 2.
Envelop	Stelt de temperatuurstellingen for de fuser in voor enveloppen binnen het bereik van -2 to 2.

Automatische registratie-instelling

Toepassing:

Om te specificeren of de aanpassing van de kleurregistratie automatisch wordt uitgevoerd.

Instellingen kleurregistratie

Toepassing:

Om te specificeren of de aanpassing van de kleurregistratie handmatig wordt uitgevoerd.

Handmatige instellingen kleurregistratie zijn vereist zoals bij het initeel installeren van de printer en nadat de printer wordt verplaatst.

 **OPMERKING:** De voorziening **Instellingen kleurregistratie** kan worden geconfigureerd wanneer **Automatische registratie-instelling** op **Uit** staat.

Mogelijkheden:

Automatische correctie	Klik op Start om de kleurregistratie correctie automatisch uit te voeren.
Kleurregistergrafiek	Klik op Start om een kleurregistratieschema af te drukken. Het kleurregistratieschema drukt een rasterpatroon van geel, magenta en cyaan regels. Op het schema staan de waarden aan de rechterkant die naast de meest rechte regels voor ieder van de drie kleuren staan. als de waarde voor de meest rechte regel 0 is, is instelling van de kleurregistratie niet vereist. Als de waarde voor de meest rechte regel anders dan 0 is, specificeer de aanpassingwaarden onder Instellingen kleurregistratie .
Instellingen kleurregistratie	Specificeert zijkant (loodrecht op de richting van papierinvoer) en verwerkt (richting papierinvoer) de waarden voor kleurbijstelling afzonderlijk voor geel, magenta en cyaan binnen het bereik van -9 tot 9.

Ontwikkelaar reinigen

Toepassing:

Om iedere tonercartridge of PHD-eenheid te reinigen, of de toner in een nieuwe tonercartridge om te roeren.

Mogelijkheden:

Ontwikkelaar reinigen	Roert de toner om in een nieuwe toner cartridge.
------------------------------	--

Vernieuwen gele toner	Reinigt de toner in de gele tonercartridge.
Vernieuwen magenta toner	Reinigt de toner in de magenta tonercartridge.
Vernieuwen cyaan toner	Reinigt de toner in de cyaan tonercartridge.
Vernieuwen zwarte toner	Reinigt de toner in de zwarte tonercartridge.
Vernieuwen drum	Reinigt de oppervlakte van de PHD-eenheid.

Hoogte regelen

Toepassing:

De hoogte specificeren van de locatie waar de printer is geïnstalleerd.

Het ontladverschijnsel voor het opladen van de fotogeleider verschilt bij barometrische druk. Aanpassingen worden uitgevoerd door het specificeren van de hoogte van de locatie waar de printer wordt gebruikt.

Terugstellen

Toepassing:

Het initialiseren van de NV (niet vluchtige) geheugen. Na het uitvoeren van deze functie voor het opnieuw automatisch opstarten van de printer, worden alle menu-parameters teruggesteld op hun oorspronkelijke waarden.

Mogelijkheden:

Terugstellen en printer herstarten	Klik op Start voor initialiseren of terugstellen van het niet-vluchtige geheugen (NVM).
Oorspronkelijke instellingen gebruiker (Fax) herstellen	Klik op Start om de faxnummers in het adressenboek te initialiseren.
Oorspronkelijke instellingen gebruiker (Scan) herstellen	Klik op Start om de e-mailadressen en serveradressen in het adressenboek te initialiseren.

Geen Dell-toner

Toepassing:

Specificeert of er wel of geen tonercartridge van een andere fabrikant gebruikt kan worden.

- ⚠ **VOORZICHTIG:** Het gebruik van een andere cartridge dan van Dell kan als gevolg hebben dat enkele functies van de printer niet meer beschikbaar zijn, de afdrukkwaliteit afneemt of verslechtering van de betrouwbaarheid van de printer tot gevolg heeft. Het gebruik van een nieuwe tonercartridge van het merk Dell wordt voor uw printer aanbevolen. De garantie van Dell dekt geen problemen die veroorzaakt zijn door het gebruik van accessoires, onderdelen of componenten die niet door Dell geleverd worden.

AfdrukMeter initialiseren

Toepassing:

Om de afdrukmeter van de printer te initialiseren. Wanneer de afdrukmeter is geïntialiseerd, wordt de meterteller teruggesteld naar 0.

Klok-instellingen

Toepassing:

Voor keuze van de klok-instellingen.

Mogelijkheden:

Datumformaat	Specificeert het datumformaat: jj/mm/dd, mm/dd/jj, of dd/mm/jj.
Tijdformaat	Specificeert de tijdformaat; 24U of 12U.
Tijdzone	Kiest de tijdzone.
Kies datum	Specificeert de huidige datum.
Kies tijd	Specificeert de huidige tijd.

Weblink-aanpassing

Toepassing:

Specificeert een koppeling voor het bestellen van verbruiksmaterialen, die benaderd kan worden vanaf **Bestel supplies op:** in het linkerkader.

Mogelijkheden:

Nabestel URL selecteren	Stelt een URL in om te koppelen aan Bestellen benodigdheden op:
Standaard	Toont de standaard URL (http://accessories.us.dell.com/sna) die kan worden gekoppeld naar Bestel supplies op:
Premier	Toont de voornaamste URL (http://premier.dell.com) die kan worden gekoppeld naar Bestel supplies op:

Afdrukserverinstellingen

Gebruik het **Afdrukserverinstellingen** menu om het type printer-interface en de nodige voorwaarden voor communicatie in te stellen.

De volgende tabblad-pagina's worden aangegeven bovenin het rechter kader.

Afdrukserverrapporten

Het **Afdrukserverrapporten** tabblad omvat de **Instellingenpagina afdrukserver** en de **Instellingenpagina e-mailwaarschuwing**.

Instellingenpagina afdrukserver

Toepassing:

Ter controle van de huidige instellingen voor het TCP/IP (Transmission Control Protocol/Internet Protocol) protocol en de afdruk-aansluitingen. Op deze pagina kunt u de instelling van onderdelen alleen controleren. Als u de instellingen wilt wijzigen, gaat u naar de pagina's onder het **Afdrukserverinstellingen** tabblad.

Mogelijkheden:

Ethernet	Ethernet-instellingen	Toont de huidige instellingen voor de Ethernet overdrachtsnelheid en de duplex-instellingen.
	Huidige Ethernet-instellingen	Toont de huidige Ethernet-instellingen.
	MAC-adres	Toont het Media Access Control Address (MAC) adres van de printer.
TCP/IP-instellingen	Hostnaam	Toont de hostnaam.
	IP-adresmodus	Toont de IP-adresmodus.
	IP-adres	Toont het IP-adres.
	Subnetmasker	Toont het subnetmasker.
	Gateway-adres	Toont het gateway-adres.
DNS	DNS-serveradres ophalen van DHCP	Toont of het DNS-serveradres automatisch via DHCP wordt ingesteld.
	Huidig DNS-serveradres	Toont het huidige DNS-serveradres.
WINS	WINS-modus	Toont of het primaire en secundaire WINS-serveradres automatisch via DHCP wordt ingesteld.
	WINS primaire server	Toont het primaire WINS-serveradres.
LPD	WINS secundaire server	Toont het secundaire WINS-serveradres.
	Poortstatus	Geeft de poortstatus van het Lijnprinter Daemon (LPD) protocol weer.
Port9100	Time-out verbinding	Toont de duur van de wachttijd voor verbinding.
	Poortstatus	Toont de toestand van de aansluiting.
	Poortnummer	Toont het nummer van de aansluiting.
HTTP	Time-out verbinding	Toont de duur van de wachttijd voor verbinding.
	Poortstatus	Toont de toestand van de aansluiting.
	Poortnummer	Toont het nummer van de aansluiting.
	Gelijktijdige verbindingen	Toont het maximaal aantal gelijktijdige verbindingen.
SNMP	Time-out verbinding	Toont de duur van de wachttijd voor verbinding.
	Poortstatus	Toont de toestand van de aansluiting.
FTP-client	Time-out verbinding	Toont de duur van de wachttijd voor verbinding.
	FTP Passive	Toont of de FTP passieve modus wordt ingeschakeld.
SMB-client	Time-out verbinding	Toont de duur van de wachttijd voor verbinding.
IP-filter (IPv4) * 1	Toeganglijst	Toont de lijst van IP-adressen die wel of geen toegang tot de printer krijgen.
*1 Dit onderdeel is alleen beschikbaar voor LPD of Port9100.		

Instellingenpagina e-mailwaarschuwing

Toepassing:

Voor verificatie van de huidige instellingen voor SMTP/POP (Simple Mail Transfer Protocol/Post Office Protocol) die gebruikt worden voor de e-mail functie en de e-mailwaarschuwing. Op deze pagina kunt u de instelling van onderdelen alleen controleren. Als u de instellingen wilt wijzigen, gaat u naar de pagina's onder het **Afdrukserverinstellingen** tabblad.

Mogelijkheden:

Instellingen e-mailserver	Poortstatus	Toont de toestand van de aansluiting.	
	Primaire SMTP-gateway	Toont de primaire SMTP (Simple Mail Transfer Protocol) gateway.	
	SMTP-poortnummer	Toont het nummer van de SMTP-aansluitpoort.	
	Verzendverificatie e-mail	Toont de verificatiemethode voor uitgaande e-mail.	
	POP3-serveradres	Toont het POP3 (Post Office Protocol 3) server-adres.	
	POP3-poortnummer	Toont het nummer van de POP3 aansluiting.	
	Antwoordadres	Toont het IP-adres van de server aangesloten via het SMTP-protocol wanneer er gegevens binnenkomen.	
	SMTP-serververbinding	Toont de toestand van de SMTP-serververbinding.	
Instellingen e-mailwaarschuwing	E-Maillijst 1		Toont de acceptabele e-mail adressen voor de E-mail waarschuwingsfunctie die is gekozen in E-Maillijst 1 .
	Selecteer waarschuwingen voor lijst 1	Supplieswaarschuwingen	Toont de status en of een E-mailwaarschuwing voor de verbruiksmaterialen wordt ontvangen.
		Waarschuwingen papierverwerking	Toont de status en of een E-mailwaarschuwing voor de papierdoorvoer wordt ontvangen.
		Servicebezoek	Toont de status en of een E-mailwaarschuwing voor de onderhoudsoproep wordt ontvangen.
	E-Maillijst 2		Toont de acceptabele e-mail adressen voor de E-mail waarschuwingsfunctie die is gekozen in E-Maillijst 2 .
	Selecteer waarschuwingen voor lijst 2	Supplieswaarschuwingen	Toont de status en of een E-mailwaarschuwing voor de verbruiksmaterialen wordt ontvangen.
		Waarschuwingen papierverwerking	Toont de status en of een E-mailwaarschuwing voor de papierdoorvoer wordt ontvangen.
		Servicebezoek	Toont de status en of een E-mailwaarschuwing voor de onderhoudsoproep wordt ontvangen.

Afdrukserverinstellingen

Het tabblad **Afdrukserverinstellingen** bevat de pagina's **Basisinformatie**, **Poortinstellingen**, **TCP/IP**, **E-mailwaarschuwing**, **SNMP**, en **Scan naar netwerk** pagina's.

Basisinformatie

Toepassing:

Voor het instellen van de basisgegevens voor de printer.

Mogelijkheden:

Systeeminstellingen	Printernaam	Geeft de naam op van de printer met gebruik van maximaal 31 letters en cijfers.
	Locatie	Geeft de plaats op van de printer met gebruik van maximaal 63 letters en cijfers.
	Contactpersoon	Specificeert de contactnaam, het nummer en andere informatie over de printerbeheerder en de onderhoudsdienst tot maximaal 63 alfanumerieke tekens.
	E-mailadres beheerder	Specificeert het contactadres van de printerbeheerder en de onderhoudsdienst tot maximaal 63 alfanumerieke tekens.
	Asset-tagnummer	Voer het asset-tagnummer in voor de printer.
EWS-instellingen	Auto-vernieuwen	Stelt in of de inhoud van de statusweergave pagina's wel of niet automatisch verversen worden.
	Auto-vernieuweninterval	Bepaalt het tijdsinterval voor het automatisch vernieuwen van de inhoud van de statusweergavepagina's, van 15 tot 600 seconden.

 **OPMERKING:** De automatische vernieuwingsfunctie is van toepassing op de inhoud van het bovenkader, de **Printerstatus** pagina, de **Takenlijst** pagina, en de **Voltooid taken** pagina.

Poortinstellingen

Toepassing:

Voor het activeren of uitschakelen van de aansluitingen en de beheerprotocol-functies.

Mogelijkheden:

Ethernet	Ethernet-instellingen	Auto	Voor automatische detectie van de Ethernet-overdrachtsnelheid en de duplex-instellingen.
		10Base-T Half-Duplex	Kiest 10Base-T Half-Duplex als de standaardwaarde.
		10Base-T Full-Duplex	Kiest 10Base-T Full-Duplex als de standaardwaarde.
		100Base-TX Half-Duplex	Kiest 100Base-TX Half-Duplex als de standaardwaarde.
		100Base-TX Full-Duplex	Kiest 100Base-TX Full-Duplex als de standaardwaarde.
	Huidige Ethernet-instellingen	Toont de huidige instellingen voor het Ethernet.	

	MAC-adres	Toont het MAC-adres van de printer.
Poortstatus	LPD	Selecteer het aankruisvakje om LPD in te schakelen.
	Port9100	Selecteer het aankruisvakje om Port9100 in te schakelen.
	E-mailwaarschuwing	Markeer het aankruisvakje om de E-mailwaarschuwing functie in te schakelen.
	SNMP-agent	Markeer het aankruisvakje om het Simple Network Management Protocol (SNMP) in te schakelen. U kunt ook de configuratie van het gewenste overdrachtprotocol kiezen. UDP en IPX kunnen tegelijk gekozen worden als overdrachtprotocol. IPX is alleen beschikbaar als er een multiprotocol-kaart is geïnstalleerd.

 **OPMERKING:** De instellingen op de **Poortinstellingen** pagina zullen pas gelden nadat de printer opnieuw is opgestart. Wanneer u dit onderdeel instelt of wijzigt, klikt u op de knop **Nieuwe instellingen toepassen** om nieuwe instellingen toe te passen.

TCP/IP

Toepassing:

Voor de configuratie van het IP-adres, het subnet-masker, en het gateway-adres van de printer.

Mogelijkheden:

TCP/IP- instellingen	Hostnaam	Bepaalt de hostnaam.
	IP-adresmodus	Specificeert de methode voor het verkrijgen van het IP-adres.
	Handmatig IP-adres	Wanneer een IP-adres op handmatig is ingesteld, wordt het IP gealloceerd aan de printer met het formaat nnn.nnn.nnn.nnn. Iedere octet (8 bits=1 byte) die nnn.nnn.nnn.nnn vormt is een waarde die ligt tussen 0 en 254. 127 en iedere waarde die ligt tussen 224 tot 254 kan niet worden gespecificeerd voor het eerste octet van een Gateway-adres.
	Handmatig subnetmasker	Wanneer een IP-adres op handmatig is ingesteld, wordt het Subnetmasker gespecificeerd met het formaat nnn.nnn.nnn.nnn. Iedere octet dat nnn.nnn.nnn.nnn vormt is een waarde die ligt tussen 0 tot 255. 255.255.255.255 kan niet worden gespecificeerd als het Subnetmasker.
	Handmatig Gateway-adres	Wanneer een IP-adres op handmatig is ingesteld, wordt het Gateway-adres gespecificeerd met het formaat nnn.nnn.nnn.nnn. Iedere octet (8 bits=1 byte) die nnn.nnn.nnn.nnn vormt is een waarde die ligt tussen 0 en 254. 127 en iedere waarde die ligt tussen 224 tot 254 kan niet worden gespecificeerd voor het eerste octet van een Gateway-adres.
DNS	DNS-Domeinnaam	Stelt de DNS-domeinnaam in.
	DNS-serveradres ophalen van DHCP	Stelt u in staat om de automatische instelling van het DNS-serveradres via DHCP in- of uit te schakelen.
	DNS-serveradres	Stelt handmatig het DNS-serveradres in xxx.xxx.xxx.xxx-formaat in wanneer DNS-serveradres ophalen van DHCP niet geselecteerd is.
WINS	WINS-modus	Stelt u in staat om de automatische instelling van het primaire en secundaire WINS-serveradres via DHCP in- of uit te schakelen.
	WINS primaire server*2	Stelt handmatig het primaire WINS serveradres in xxx.xxx.xxx.xxx-formaat in wanneer WINS-modus niet geselecteerd is.
	WINS secundaire server*2	Stelt handmatig het secundaire (backup) WINS serveradres in xxx.xxx.xxx.xxx-formaat in wanneer WINS-modus niet geselecteerd is.
LPD	Time-out verbinding	Kiest de wachttijd voor verbinding van 1 tot 1000 seconden.
	IP-filter (IPv4)	Om de IP-filterinstellingen in te stellen, klikt u op IP-filter (IPv4) . De IP-filter (IPv4) pagina wordt weergegeven.
Port9100	Poortnummer	Voor instellen van een aansluitingsnummer van 9000 tot 9999.
	IP-filter (IPv4)	Om de IP-filterinstellingen in te stellen, klikt u op IP-filter (IPv4) . De IP-filter (IPv4) pagina wordt weergegeven.
HTTP	Poortnummer	Voor keuze van het aansluitingsnummer, tot 80, of van 8000 tot 9999.
	Gelijktijdige verbindingen	Toont het maximaal aantal gelijktijdige verbindingen.
	Time-out verbinding	Stelt de wachttijd voor verbinding in van 1 tot 255 seconden.
IP-filter* 1	Adres	Kiest het adres in het adresveld. Voer een getalswaarde in tussen 0 en 255 in elk veld voor het "aaa.bbb.ccc.ddd" adres. Overigens kan "aaa" geen 127 of 224-254 zijn.
	Adresmasker	Kiest het subnet-masker in het maskerveld. Voer een getalswaarde tussen 0 en 255 in voor elk veld.
	Actieve modus	Stelt in of het afdrucken van het gespecificeerde netwerkadres afgewezen of toegestaan wordt of schakelt IP-filtering voor de gespecificeerde adressen uit.
*1 Dit onderdeel is alleen beschikbaar voor LPD of Port9100 .		

Om het IP-filter te configureren, voert u een IP-adres in dat gefilterd moet worden in het adresveld en het Subnetmasker in het adresmaskerveld. Voer een getalswaarde tussen 0 en 255 in voor elk veld. "*" wordt toegevoegd aan de huidige waarde.

Instelprocedure

U kunt maximaal vijf onderdelen instellen en de eerste onderdeelinstelling krijgt voorrang. Bij het instellen van meerdere filters, dient u het kortste adres eerst in te voeren, gevolgd door een iets langer adres, weer een langer adres en zovoorts.

De volgende paragrafen beschrijven hoe het **IP-filter** werkt.

1. IP-filter procedure

- a. Afdrukken toestaan voor een bepaalde gebruiker

Hieronder volgt de procedure voor het toestaan van afdrukken alleen vanaf het "192.168.100.10" IP-adres.

Procedure:

- i. Klik op de eerste kolom van de **Toegangslijst rij 1**.
 - ii. Voer de cijfers "192.168.100.10" in het **Adres** veld in, en "255.255.255.255" in het **Adresmasker** veld.
 - iii. Selecteer **Toestaan**.
 - iv. Klik op **Nieuwe instellingen toepassen**.
- b. Afdrukken blokkeren voor een bepaalde gebruiker

Hieronder volgt de procedure voor het blokkeren van afdrukken alleen vanaf het "192.168.100.10" IP-adres.

Procedure:

- i. Klik op de eerste kolom van de **Toegangslijst rij 1**.
 - ii. Voer de cijfers "192.168.100.10" in het **Adres** veld in, en "255.255.255.255" in het **Adresmasker** veld.
 - iii. Stel in op **Weigeren**.
 - iv. Klik op de eerste kolom van de **Toegangslijst rij 2**.
 - v. Voer de cijfers "0.0.0.0" in het **Adres** veld in, en "0.0.0.0" in het **Adresmasker** veld.
 - vi. Stel in op **Toestaan**.
 - vii. Klik op **Nieuwe instellingen toepassen**.
- c. Toestaan en blokkeren van het afdrukken vanaf netwerk-adressen

U kunt het afdrukken bijvoorbeeld toestaan vanaf alle "192.168" netwerk-adressen of het afdrukken blokkeren vanaf alle "192.168.200" netwerk-adressen.

In het onderstaande voorbeeld wordt beschreven hoe u het afdrukken kunt toestaan vanaf het specifieke "192.168.200.10" IP-adres.

Procedure:

- i. Klik op de eerste kolom van de **Toegangslijst rij 1**.
- ii. Voer de cijfers "192.168.200.10" in het **Adres** veld in, en "255.255.255.255" in het **Adresmasker** veld.
- iii. Stel in op **Toestaan**.
- iv. Klik op de eerste kolom van de **Toegangslijst rij 2**.
- v. Voer de cijfers "192.168.200.0" in het **Adres** veld in, en "255.255.255.0" in het **Adresmasker** veld.
- vi. Stel in op **Weigeren**.
- vii. Klik op de eerste kolom van de **Toegangslijst rij 3**.
- viii. Voer de cijfers "192.168.0.0" in het **Adres** veld in, en "255.255.0.0" in het **Adresmasker** veld.
- ix. Stel in op **Toestaan**.
- x. Klik op **Nieuwe instellingen toepassen**.

E-mailwaarschuwing

Toepassing:

Voor de configuratie van gedetailleerde instellingen voor de **E-mailwaarschuwing**. Deze pagina kan ook worden weergegeven door te klikken op **E-mailwaarschuwing** in het linker kader.

Mogelijkheden:

	Primaire SMTP-gateway	Toont de primaire SMTP-gateway.
	SMTP-poortnummer	Bepaalt het nummer van de SMTP-aansluitpoort. Dit moet 25, 587 of een getal tussen 5000 en 65535 zijn.
	Verzendverificatie e-mail	Bepaalt de verificatiemethode voor uitgaande e-mail.
	SMTP-gebruikerslogin	Bepaalt de SMTP-gebruikersnaam voor aanmelding. U kunt tot 63 letters en cijfers, punten en tussentreepjes, onderstreepjes en apenstaartjes (@) gebruiken. Bij invoeren van meer dan een adres, scheidt u de adressen met komma's.
	SMTP-loginwachtwoord	Specificeert het wachtwoord voor de SMTP-account tot maximaal 31 alfanumerieke tekens.

Instellingen e-mailserver	SMTP-loginwachtwoord opnieuw invoeren	Voer het SMTP-accountwachtwoord nogmaals ter bevestiging in.	
	POP3-serveradres* 1	Specificeert het POP3-serveradres in een IP-adresformaat van "aaa.bbb.ccc.ddd" of als DNS-hostnaam dat maximaal 63 tekens gebruikt.	
	POP3-poortnummer* 1	Bepaalt het nummer van de POP3 server-aansluiting. Dit moet of 110 zijn of een getal tussen 5000 en 65535.	
	POP-gebruikersnaam* 1	Specificeert de gebruikersnaam voor de POP3-rekening. U kunt tot 63 letters en cijfers, punten en tussentreepjes, onderstreepjes en apenstaartjes (@) gebruiken. Bij invoeren van meer dan een adres, scheidt u de adressen met komma's.	
	POP-gebruikerswachtwoord* 1	Specificeert het wachtwoord voor het POP3-account tot maximaal 31 alfanumerieke tekens.	
	POP-gebruikerswachtwoord opnieuw invoeren	Voer het wachtwoord nogmaals ter bevestiging in.	
	Antwoordadres	Geeft een e-mail antwoordadres dat wordt verzonden met elke E-mail waarschuwing.	
SMTP-serververbinding	Toont de toestand van de SMTP-serververbinding.		
Instellingen e-mailwaarschuwing	E-Maillijst 1	Stelt de acceptabele e-mail adressen voor de E-mailwaarschuwingsfunctie in tot maximaal 255 alfanumerieke tekens.	
	Selecteer waarschuwingen voor lijst 1	Supplieswaarschuwingen	Markeer het aankruisvakje om de E-mailwaarschuwing voor verbruiksmaterialen in te schakelen.
		Waarschuwingen papierverwerking	Markeer het aankruisvakje om de E-mailwaarschuwing voor papierdoorvoer in te schakelen.
		Servicebezoek	Markeer het aankruisvakje om de E-mailwaarschuwing voor onderhoudsoproepen in te schakelen.
	E-Maillijst 2	Stelt de acceptabele e-mail adressen voor de E-mailwaarschuwingsfunctie in tot maximaal 255 alfanumerieke tekens.	
	Selecteer waarschuwingen voor lijst 2	Supplieswaarschuwingen	Markeer het aankruisvakje om de E-mailwaarschuwing voor verbruiksmaterialen in te schakelen.
Waarschuwingen papierverwerking		Markeer het aankruisvakje om de E-mailwaarschuwing voor papierdoorvoer in te schakelen.	
Servicebezoek		Markeer het aankruisvakje om de E-mailwaarschuwing voor onderhoudsoproepen in te schakelen.	
*1 Beschikbaar indien POP voor SMTP (Normaal) of POP voor SMTP (APOP) voor E-Mail verzenderverificatie is geselecteerd.			

SNMP

Toepassing:

Voor de configuratie van gedetailleerde instellingen voor SNMP.

Mogelijkheden:

SNMP	Gebruikersgroepnaam	Gebruikersgroepnaam (Alleen lezen)	Specificeert de gebruikersgroepnaam voor toegang (alleen lezen) tot de gegevens dat maximaal 31 alfanumerieke tekens gebruikt. De oorspronkelijke instelling blijft gelden als u niets invoert. De tekens die voor de Gebruikersgroepnaam (Alleen lezen) zijn ingevoerd in de vorige instel sessies worden niet op het scherm getoond. De standaard lezen-gebruikersgroep is openbaar.
		Gebruikersgroepnaam opnieuw invoeren (Alleen lezen)	Voer de gebruikersgroepnaam(alleen lezen) nogmaals ter bevestiging in.
		Gebruikersgroepnaam (Lezen/schrijven)	Bepaalt de gebruikersgroepnaam voor toegang (lezen en schrijven) tot de gegevens tot maximaal 31 alfanumerieke tekens. De oorspronkelijke instelling blijft gelden als u niets invoert. De tekens die voor de Gebruikersgroepnaam (Lezen/schrijven) zijn ingevoerd in de vorige instel sessies worden niet op het scherm getoond. De standaard lezen/schrijven gebruikersgroep is privé.
		Gebruikersgroepnaam opnieuw invoeren (Lezen/schrijven)	Voer de gebruikersgroepnaam(lezen en schrijven) nogmaals ter bevestiging in.
		Gebruikersgroepnaam (Trap)	Bepaalt de gebruikersgroepnaam voor trap tot maximaal 31 alfanumerieke tekens. De oorspronkelijke instellingen blijven gelden als u niets invoert. De tekens die voor de Gebruikersgroepnaam (Trap) zijn ingevoerd in de vorige instel sessies worden niet op het scherm getoond. De oorspronkelijke trap-gebruikersgroep is " " (NULL).
		Gebruikersgroepnaam opnieuw invoeren (Trap)	Voer de gebruikersgroepnaam(trap) nogmaals ter bevestiging in.
SNMP	Trap-bericht (IP) 1-4	Trap adrestype	Selecteer het trap adrestype van Uit en IPv4 . Het selecteren van Uit wist de instellingen in Trap-adres , Poortnummer , en Berichten , en maakt het optreden van een trap niet bekend. Door IPv4 te selecteren kunt u het Trap-adres in IPv4-formaat invoeren.
		Trap-adres	Specificeert het IP adres in nnn.nnn.nnn.nnn:mmmm formaat. Elke groep van "nnn" is een waarde van 0 tot 255. Overigens zijn de waarden 127 en 224-254 niet te gebruiken voor de eerste drie cijfers. IP-socket mmmmm is een waarde van 0 tot 65535.
		Poortnummer	Voer de SNMP trap bestemming poortnummer in.
		Berichten	Selecteer het aankruisvakje om berichten door te geven voor onderschepping.
Fouttrap bevestigen		Markeer het aankruisvakje om bericht te geven voor de verificatie van foutonderschepping.	

Scan naar netwerk

Toepassing:

Voor keuze van de cliënt voor het scannen van gegevens.

Mogelijkheden:

FTP-client	Time-out verbinding	Stelt de wachttijd voor verbinding in van 1 tot 60 seconden.
	FTP Passive	Stelt in of de FTP passieve modus wel of niet wordt ingeschakeld.
SMB-client	Time-out verbinding	Stelt de wachttijd voor verbinding in van 1 tot 60 seconden.

Andere kenmerken

Het tabblad **Andere kenmerken** bevat de pagina's **Wachtwoord instellen** en **Afdrukserver resetten**.

Wachtwoord instellen

Toepassing:

Voor instellen of wijzigen van het wachtwoord dat nodig is voor de toegang tot de printer-instelparameters via de **Dell Printer Configuration Web Tool**.

Stel het wachtwoord voor het bedieningspaneel in via **Paneelvergrendeling** onder de **Printerinstellingen**. Deze pagina kan ook worden weergegeven door te klikken op **Wachtwoord instellen** in het linker kader.

 **OPMERKING:** Om het wachtwoord terug te stellen in de oorspronkelijke (blanco) stand, initialiseert u het NVM geheugen.

Mogelijkheden:

Beheerderwachtwoord	Stelt het beheerderswachtwoord in, door maximaal 10 alfanumerieke tekens te gebruiken. In plaats van het wachtwoord verschijnen er sterretjes (*) in het veld wanneer u het invoert.
Beheerderwachtwoord bevestigen	Voer het wachtwoord nogmaals ter bevestiging in.

Afdrukserver resetten

Toepassing:

Voor het initialiseren van NVRAM voor de netwerkfunctie en voor het herstarten van de printer. U kunt het NVRAM geheugen van de printer ook initialiseren via **Terugstellen** in het **Printerinstellingen** menu.

Mogelijkheden:

Initialiseer NIC NVRAM-geheugen en start printer opnieuw op.	Klik op Start om het NVRAM geheugen te initialiseren. De netwerk-instellingen keren terug naar de oorspronkelijke fabrieksinstellingen en herstarten de netwerkfunctie.
Start printer opnieuw op	Klik op Start om de printer te herstarten.

Printerinstellingen kopiëren

Het **Printerinstellingen kopiëren** menu omvat de **Printerinstellingen kopiëren** en **Printerinstellingenrapport kopiëren** pagina's.

 **OPMERKING:** U kunt de volgende printerinstellingen niet kopiëren:

- n Kopie-standaardinstellingen
- n Kleurbalans kopie
- n Kopieer-instellingen
- n Scan-standaardinstellingen
- n Fax-standaardinstellingen
- n Fax-instellingen
- n Klok-instellingen
- n Adresboek

Printerinstellingen kopiëren

Toepassing:

Voor het kopiëren van de printerinstellingen naar een of meer printers van hetzelfde type.

Voor het kopiëren van de instellingen naar een andere printer, tikt u het IP-adres en het wachtwoord voor de andere printer waarnaar u de instellingen kopieert, in het **IP-adres** tekstvakje en het **Wachtwoord** tekstvakje. Klik vervolgens op de **Kopieer de instellingen naar de host in bovenstaande lijst** knop. Hiermee is het kopiëren van de instellingen voltooid. De wachttijd voor verbinding is 60 seconden. Daarna kunt u controleren of de instellingen wel of niet zijn gekopieerd op deze pagina. En u zult ook het **Kopieer de instellingen naar de host in bovenstaande lijst en start de printer opnieuw op.** menu moeten controleren via de **Dell Printer Configuration Web Tool** op de printer van bestemming, om te zien of de instellingen daadwerkelijk zijn gekopieerd of niet.

Als de instellingen wel kunnen worden gekopieerd, maar de printerconfiguratie is verschillend, dan worden alleen de instellingen van de overeenkomende punten gekopieerd. De printer-instellingen kunnen tegelijk worden gekopieerd naar printers onder maximaal 10 IP-adressen.

Printerinstellingenrapport kopiëren

Toepassing:

Ter controle van de kopieergeschiedenis.

 **OPMERKING:** U wist de geschiedenis door de printer uit te zetten.

Afdrukvolume

Het **Afdrukvolume** menu omvat de **Afdrukvolume** en **Dell ColorTrack** pagina's.

Afdrukvolume

Toepassing:

Ter controle van het aantal afgedrukte pagina's. Deze pagina kan ook worden weergegeven door te klikken op **Afdrukvolume** in het linker kader.

Mogelijkheden:

Paginateller printer	Toont het totale aantal afgedrukte pagina's sinds de printer werd afgeleverd vanaf de fabriek.
Papier gebruikt	Toont het aantal afgedrukte pagina's voor elk papierformaat.

Dell ColorTrack

Toepassing:

Om te bepalen welke gebruikers toegang hebben tot kleurendruk en om het afdrukvolume per gebruiker te beperken.

Mogelijkheden:

Beperking printergebruiker	Markeer het aankruisvakje om bepaalde gebruikers het gebruik van de printer te ontzeggen.
Afdrukken toestaan zonder gebruikersspecificatie	Markeer het aankruisvakje om de printer te gebruiken zonder gebruiksbeperkingen.
Gebruikerregistratie	Verschijnt wanneer de Beperking printergebruiker zijn ingeschakeld. Voor het registreren van een gebruiker, klikt u eerst op Gebruikerregistratie bewerken om de pagina voor Registratie printergebruiker bewerken te openen, en dan kiest u het Nummer gebruikerregistratie en klikt u op Bewerken om de Instellingen printergebruiker pagina te openen.

Registratie printergebruiker bewerken

Toepassing:

om de afdrukmeterinstelling voor iedere gebruiker te bewerken.

Mogelijkheden:

Gebruikersnummerlijst naar:	Het selecteren van iedere knop geeft een lijst weer van afdrukmeterinstellingen voor de groep van gebruiker registratienummers die aangegeven zijn op de knop.
Nummer: Gebruikersnaam:	Toont een gebruikerregistratienummer en naam van de gebruiker die onder dat nummer geregistreerd staat. Gebruiker registratienummers zonder inschrijving laten (Niet in gebruik) zien in de kolom Gebruikersnaam .
MonoCount (Limiet)	Toont het totale aantal op datum afgedrukte monochrome pagina's en het maximaal aantal monochrome pagina's dat voor de gebruiker is toegestaan om af te drukken.
ColorCount (Limiet)	Toont het totale aantal op datum afgedrukte kleurpagina's en het maximaal aantal kleurpagina's dat voor de gebruiker is toegestaan om af te drukken.
Verwijderen	Verwijdert de inschrijving voor de geselecteerde gebruiker registratienummer.
Bevestigen / Wijzigen	Toont een dialoogkader waarin u de inschrijving voor de geselecteerde gebruikersregistratienummer kunt bewerken.

Maken	Toont een dialoogkader waarin u een nieuwe inschrijving voor de geselecteerde gebruikersregistratienummer kunt aanmaken.
-------	--

Instellingen printergebruiker (Bevestigen / Wijzigen, Aanmaken)

Toepassing:

Om de gebruikersvermeldingen op de pagina **Registratie printergebruiker bewerken** te bewerken of een nieuwe inschrijving te creëren. De volgende onderdelen bevinden zich in het dialoogkader dat verschijnt wanneer op de knop **Bevestigen / Wijzigen** of **Aanmaken** klikt op pagina **Registratie printergebruiker bewerken**.

Mogelijkheden:

Nummer gebruikerregistratie	Toont het geselecteerde gebruikersregistratienummer.
Gebruikersnaam	Stelt u in staat om de naam van de geregistreerde gebruiker te bekijken of te bewerken onder het geselecteerde registratienummer, of om een nieuwe gebruikersnaam voor de vermelding in te voeren.
Wachtwoord	Toont het wachtwoord dat geassocieerd wordt met de gebruikersnaam in asterisks, of Stelt u in staat om een wachtwoord voor de nieuwe vermelding in te voeren.
Wachtwoord opnieuw invoeren	Voer het wachtwoord nogmaals ter bevestiging in.
Kleurendruk-beperking	Specificeert of het afdrukken uitsluitend in monochrome of zowel in kleur als in monochroom wordt toegestaan.
Maximumaantal voor kleurendruk	Stelt het maximale aantal kleurpagina's in die de gebruiker mag afdrukken.
Cumulatieve kleurenpaginateller	Toont het totale aantal kleurenpagina's in die op datum zijn afgedrukt.
Bovengrens voor zwart/wit afdrukken	Stelt het maximale aantal kleurpagina's in die de gebruiker mag afdrukken.
Cumulatieve zwart/witpaginateller	Toont het totale aantal monochrome pagina's die op datum zijn afgedrukt.
Nieuwe instellingen toepassen	Druk op deze knop om de nieuwe instellingen toe te passen.
Instellingen herstellen	Druk op deze knop om de vorige instellingen te herstellen.
Terug	Druk op deze knop om terug te keren naar de pagina Registratie printergebruiker bewerken .

Instellingen printergebruiker (Wissen)

Toepassing:

Voor het wissen van de gebruikersvermeldingen die zijn geregistreerd de pagina **Registratie printergebruiker bewerken**. De volgende onderdelen bevinden zich in het dialoogkader dat verschijnt wanneer u op de knop **Verwijderen** of op de pagina **Registratie printergebruiker bewerken** klikt.

Mogelijkheden:

Nummer gebruikerregistratie	Toont het geselecteerde gebruikersregistratienummer.
Gebruikersnaam	Geeft de naam weer van de gebruiker die staat geregistreerd onder het gebruikerregistratienummer.
Nieuwe instellingen toepassen	Druk op deze knop om de nieuwe instellingen toe te passen.
Terug	Druk op deze knop om terug te keren naar de pagina Registratie printergebruiker bewerken .

Adresboek

Het menu **Adresboek** bevat het **e-mail adres**, **server-adres** en **telefoonboek**pagina's.

E-mail adres	E-mail adres	Stelt u in staat om vermeldingen van e-mailadressen te bekijken, te bewerken of te creëren.
	E-mail groep	Stelt u in staat om vermeldingen van e-mailadressen te bekijken, te bewerken of te creëren.
	Oorspr. instell.	Stelt u in staat om het standaard e-mail onderwerp en de boodschap te bekijken, te bewerken of in te stellen.
Server-adres	Server-adres	Stelt u in staat om vermeldingen van serveradressen te bekijken, te bewerken of te creëren.
Telefoonboek	FAX-snelkiesnummers	Stelt u in staat om snelkeuzevermeldingen te bekijken, te bewerken of te creëren.
	FAX-groep	Stelt u in staat om Faxgroepvermeldingen te bekijken, te bewerken of te creëren.

E-mail adres

De pagina voor het **E-mail adres** bevat de volgende subpagina's.

E-mail adres	Stelt u in staat om vermeldingen van e-mailadressen te bekijken, te bewerken of te creëren.
E-mail groep	Stelt u in staat om vermeldingen van e-mailadressen te bekijken, te bewerken of te creëren.
Oorspr. instell.	Stelt u in staat om het standaard e-mail onderwerp en de boodschap te bekijken, te bewerken of in te stellen.

E-mail adres - hoofdpagina

Toepassing:

om de geregistreerde e-mailvermeldingen op de **E-mail adres** pagina te zien.

Mogelijkheden:

Adressenlijst aan:	Het selecteren van iedere knop geeft een lijst weer van vermeldingen voor de groep van gebruiker-ids die aangegeven zijn op de knop.
ID : Naam	Toont een gebruiker-id en de naam van de gebruiker geregistreerd onder dat gebruiker-id. Id's zonder een vermelding laten (Niet in gebruik) zien in de naam kolom.
Adres	Toont het e-mailadres van de gebruiker.
Verwijderen	Verwijdert de vermelding voor het geselecteerde gebruiker-id.
Bevestigen / Wijzigen	Toont een dialoogkader waarin u de vermelding van het geselecteerde gebruikers-id kunt bewerken.
Maken	Toont een dialoogkader waarin u een nieuwe inschrijving voor de geselecteerde gebruikers-id kunt aanmaken.

E-mail adres (Bevestigen / Wijzigen, Aanmaken)

Toepassing:

Om de e-mailadresvermeldingen op de pagina **E-mailadres** te bekijken of een nieuwe vermelding te creëren. De volgende onderdelen bevinden zich in het dialoogkader dat verschijnt wanneer u op de knop **Bevestigen / Wijzigen** of **Aanmaken** klikt op de hoofdpagina van **E-mail adres**.

Mogelijkheden:

ID	Toont het geselecteerde gebruikers-id.
Naam	Stelt u in staat om de naam van de geregistreerde gebruiker te bekijken of te bewerken onder het gebruikers-id, of om een naam voor de nieuwe vermelding in te voeren.
Adres	Stelt u in staat om het e-mailadres van de gebruiker te bekijken of te bewerken, of een e-mailadres voor de nieuwe vermelding in te voeren.
Verwijderen	Druk op deze knop om een vermelding voor het gebruikers-id te verwijderen. Deze knop is alleen in het dialoogkader voor het bewerken van een bestaande vermelding beschikbaar.
Nieuwe instellingen toepassen	Druk op deze knop om de nieuwe instellingen toe te passen.
Instellingen herstellen	Druk op deze knop om de vorige instellingen te herstellen.
Terug	Druk op deze knop om terug te keren naar de hoofdpagina.

E-mail adres (Wissen)

Toepassing:

Om de geregistreerde e-mailvermeldingen op de **E-mail adres** pagina te wissen. De volgende onderdelen bevinden zich in het dialoogkader dat verschijnt wanneer u op de knop **Verwijderen** of op de pagina **E-mail adres** klikt.

Mogelijkheden:

ID	Toont het geselecteerde gebruikers-id.
Naam	Geeft de naam weer van de gebruiker die staat geregistreerd onder de geselecteerde gebruikers-ID.
Adres	Toont het e-mailadres van de gebruiker.
Nieuwe instellingen toepassen	Druk op deze knop om de nieuwe instellingen toe te passen.
Terug	Druk op deze knop om terug te keren naar de hoofdpagina.

E-mail groep - hoofdpagina

Toepassing:

om de geregistreerde e-mailvermeldingen op de **E-mail groep** pagina te zien.

Mogelijkheden:

Groep-ID : Naam	Toont een groeps-id en de toegewezen groepsnaam. ID's zonder inschrijving laten (niet in gebruik) zien in de kolom Naam .
Verwijderen	Verwijdert de vermelding voor het geselecteerde groeps-id.
Bevestigen / Wijzigen	Toont een dialoogkader waarin u de vermelding voor het geselecteerde groeps-id kunt bewerken.
Maken	Toont een dialoogkader waarin u een nieuwe inschrijving voor de geselecteerde groeps-id kunt aanmaken.

E-mail groep (Bevestigen / Wijzigen, Aanmaken)

Toepassing:

Om de e-mailadresgroepsvermeldingen op de **E-mail groep** pagina te bekijken of een nieuwe vermelding te creëren. De volgende onderdelen bevinden zich in het dialoogkader dat verschijnt wanneer u op de knop **Bevestigen / Wijzigen** of **Aanmaken** klikt op de hoofdpagina van **E-mail groep**.

Mogelijkheden:

E-mail groep	ID	Toont het geselecteerde groeps-ID.
	Naam	Stelt u in staat om de naam die toegewezen is voor het groeps-id te bekijken of te bewerken, of een nieuwe groepsnaam in te voeren.
E-mail adres	Adressenlijst aan:	Het selecteren van iedere knop geeft een lijst weer van vermeldingen voor de groep van ID's die aangegeven zijn op de knop.
	ID : Naam	Toont een gebruiker-id en de naam van de gebruiker geregistreerd onder dat gebruiker-id. Id's zonder een vermelding laten (Niet in gebruik) zien in de naam kolom.
	Adres	Stelt u in staat om het e-mailadres van de gebruiker of een vermelding dat geregistreerd is onder het geselecteerde gebruikers-id te bekijken of te bewerken, of een e-mailadres voor de nieuwe vermelding in te voeren.
	Nieuwe instellingen toepassen	Druk op deze knop om de nieuwe instellingen toe te passen.
	Instellingen herstellen	Druk op deze knop om de vorige instellingen te herstellen.
	Terug	Druk op deze knop om terug te keren naar de hoofdpagina.

E-mail groep (Wissen)

Toepassing:

Om de geregistreerde e-mailgroepvermeldingen op de **E-mail groep** pagina te wissen. De volgende onderdelen bevinden zich in het dialoogkader dat verschijnt wanneer u op de knop **Verwijderen** of op de pagina **E-mail groep** klikt.

Mogelijkheden:

ID	Toont het geselecteerde groeps-ID.
Naam	Geeft de naam weer die is toegewezen aan de groep-ID.
Nieuwe instellingen toepassen	Druk op deze knop om de nieuwe instellingen toe te passen.
Terug	Druk op deze knop om terug te keren naar de hoofdpagina.

Oorspr. instell.

Toepassing:

Om het standaard e-mailonderwerp en bericht in te stellen.

Mogelijkheden:

Standaard onderwerp	Stelt u in staat om het standaard e-mailonderwerp in te voeren.
Tekstblok	Stelt u in staat om het standaard e-mailbericht in te voeren.
Nieuwe instellingen toepassen	Druk op deze knop om de nieuwe instellingen toe te passen.
Instellingen herstellen	Druk op deze knop om de vorige instellingen te herstellen.

Server-adres

Server-adres - hoofdpagina

Toepassing:

Om de serveradresvermeldingen geregistreerd op de **server-adres pagina** te bekijken.

Mogelijkheden:

Adressenlijst aan:	Het selecteren van iedere knop geeft een lijst weer van vermeldingen voor de groep van ID's die aangegeven zijn op de knop.
ID : Naam	Toont een server-id en de naam van een bestands-directory geregistreerd onder dat server-id. Id's zonder een vermelding laten (Niet in gebruik) zien in de naam kolom.
Server-adres	Toont het adres van de bestands-directory.

Verwijderen	Verwijdert de vermelding voor het geselecteerde server-id.
Bevestigen / Wijzigen	Toont een dialoogkader waarin u de vermelding voor het geselecteerde server-id kunt bewerken.
Maken	Toont een dialoogkader waarin u een nieuwe inschrijving voor de geselecteerde server-id kunt aanmaken.

Server-adres (Bevestigen / Wijzigen, Aanmaken)

Toepassing:

om de serververmeldingen op de **server-adres** pagina te bekijken of een nieuwe vermelding te creëren. De volgende onderdelen bevinden zich in het dialoogkader dat verschijnt wanneer u op de knop **Bevestigen / Wijzigen** of **Aanmaken** klikt op de hoofdpagina van **Server-adres**.

Mogelijkheden:

ID	Toont het geselecteerde server-ID.	
Naam	Stelt u in staat om de naam die toegewezen is voor het server-id te bekijken of te wijzigen, of een nieuwe servernaam in te voeren.	
Server-type	FTP	Selecteer dit om gescande documenten op een server op via het FTP-protocol op te slaan.
	SMB	Selecteer dit om gescande documenten op een computer op via het Server Message Block (SMB)-protocol op te slaan.
Server-adres	Stelt u in staat om de serveradres die geregistreerd is onder het server-id te bekijken of te bewerken, of een nieuw serveradres in te voeren.	
Gedeelde naam	Stelt u in staat om de toegewezen gedeelde naam te bekijken of te bewerken, of om een nieuwe gedeelde naam in te voeren wanneer servertype is ingesteld op SMB .	
Server-pad	Stelt u in staat om de toegewezen server-pad te bekijken of te bewerken, of een nieuw pad in te voeren.	
Server-aansluitnummer	Stelt u in staat om de toegewezen serverpoortnummer te bekijken of te bewerken, of een nieuw poortnummer in te voeren. Als u het tekstvak leeg laat, zal het standaard poortnummer (FTP: 21 worden gebruikt, SMB: 139) wordt gebruikt.	
Aanmeldingsnaam	Stelt u in staat om de Aanmeldingsnaam te bekijken of te bewerken dat vereist is om het geselecteerde protocol te benaderen, of om een nieuwe aanmeldingsnaam in te voeren.	
Aanmeldingswachtwoord	Stelt u in staat om het wachtwoord te bekijken of te bewerken dat vereist is om het geselecteerde protocol te benaderen, of om een nieuw wachtwoord in te voeren.	
Wachtwoord opnieuw invoeren	Voer het wachtwoord nogmaals ter bevestiging in.	
Nieuwe instellingen toepassen	Druk op deze knop om de nieuwe instellingen toe te passen.	
Instellingen herstellen	Druk op deze knop om de vorige instellingen te herstellen.	
Terug	Druk op deze knop om terug te keren naar de hoofdpagina.	

Server-adres (Wissen)

Toepassing:

om de serveradresvermeldingen geregistreerd op de **server-adres** pagina te wissen. De volgende onderdelen bevinden zich in het dialoogkader dat verschijnt wanneer u op de knop **Verwijderen** op de bovenste pagina **Server-adres** klikt.

Mogelijkheden:

ID	Toont het geselecteerde server-ID.
Naam	Geeft de naam weer die is toegewezen aan de server-ID.
Server-adres	Geeft het geregistreerde server-adres weer onder de server-ID.
Nieuwe instellingen toepassen	Druk op deze knop om de nieuwe instellingen toe te passen.
Terug	Druk op deze knop om terug te keren naar de hoofdpagina.

Telefoonboek

De pagina voor het **telefoonboek** bevat de volgende subpagina's.

FAX-snelkiesnummers	Stelt u in staat om snelkeuzevermeldingen te bekijken, te bewerken of te creëren.
FAX-groep	Stelt u in staat om Faxgroepvermeldingen te bekijken, te bewerken of te creëren.

FAX-snelkiezen - hoofdpagina

Toepassing:

om de faxnummervmeldingen te bekijken die geregistreerd zijn op de **FAX-snelkiezen** pagina.

Mogelijkheden:

Snelkiesnummerlijst naar:	Het selecteren van iedere knop geeft een lijst weer van vermeldingen voor de groep van snelkeuzecodes die aangegeven zijn op de knop.
Snelkiesnummers : Naam	Toont de ID's die geregistreerd zijn in de groep.
Telefoonnummer	Toont een snelkiesnummer en de naam van een vermelding geregistreerd onder de snelkeuzecode. ID's zonder inschrijving laten (niet in gebruik) zien in de kolom Naam .
Verwijderen	Verwijdert de vermelding voor de geselecteerde snelkeuzecode.
Bevestigen / Wijzigen	Toont een dialoogkader waarin u de vermelding voor het geselecteerde snelkeuzecode kunt bewerken.
Maken	Toont een dialoogkader waarin u een nieuwe inschrijving voor de geselecteerde snelkeuzecode kunt aanmaken.

FAX-snelkiezen (Bevestig/Wijzig, Creëer)

Toepassing:

Om de snelkeuzevermeldingen op de **FAX-snelkiezen** pagina te bekijken of een nieuwe vermelding te creëren. De volgende onderdelen bevinden zich in het dialoogkader dat verschijnt wanneer u op de knop **Bevestig/Wijzig** of **Creëer** klikt op de hoofdpagina van **FAX-snelkiezen**.

Mogelijkheden:

Snelkiesnummers	Toont de geselecteerde snelkeuzecode.
Verwijderen	Druk op deze knop om de vermelding voor de snelkeuzecode te verwijderen. Deze knop is alleen beschikbaar in het dialoogkader voor het bewerken van een bestaande vermelding.
Naam	Stelt u in staat om de naam van een vermelding dat geregistreerd is onder de snelkeuzecode te bekijken of te bewerken, of om een naam voor de nieuwe vermelding in te voeren.
Telefoonnummer	Stelt u in staat om het faxnummer van een vermelding dat geregistreerd is onder de snelkeuzecode te bekijken of te bewerken, of om een faxnummer voor de nieuwe vermelding in te voeren.
Nieuwe instellingen toepassen	Druk op deze knop om de nieuwe instellingen toe te passen.
Instellingen herstellen	Druk op deze knop om de vorige instellingen te herstellen.
Terug	Druk op deze knop om terug te keren naar de hoofdpagina.

FAX-snelkiesnummers (Wissen)

Toepassing:

Om de faxnummervmeldingen te wissen die geregistreerd zijn op de **FAX-snelkiezen** pagina. De volgende onderdelen bevinden zich in het dialoogkader dat verschijnt wanneer u op de knop **Verwijderen** op de bovenste pagina **FAX-snelkiezen** klikt.

Mogelijkheden:

Snelkiesnummers	Toont de geselecteerde snelkeuzecode.
Naam	Geeft de naam weer die staat geregistreerd onder de snelkeuzecode.
Telefoonnummer	Geeft het faxnummer weer dat staat geregistreerd onder de snelkeuzecode.
Nieuwe instellingen toepassen	Druk op deze knop om de nieuwe instellingen toe te passen.
Terug	Druk op deze knop om terug te keren naar de hoofdpagina.

Fax-groep - hoofdpagina

Toepassing:

Om de faxgroepvermeldingen te bekijken die geregistreerd zijn op de **FAX-groep** pagina.

Mogelijkheden:

ID : Naam	Toont een faxgroeps-id en de toegewezen groepsnaam. ID's zonder inschrijving laten (niet in gebruik) zien in de kolom Naam .
Verwijderen	Verwijdert de vermelding voor het geselecteerde groeps-id.
Bevestigen / Wijzigen	Toont een dialoogkader waarin u de vermelding voor het geselecteerde groeps-id kunt bewerken.
Maken	Toont een dialoogkader waarin u een nieuwe inschrijving voor de geselecteerde groeps-id kunt aanmaken.

FAX-groep (Bevestig/Wijzig, Creëer)

Toepassing:

Om de faxnummergroepsvermeldingen op de **FAX-groep** pagina te bekijken of een nieuwe vermelding te creëren. De volgende onderdelen bevinden zich in het dialoogkader dat verschijnt wanneer u op de knop **Bevestig/Wijzig** of **Creëer** klikt op de hoofdpagina van **FAX-groep**.

Mogelijkheden:

FAX-groep	ID	Toont het geselecteerde groeps-ID.
	Naam	Stelt u in staat om de naam die toegewezen is voor het groeps-id te bekijken of te bewerken, of een nieuwe groepsnaam in te voeren.
FAX-snelkiesnummers	Snelkiesnummerlijst naar:	Het selecteren van iedere knop geeft een lijst weer van vermeldingen voor de groep van snelkeuzecodes die aangegeven zijn op de knop.
	Snelkiesnummers : Naam	Toont een snelkiesnummer en de namen van een vermelding geregistreerd onder de snelkeuzecode. Snelkeuzecodes zonder inschrijving laten (niet in gebruik) zien in de kolom Naam .
	Telefoonnummer	Stelt u in staat om het faxnummer van een vermelding dat geregistreerd is onder de geselecteerde snelkeuzecode te bekijken of te bewerken, of om een faxnummer voor de nieuwe vermelding in te voeren.
	Nieuwe instellingen toepassen	Druk op deze knop om de nieuwe instellingen toe te passen.
	Instellingen herstellen	Druk op deze knop om de vorige instellingen te herstellen.
Terug	Druk op deze knop om terug te keren naar de hoofdpagina.	

FAX-groep (Wissen)

Toepassing:

Om de faxgroepvermeldingen te wissen die geregistreerd zijn op de **FAX-groep** pagina. De volgende onderdelen bevinden zich in het dialoogkader dat verschijnt wanneer u op de knop **Verwijderen** op de bovenste pagina **Fax-groep** klikt.

Mogelijkheden:

ID	Toont het geselecteerde groeps-ID.
Naam	Geeft de naam weer die is toegewezen aan de groep-ID.
Nieuwe instellingen toepassen	Druk op deze knop om de nieuwe instellingen toe te passen.
Terug	Druk op deze knop om terug te keren naar de hoofdpagina.

Lade-instellingen

Gebruik het menu **Lade-instellingen** om het papierformaat en het type papier dat geladen is in lade 1 in te stellen.

Mogelijkheden:

Papiersoort lade 1	Bepaalt het soort papier dat is geladen in lade 1.
Papierformaat lade 1	Bepaalt het papierformaat dat is geladen in lade 1.
Lade 1 Aangepast formaat - Y	Stelt de lengte van papier met aangepast formaat in dat geladen is in lade 1.
Lade 1 Aangepast formaat - X	Stelt de breedte van papier met aangepast formaat in dat geladen is in lade 1.
Popup weergeven	Stelt in of een pop-up bericht wordt getoond dat de gebruiker aangeeft om het papierformaat en -soort in te stellen wanneer papier in lade 1 is geladen.

[Terug naar inhoud pagina](#)

[Terug naar inhoud pagina](#)

Installeren van een Optionele geheugenkaart

- [Druk de pagina met de systeem-instellingen af en controleer deze.](#)
- [Bijwerken van uw PCL-stuurprogramma](#)

Dit hoofdstuk beschrijft hoe u de optionele geheugenkaart van de printer installeert.

Uw printer ondersteunt een 256 MB aanvullende geheugenkaart.

1. Zorg ervoor dat de printer is uitgeschakeld.
2. Zet de schroef van de geheugenklep naar links.

 **OPMERKING:** Draai de schroef los. U hoeft de schroef niet te verwijderen.

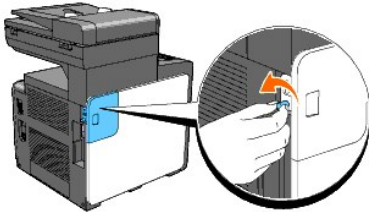

3. Schuif de geheugenklep naar de achterkant van de printer.

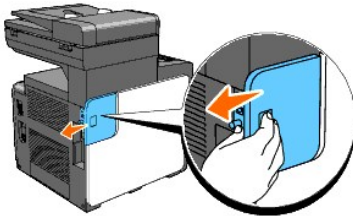

4. Open de geheugenklep halverwege totdat deze stopt en schuif het dan weer terug naar de achterkant van de printer.

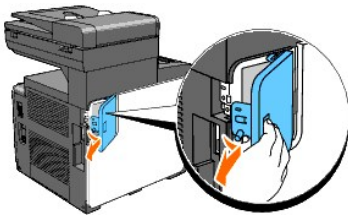

5. Open de geheugenklep helemaal.

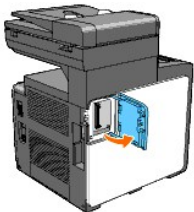

6. Richt de aansluiting van de geheugenkaart recht op de gleuf en schuif de geheugenkaart in de gleuf.

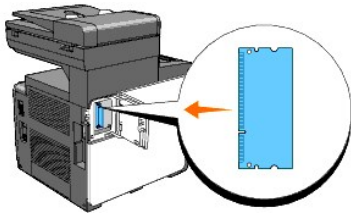

7. Druk de geheugenkaart stevig in de gleuf vast.

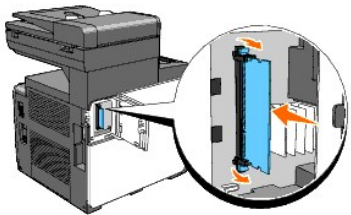

OPMERKING: Zorg dat de geheugenkaart stevig vast zit, zodat deze niet kan bewegen.

8. Sluit de geheugenklep halverwege totdat deze stopt en schuif het dan weer terug naar de voorkant van de printer.

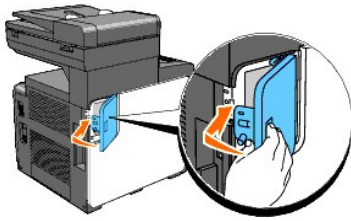

9. Sluit de geheugenklep helemaal en schuif het dan weer terug naar de voorkant van de printer.

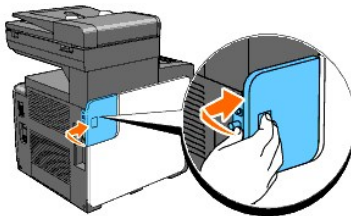

10. Draai de schroef naar rechts.

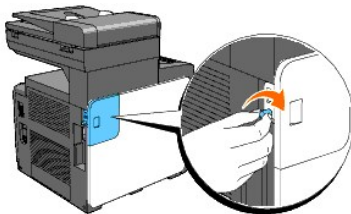

11. Schakel de printer in.

Druk de pagina met de systeem-instellingen af en controleer deze.

Druk een printer-instellingen pagina af, om te controleren of de optionele geheugenkaart juist is aangebracht.

Vanaf het printer- bedieningspaneel

1. Druk op **▼** totdat **>INSTELLEN** verschijnt, en druk dan op **✓**.
2. Druk op **▼** totdat er **>Rapporten** verschijnt, en druk dan op **✓**.
3. **Systeeminstell.** wordt aangegeven. Druk op **✓**.

De systeem-instellingen pagina wordt afgedrukt.

4. Controleer de capaciteit van het geïnstalleerde geheugen in de systeeminstellingen onder **Algemeen**.

Als de beschikbare hoeveelheid geheugen niet groter geworden is, schakelt u de printer uit, trekt u de stekker uit het stopcontact en dan installeert u de geheugenkaart opnieuw.

Vanaf uw computer

1. Klik op **start**→ **Alle programma's**→ **Dell Printers**→ **Aanvullende kleurenlasersoftware**→ **Snelstartprogramma**.

Het dialoogkader van het **Snelstartprogramma** opent.

2. Klik op de knop **Werkset**.

Het dialoogvenster **Werkset** wordt geopend.

3. Selecteer de printer uit **Printernaam**.

De **Werkset** opent.

4. Klik op het tabblad **Printerinstellingenrapport**.

5. Selecteer **Rapporten** in de lijst links van de pagina.

De pagina **Rapporten** verschijnt.

6. Klik op de toets **Systeeminstell.**

De systeem-instellingen pagina wordt afgedrukt.

7. Controleer de capaciteit van het geïnstalleerde geheugen in de systeeminstellingen onder **Algemeen**.

Als de beschikbare hoeveelheid geheugen niet groter geworden is, schakelt u de printer uit, trekt u de stekker uit het stopcontact en dan installeert u de geheugenkaart opnieuw.

Bijwerken van uw PCL stuurprogramma

Als u het extra afdrukgeheugen aanbrengt na het installeren van het printer-stuurprogramma, dient u het stuurprogramma daarna bij te werken volgens de **aanwijzingen voor het besturingssysteem** dat u gebruikt. Als de printer op een netwerk is aangesloten, dient u het stuurprogramma voor elke cliënt bij te werken.

1. Klik op **start**→ **Printers en faxapparaten**.

Voor Windows® 2000: Klik op **start**→ **Instellingen**→ **Printers**.

Voor Windows Server® 2003: Klik op **Start**→ **Printers en faxapparaten**.

Voor Windows Vista®: Klik op **Starten**→ **Configuratiescherm**→ **Hardware en geluiden**→ **Printers**.

Voor Windows Server 2008: Klik op **Start**→ **Configuratiescherm**→ **Printers**.

2. Klik met de rechtermuisknop op de printer en selecteer **Eigenschappen**.

3. Klik op het **Opties** tabblad, en selecteer dan **Informatie ophalen van de printer**.

4. Controleer de capaciteit van het geïnstalleerde geheugen in de systeeminstellingen onder **Geheugencapaciteit**. uitklaplijst.

5. Klik op **Toepassen**, en klik dan op **OK**.

6. Sluit de map **Printers en faxapparaten**.

Voor Windows Server 2003: Sluit de map **Printers en faxapparaten**.

Voor Windows 2000/Windows Vista/Windows Server 2008: Sluit de map **Printers**.

[Terug naar inhoud pagina](#)

[Terug naar inhoud pagina](#)

Afdrukmediarichtlijnen

- [Papier](#)
- [Enveloppen](#)
- [Labels](#)
- [Opslag van afdrukmedia](#)
- [Identificatie van afdrukmediabronnen en specificaties](#)

Afdrukmedia heeft betrekking op papier, etiketten, enveloppen, gecoat papier en andere materialen. Uw printer biedt afdrucken van hoge kwaliteit op een ruime keuze aan afdrukmedia. De keuze van de juiste afdrukmedia voor uw printer is belangrijk voor het vermijden van afdrukproblemen. Dit gedeelte beschrijft de selectie van afdrukmedia, omgang met afdrukmedia en laden van de media in lade 1.

Papier

Voor de beste afdrukkwaliteit in kleur, gebruikt u 75 g/m² (9,08 kg) xerografisch lengte-grein kopieerpapier. Voor de beste afdrukkwaliteit in zwart-wit, gebruikt u 90 g/m² (10,89 kg) xerografisch lengte-grein kopieerpapier. Alvorens u een grote hoeveelheid afdrukmedia inslaat, wordt u aangeraden om het eerst in de praktijk uit te proberen.

Bij het laden van papier dient u op de verpakking te controleren welke de aanbevolen afdrুকzijde is, om het papier naar behoren in te leggen. Zie "[Afdrukmedia plaatsen in Lade 1](#)" en "[Laden van enkele velinvoer](#)" voor gedetailleerde aanwijzingen voor de papierinleg.

Papier-eigenschappen

De volgende eigenschappen van het papier zijn van invloed op de kwaliteit en de duurzaamheid van elke afdruk. Het wordt u aanbevolen om deze richtlijnen te volgen bij het evalueren van nieuw afdrুকpapier.

Gewicht

De papierlade kan automatisch papier toevoeren met een gewicht van 60 tot 216 g/m² (7,26 tot 36,32kg bankpost) lengte-grein papier. De enkele velinvoerlade kan automatisch papier toevoeren met een gewicht van 60 tot 216 g/m² (7,26 tot 36,32 kg bankpost) lengte-grein papier. Papier dat lichter is dan 60 g/m² (7,26 kg) kan mogelijk niet goed doorvoeren, en zou in het mechanisme vast kunnen lopen. Voor de beste prestaties, gebruikt u 75 g/m² (9,08 kg bankpost) lengte-grein papier.

Omkrullen

Omkrullen is de neiging van afdrukmedia om langs de randen krom te trekken. Overmatig omkrullend papier kan in de printer vastlopen. Gewoonlijk krult het papier om nadat het door de printer is gegaan, vanwege de hoge temperaturen waaraan het wordt blootgesteld. Het onverpakt bewaren van papier, ook al ligt het in de papierlade, kan de vellen doen omkrullen voor het afdrucken, hetgeen doorvoerproblemen kan geven, ongeacht de luchtvochtigheid. Als het afdrুকpapier omgekruld is, strijkt u het glad en voert u het in via de enkele velinvoer.

Gladheid

De gladheid van het papier heeft een directe invloed op de afdrukkwaliteit. Als het papier te ruw is, kan de toner niet gelijkmatig op het papier worden gesmolten, zodat de afdrukkwaliteit minder wordt. Als het papier echter te glad is, kan dat problemen geven met de papierdoorvoer. Een gladheid tussen 150 en 250 Sheffield-punten geeft de beste afdrुकresultaten.

Vochtgehalte

De hoeveelheid vocht in het papier heeft ook invloed op de afdrukkwaliteit en op het vermogen van de printer om het papier soepel te verwerken. Laat het papier zo mogelijk in de oorspronkelijke verpakking, totdat u het gaat gebruiken. Zo voorkomt u dat het papier wordt blootgesteld aan wisselend vocht in de lucht, dat schadelijk kan zijn voor de prestaties.

Vezelrichting

Grein of vezelrichting geeft aan hoe de vezels in een vel papier verlopen. De vezelrichting wordt aangeduid als lengte-grein, met de vezels in de lengterichting, of breedte-grein, met de vezels in de breedte van het vel. Bij 60 tot 135 g/m² (7,26 tot 16,34 kg bankpost) papier is het gebruik van de lengte-grein vezelrichting aanbevolen. Bij papier dat zwaarder is dan 135 g/m² (16,34 kg bankpost) papier verdient de breedte-grein vezelrichting de voorkeur.

Houtvezelgehalte

Het meeste xerografisch kwaliteitspapier is gemaakt van 100% chemische houtpulp. Het papier bevat vezels zoals katoen die kunnen leiden tot verminderde papierverwerking.

Aanbevolen papier

Voor de beste afdrukkwaliteit en betrouwbare doorvoer, gebruikt u 75 g/m² (20 lb) xerografisch papier. Kantoorpapier voor algemeen zakelijk gebruik biedt ook een acceptabele afdrukkwaliteit. Gebruik alleen papier dat bestand is tegen hoge temperaturen, zonder verkleuren, uitlopende inkt of vrijkomende gassen of dampen. Bij het laser-drukproces wordt het papier verhit tot hoge temperaturen. Raadpleeg de fabrikant of verkoper om uit te vinden of het door u gekozen papier geschikt is voor laserprinters.

Maak altijd een serie proefafdrukken voordat u van enig soort afdrukmedia een grote hoeveelheid inslaat. Bij de keuze van uw afdrukmedia dient u te letten op het gewicht, het vezelgehalte en de kleur.

Ongeschikt papier

De volgende papersoorten zijn niet geschikt voor gebruik in de printer:

- 1 Chemisch geprepareerd papier dat bestemd is voor het maken van doordrukkopieën zonder carbonvellen er tussen, ook bekend als doordrukkopieerpapier, carbonvrij kopieerpapier (CCP), of geen-carbon-vereist (NCR) papier.
- 1 Voorgedrukt papier met chemicaliën die de printer kunnen aantasten.
- 1 Voorgedrukt papier dat niet bestand is tegen de hoge temperatuur in de fuseereenheid.
- 1 Voorgedrukte formulieren die een registratie (het precieze afdrupunt op de pagina) van meer dan ±2,29 mm, zoals optische tekenherkenning (OCR) formulieren

In bepaalde gevallen kunt u de registratie met uw software-programma aanpassen om toch succesvol af te drukken op dergelijke formulieren.

- 1 Geprepareerd papier (afwisbaar bankpostpapier), synthetisch papier en thermisch papier.
- 1 Ruwrandig gescherpt papier, gestructureerde of grove papersoorten of krullend papier.
- 1 Kringlooppapier met meer dan 25% post-consument afval dat niet voldoet aan de DIN 19 309 norm.
- 1 Meerdelige formulieren of documenten.
- 1 De afdrukkwaliteit kan minder zijn (met vlekken of lacunes in de tekst) bij afdrukken op talkpapier of zuurhoudend papier.

Papier kiezen

De juiste papierkeuze is belangrijk voor storingsvrij afdrukken, zonder dat het papier vastloopt.

Ter voorkoming van vastlopen of slechte afdrukkwaliteit:

- 1 Gebruik altijd nieuw, onbeschadigd papier.
- 1 Alvorens het papier in te leggen, controleert u de aanbevolen afdrukkant van het papier. Deze informatie staat gewoonlijk vermeld op de verpakking van het papier.
- 1 Gebruik geen papier dat u zelf hebt bijgeknipt of afgesneden.
- 1 Gebruik geen verschillende afdrukmedia, papersoorten of -gewichten in dezelfde papierstapel. Dit zou kunnen leiden tot vastlopen van het papier.
- 1 Verwijder de invoerlade niet tijdens het afdrukken.
- 1 Let op dat het papier juist in de papierlade wordt geplaatst.
- 1 Buig de stapel papier heen en weer en waai het los. Maak een nette stapel door de vellen op een egaal oppervlak gelijk te stoten.

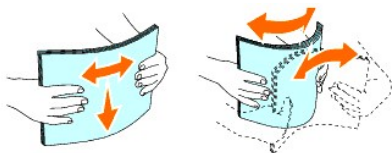

Keuze van voorgedrukte formulieren en papier met briefhoofden

Wanneer u voorgedrukte formulieren en briefhoofdpapier selecteert voor de printer:

- 1 Gebruik papier met vezels in de lengterichting voor de beste resultaten.
- 1 Gebruik alleen formulieren en papier met briefhoofden dat met een lithografische offsetpers of een gravuredrukproces is vervaardigd.
- 1 Kies papier dat de inkt absorbeert, maar niet uitloopt.
- 1 Vermijd papier met structuur of een ruw oppervlak.
- 1 Gebruik papier dat is voorgedrukt met warmtebestendige inkt, geschikt voor gebruik in xerografische kopieerapparaten. De inkt moet bestand zijn tegen temperaturen van 225°C (437°F) zonder smelten of vrijkomt van schadelijke gassen.

- 1 Gebruik inktsoorten die niet worden aangetast door de hars in de toner of de siliconen in de fuseereenheid. Inktsoorten op oliebasis of oxyde-fixering hoeren voldoen meestal wel aan deze eisen; latex inktsoorten soms niet. Als u twijfelt, raadpleegt u dan uw papierleverancier.

Afdrukken op papier met een briefhoofd

Raadpleeg de fabrikant of uw leverancier als u wilt weten of het vootgedrukt briefhoofdpapier dat u hebt gekozen daadwerkelijk geschikt is voor laserprinters.

De oriëntering van de pagina is belangrijk bij het afdrukken of briefhoofdpapier. Gebruik de volgende tabel voor advies bij het laden van briefhoofdenpapier in de afdrukmedia-laden.

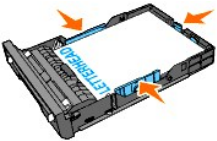
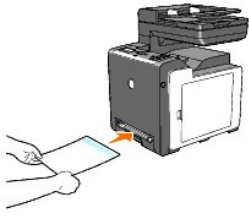
Bron van de afdrukmedia	Afdrukkant	Pagina-oriëntering
Lade 1	Afdrukkant omhoog 	Briefhoofd gaat als laatste de printer in
Enkele velinvoer	Drukkant onder 	Briefhoofd gaat als eerste de printer in

Keuze van voorgeperforeerd papier

Voorgeperforeerde papersoorten kunnen verschillen in het aantal en de plaats van de perforaties en in de produktiemethode. Het kan echter niet altijd mogelijk zijn af te drukken op het papier, afhankelijk van de plaats van de perforaties in het papier.

Voor keuze en gebruik van voorgeperforeerd papier:

- 1 Test het papier van diverse merken voordat u overgaat tot bestellen en gebruiken van grote partijen voorgeperforeerd papier.
- 1 Papier moet geperforeerd zijn door de fabriek en mag niet na verpakking per riem tegelijk doorboord worden. Doorboord papier kan blijven hangen wanneer er meerdere samenklappende vellen tegelijk door de printer gaan. Dit zou kunnen leiden tot vastlopen van het papier.
- 1 Voorgeperforeerd papier kan meer papierstof bevatten dan standaard papier. Uw printer kan daarom meer onderhoud vereisen en de doorvoerprestaties kunnen minder zijn dan met standaard papier.
- 1 De gewichtslimieten voor voorgeperforeerd papier zijn dezelfde als voor gewoon papier.

Enveloppen

Met bepaalde soorten enveloppen is het te verwachten dat er af en toe wat lichte kreukels optreden. Alvorens u een grote hoeveelheid afdrukmedia inslaat, wordt u aangeraden om het eerst in de praktijk uit te proberen. Zie "[Afdrukmedia plaatsen in Lade 1](#)" of "[Laden van enkele velinvoer](#)" voor aanwijzingen voor het inleggen van een envelop.

Voor het afdrukken op enveloppen:

- 1 Gebruik alleen kwaliteitsenveloppen die geschikt zijn voor laserprinters.
- 1 Stel de afdrukmedia-bron in op enkele velinvoer of lade 1. Stel het papiertype in op **Envelop**, en selecteer de juiste afmeting van de envelop in het printer-stuurprogramma.
- 1 Voor de beste prestaties, gebruikt u enveloppen van 75 g/m² (9,08 kg bankpost) lengte-grein papier. U kunt tot 105 g/m² (12,7 kg bankpost) gewicht gebruiken voor de enveloppentoevoer, zolang het katoengehalte niet meer dan 25% bedraagt. Enveloppen met een 100% katoengehalte mogen niet zwaarder zijn dan 90 g/m² (10,9 kg bankpost) gewicht.
- 1 Gebruik alleen net uitgepakte, onbeschadigde enveloppen.
- 1 Gebruik enveloppen die bestand zijn tegen temperaturen van 205°C (401°F) zonder te gaan plakken, omkrullen, rimpelen of afgeven van schadelijke gassen. Als u twijfels heeft over de enveloppen die u wilt gebruiken, raadpleegt u dan de fabrikant van de enveloppen.
- 1 Stel de geleider in op de breedte van de enveloppen.
- 1 Voor het laden van enveloppen in de enkele velinvoer, plaatst u de envelop met de flap gesloten en de korte kant van de envelop naar het binnenste van de printer gericht. De kant voor het afdrukken moet omlaag gericht zijn.

- 1 Zie "[Afdrukmedia plaatsen in Lade 1](#)" of "[Laden van enkele velinvoer](#)" voor aanwijzingen voor het inleggen van een envelop.
 - 1 Gebruik tijdens een afdruktaak slechts een enkel formaat enveloppen.
 - 1 Zorg dat er niet te veel vocht in de omgeving is, want een hoge vochtigheidsgraad (meer dan 60%) en de hoge temperatuur bij het afdrukken zou de enveloppen kunnen verzegelen.
 - 1 Voor de beste resultaten gebruikt u geen enveloppen die:
 - o sterk gekruld of kromgetrokken zijn
 - o samenkleven of beschadigd zijn
 - o vensters, openingen, perforaties, inkepingen of opdruk hebben
 - o metalen klemmen, koordsluitingen of metalen vouwranden hebben
 - o ineengrijpende flappen hebben
 - o postzegels er op geplakt hebben
 - o een kleefrand aan de buitenzijde hebben wanneer de flap open of gesloten is
 - o verbogen of gevouwen randen of hoeken hebben
 - o een ruw, gerimpeld, of geplooid oppervlak hebben
-

Labels

De printer kan rechtstreeks afdrukken op diverse soorten etiketten die geschikt zijn voor laserprinters. De kleeflaag, het papier (voor afdrukken) en de bescherm laag moeten alle bestand zijn tegen temperaturen van 205°C (401°F) en een druk van 1,76 kg/cm² (25 psi, pounds per square inch). Alvorens u een grote hoeveelheid afdrukmedia inslaat, wordt u aangeraden om het eerst in de praktijk uit te proberen.

Voor het afdrukken op etiketten:

- 1 Stel de papiersoort in op **Label** via het printer-stuurprogramma.
 - 1 Leg nooit etiketten en gewoon papier tegelijk in dezelfde papierlade. Dit zou kunnen leiden tot vastlopen van het papier.
 - 1 Gebruik geen etiketten met een bijzonder glad achterbeschermvel.
 - 1 Druk niet af binnen 1 mm van de rand van de etiketten.
 - 1 Gebruik complete etiketvellen. Bij deels gebruikte vellen zouden er etiketten kunnen loslaten tijdens het afdrukken, hetgeen kan leiden tot vastlopend papier. Deels gebruikte vellen kunnen ook kleefmiddel in uw printer en printcassette achterlaten, hetgeen de garantie van uw printer en printercassette ongeldig kan maken.
 - 1 Gebruik enveloppen die bestand zijn tegen temperaturen van 205°C (401°F) zonder te gaan plakken, omkrullen, rimpelen of afgeven van schadelijke gassen.
 - 1 Druk niet af binnen 1 mm van de rand van de etiketten, de perforatielijnen of tussen de snijlijnen van het etiket.
 - 1 Gebruik geen etiketvellen met kleefmiddel tot langs de randen van het vel. Het wordt u aanbevolen om alleen vellen te gebruiken waarbij het kleefmiddel minstens 1 mm van de randen verwijderd is. Kleefmiddel kan schadelijk zijn voor uw printer en kan uw garantie ongeldig maken.
 - 1 Als de zogenaamde zone-coating van het kleefmiddel niet mogelijk is, moet er een rand van 3 mm van de voorste rand en de doorvoerrand verwijderd worden en moet er een niet-lekkende kleefstof worden gebruikt.
 - 1 Verwijder een rand van 3 mm van de voorste rand van het vel, om te voorkomen dat de etiketten binnenin de printer los kunnen raken.
 - 1 Een verticale "portret" richting is aanbevolen, speciaal voor het afdrukken van streepjescodes.
 - 1 Gebruik geen etiketten waarbij het kleefmiddel vrij ligt.
-

Opslag van afdrukmedia

Voor de juiste opslag van afdrukmedia kunt u zich aan de volgende richtlijnen houden, om problemen met de papierdoorvoer en ongelijke afdrukkwaliteit te voorkomen.

- 1 Voor de beste resultaten, bergt u de afdrukmedia op in een omgeving met een temperatuur van ongeveer 21°C (70°F) en een relatieve vochtigheidsgraad van 40%.
 - 1 Plaats uw dozen met afdrukmedia op een plank, een rek of pallet, dus niet onmiddellijk op de vloer.
 - 1 Als u afzonderlijke pakken met afdrukmedia buiten de oorspronkelijke doos bewaart, zorg dan dat ze op een egale ondergrond rusten, zodat de randen niet kromtrekken.
 - 1 Plaats geen voorwerpen bovenop een pak afdrukmedia.
-

Identificatie van afdrukmediabronnen en specificaties

De volgende tabellen bieden informatie over de vaste en optioneel toe te voegen afdrukmediabronnen.

Ondersteunde papierformaten

Papierformaat	Enkele velinvoer	Lade 1
A4 (210x297 mm)	J	J
B5 (182x257 mm)	J	J
A5 (148x210 mm)	J	J
C5 (162x229mm)	J	J
Monarch (3.875x7.5 in)	J	J
Envelop #10 (4.125x9.5 in)	J	J
DL(110x220mm)	J	J
Letter (8.5x11 in)	J	J
Legal (8.5x14 in)	J	J
Folio (8.5x13 in)	J	J
Executive (7.25x10.5 in)	J	J
Aanpassen*	J	J

*Aanpassen: 76,2 en 215,9 mm of tussen de 3,00 en 8,5 inches
127,0 en 355,6 mm of tussen 5,00 en 14,00 inches.

Ondersteunde papierformaten

Papiersoort	Enkelzijdig afdrucken		Dubbelzijdig afdrucken	
	Enkele velinvoer	Lade 1	Enkele velinvoer	Lade 1
Normaal	J*	J*	J*	J*
Normaal - Zijde 2	J	J	N	N
Normaal dik	J	J	J	J
Normaal dik - Zijde 2	J	J	N	N
Gerecycled	J	J	J	J
Gerecycled - Zijde 2	J	J	N	N
Etiket	J	J	N	N
Voorbladen	J	J	J	J
Voorblad - Zijde 2	J	J	N	N
Voorbladen dik	J	J	J	N
Voorbladen dik - Zijde 2	J	N	N	N
Envelop	J	J	N	N
Gecoat	J	N	J	N
Gecoat - Zijde 2	J	N	N	N
Gecoat dik	J	N	N	N

* De mogelijkheden met een sterretje (*) ernaast zijn de oorspronkelijke fabrieksinstellingen.

Papiersoortspecificaties

Papiersoort	Gewicht (gsm)	Opmerkingen
Normaal papier	60-90	-
Normaal dik papier	80/90-105	-
Voorbladen	106-163	-
Voorbladen dik	164-216	-
Gecoat	106-163 (lage snelheid)	Papier voor inkjetprinters kan niet worden gebruikt.
Gecoat dik	164-216 (lage snelheid)	Papier voor inkjetprinters kan niet worden gebruikt.
Etiket	3R97408	Papier voor inkjetprinters kan niet worden gebruikt.
Envelop	-	-

[Terug naar inhoud pagina](#)

[Terug naar inhoud pagina](#)

Inleggen van de afdrukmedia

- [Lade 1](#)
- [Afdrukmedia plaatsen in Lade 1](#)
- [Enkele velinvoer](#)
- [Laden van enkele velinvoer](#)
- [Handmatig dubbelzijdig afdrucken](#)
- [Gebruik van de uitvoerlade](#)

Het juist inleggen van de afdrukmedia zorgt voor storingsvrij afdrucken, zonder dat het papier vastloopt.

Alvorens de afdrukmedia in te leggen, controleert u de aanbevolen afdrukkant van de afdrukmedia. Deze informatie staat gewoonlijk vermeld op de verpakking van de afdrukmedia.

Lade 1

Capaciteit

Maximumlading voor lade 1:

- 1 250 vel standaardpapier.

Afmetingen afdrukmedia

De maximale afmetingen van de afdrukmedia die lade 1 kan bevatten zijn:

- 1 Breedte - 76,2 mm (3,00 inches) tot 215,9 mm (8,5 inches)
 - 1 Lengte- 127 mm (5,00 inch) tot 355,6 mm (14,00 inch)
-

Afdrukmedia plaatsen in Lade 1

- 🚫 **OPMERKING:** Om vastlopen van papier te voorkomen, mag u tijdens het afdrucken de papierlade niet verwijderen.
- 🚫 **OPMERKING:** Gebruik alleen afdrukmedia die geschikt zijn voor laser-printers. Gebruik in de printer geen papier voor inkjet-printers.

1. Verwijder de papierlade van de printer.

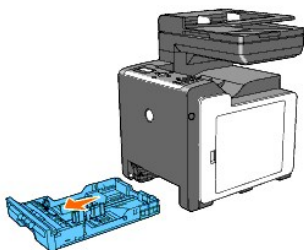

2. Stel de papiergeleiders af.

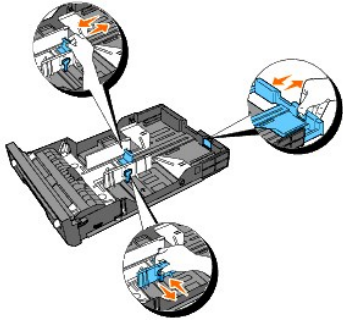

OPMERKING: Verleng de achterkant van de lade indien u papierformaat Legal wilt invoeren.

- Alvorens de afdrukmedia te laden, buigt u de stapel vellen wat op en neer, en wappert u de vellen los. Maak een nette stapel door de vellen op een egaal oppervlak gelijk te stoten.

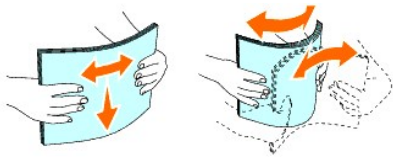

- Leg de afdrukmedia in de papierlade met de aanbevolen kant voor afdrukken naar boven.

OPMERKING: Zorg dat de stapel niet boven het maximumstreepje in de lade uit komt. Als de lade te vol zit, kan het papier in de printer vastlopen.

- Verstel ook de breedtegeleiders totdat die licht tegen de randen van de stapel papier aan rusten.

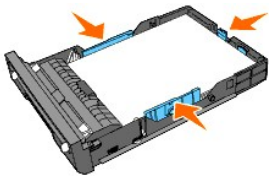

OPMERKING: Bij het laden van gebruiker-gekozen afdrukmedia verstelt u de breedtegeleiders en schuift u het verlengstuk van de lade uit door de lengtegeleider in te drukken en te verschuiven totdat die licht tegen de rand van de stapel papier aan rust.

- Plaats de lade in de printer na het bevestigen dat de geleiders goed zijn afgesteld.

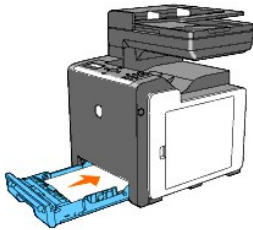

- Druk op het bedieningspaneel op **<** of **>** tot het gewenste papierformaat verschijnt en druk vervolgens op **✓**.
- Druk op **<** of **>** totdat het gewenste papertype wordt aangegeven, en druk dan op **✓**.

Laden van papier met een briefhoofd

Bij gebruik van lade 1 komt het briefhoofd de printer als laatste binnen met de afdrukkant omhoog, zoals hieronder aangegeven.

Bij gebruik van enkel velinvoer komt het briefhoofd de printer als eerste binnen met de afdrukkant omlaag.

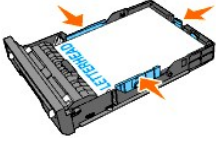
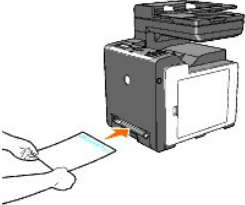
Bron van de afdrukmedia	Afdrukkant	Pagina-oriëntering
Lade 1	Afdrukkant omhoog 	Briefhoofd gaat als laatste de printer in
Enkele velinvoer	Drukkant onder 	Briefhoofd gaat als eerste de printer in

Laden van enveloppen

Gebruik de volgende richtlijnen bij het laden van enveloppen in lade 1:

- OPMERKING:** Indien u geen enveloppen in lade 1 invoert direct nadat ze uit de verpakking zijn gehaald, kunnen ze opbollen. Om storingen te voorkomen, dient u ze zoals hieronder aangegeven plat te maken voordat u ze invoert in lade 1.

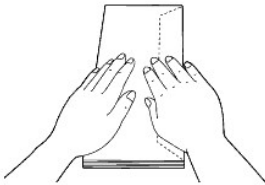

Envelop #10

Laad de korte rand invoer van de enveloppen met de vouw dicht en de afdrukkant omhoog. Zorg dat de vouw aan de rechterkant komt als u voor de printer staat.

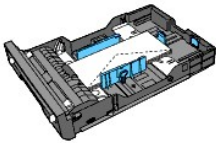

Monarch of DL

De Monarch of DL-enveloppen kunnen op een van de volgende manieren worden geladen:

Laad de korte rand invoer van de enveloppen met de vouw dicht en de afdrukkant omhoog. Zorg dat de vouw aan de rechterkant komt als u voor de printer staat.

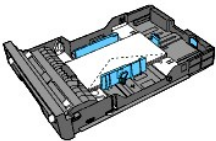

OF

Laad de lange rand invoer van de enveloppen opgevouwen en de afdrukkant omhoog. Zorg dat de vouw aan de bovenkant komt als u voor de printer

staat.

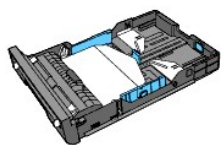

C5

Laad de korte rand invoer van de enveloppen met de vouw dicht en de afdrukkant omhoog. Zorg dat de vouw aan de onderkant komt als u voor de printer staat.

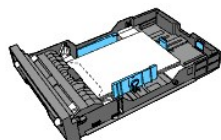

Enkele velinvoer

Capaciteit

De enkele velinvoer kan ongeveer bevatten:

- 1 1 vel standaardpapier.

Afdrukmedia-afmetingen

De maximale afmetingen van de afdrukmedia die de enkele velinvoer kan bevatten zijn:



- 1 Breedte - 76,2 mm (3,00 inches) tot 215,9 mm (8,5 inches)
- 1 Lengte- 127 mm (5,00 inch) tot 355,6 mm (14,00 inch)

Laden van enkele velinvoer

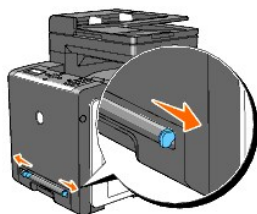
1. Stel de breedtegeleiders in op de breedte van de afdrukmedia.



2. Houd beide kanten van de afdrukmedia met de afdrukkant omlaag dicht bij de enkele velinvoer en duw in de printer totdat deze automatisch wordt doorgevoerd.

-  **OPMERKING:** Forceer de afdrukmedia niet in de enkele velinvoer.
-  **OPMERKING:** Plaats het briefhoofd naar beneden gericht en de bovenkant van het vel eerst in de printer.
-  **OPMERKING:** Als u problemen hebt met papierinvoer, draai het papier dan andersom.

Enveloppen plaatsen

Envelop#10 , Monarch, of DL

Voor het laden van een envelop in de enkele velinvoer, plaatst u de envelop met de flappen gesloten en de afdrukkant van de envelop naar beneden gericht. Zorg dat de vouw aan de rechterkant komt als u voor de printer staat.

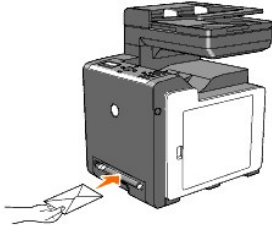

- ➔ **VOORZICHTIG:** Plaats hierin echter geen vensterenveloppen, enveloppen met een voering of inwendige deklaag of zelfklevende enveloppen. Dergelijke enveloppen kunnen vastlopen en schade aan de printer veroorzaken.
- 🔍 **OPMERKING:** Let bij het inleggen van enveloppen op dat alle flappen goed gesloten zijn.
- 🔍 **OPMERKING:** Plaats enveloppen met de flappen omhoog gericht en met het postzegelgedeelte rechts bovenaan.

C5

Voor het laden van een envelop in de enkele velinvoer, plaatst u de envelop met de flappen open en de afdrukkant van de envelop naar beneden gericht. Zorg dat de vouw aan de onderkant komt als u voor de printer staat.

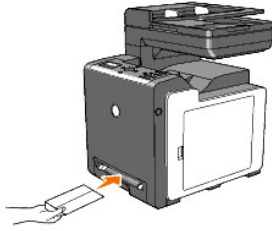

- ➔ **VOORZICHTIG:** Plaats hierin echter geen vensterenveloppen, enveloppen met een voering of inwendige deklaag of zelfklevende enveloppen. Dergelijke enveloppen kunnen vastlopen en schade aan de printer veroorzaken.
- 🔍 **OPMERKING:** Let bij het inleggen van enveloppen op dat alle flappen goed open zijn.
- 🔍 **OPMERKING:** Plaats enveloppen met de flappen omhoog gericht en met het postzegelgedeelte rechts onderaan.

Handmatig dubbelzijdig afdrucken

Handmatig dubbelzijdig afdrucken (ook de Duplex functie genoemd) stelt u in staat om handmatig af te drukken op beide zijden van het papier. Voor informatie over papierformaten die handmatig dubbelzijdig afdrucken ondersteunen, zie ["Ondersteunde papierformaten"](#).

Voor het gebruik van de handmatige dubbele afdrukfunctie:

1. Klik op **start**→**Printers en faxapparaten**.
2. Klik met de rechtermuisknop op de printer en selecteer **Afdrukeigenschappen**.
Het tabblad **Papier/Uitvoer** wordt weergegeven.
3. Stel **Papierinvoer**in, selecteer **Lade1** of **SSF**.
4. Selecteer vanaf **Dubbelzijdig** , selecteer **Naar lange zijde** of **Naar korte zijde**.
5. Klik op **OK**.

Er wordt een venster weergegeven met de instructies voor handmatig dubbelzijdig afdrucken.

De even genummerde pagina's worden door de printer afgedrukt.

6. Ga verder met de volgende stappen voor elke invoerlade.

🔍 **OPMERKING:** U kunt geen dubbelzijdige afdrucken maken van documenten met verschillende formaten.

OPMERKING: Selecteer vanaf **Naar lange zijde** en **Naar korte zijde** opties, zie "[Naar lange zijde](#)" en "[Naar korte zijde](#)".

OPMERKING: De papiertypes die kunnen worden gebruikt voor handmatig dubbelzijdig afdrucken zijn onder meer:

- n Enkele velinvoer: Normaal, Normaal dik, Voorbladen (106-163g/m²), Voorbladen dik (164-216g/m²), Gecoat (106-163g/m²), en gerecycled
- n Lade 1: Normaal, Normaal dik, Voorbladen (106-163g/m²), en gerecycled

Tijdens het gebruik van lade 1

Door te klikken op de toets **OK** zal uw printerdriver eerst de even genummerde pagina's van uw document afdrucken. Indien uw document bestaat uit zes pagina's, dan worden de even pagina's afgedrukt in de volgorde van pagina 6, 4 en dan 2. Nadat de even genummerde pagina's zijn afgedrukt, verschijnt een bericht **Plaats uitvoer 071-920 Plaats uitvoer op lade** op het bedieningspaneel.

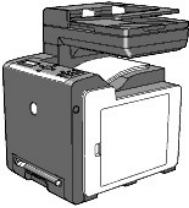

Volg de stappen hieronder om verder te gaan met het afdrucken van de oneven genummerde pagina's van uw document.

1. Verwijder de uitvoerstapel van de uitvoerlade. Laad de stapel terug in lade 1 zonder deze om te keren (met de blankocant omhoog).
2. Het bericht 071-921 **Printer Druk op** **om voor voortzet. afdr.** verschijnt op het bedieningspaneel. Druk op .

De oneven pagina's worden als volgt gedrukt: pagina 1, pagina 3 en dan pagina 5.

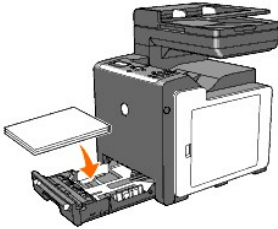

Bij gebruik van de enkele velinvoer

Door te klikken op de toets **OK** zal uw printerdriver eerst de even genummerde pagina's van uw document afdrucken. Indien uw document bestaat uit zes pagina's, dan worden de even pagina's afgedrukt in de volgorde van pagina 6, 4 en dan 2. Nadat de even genummerde pagina's zijn afgedrukt, verschijnt een bericht **Plaats uitvoer 075-920 Plaats uitvoer naar SSF** op het bedieningspaneel.

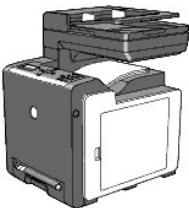

Volg de stappen hieronder om verder te gaan met het afdrucken van de oneven genummerde pagina's van uw document.

1. Verwijder de uitvoerstapel van de uitvoerlade. Draai de stapel om zodat pagina 2 boven ligt.

Het bericht 075-921 **Printer Druk op** **om voor voortzet. afdr.** verschijnt op het bedieningspaneel.

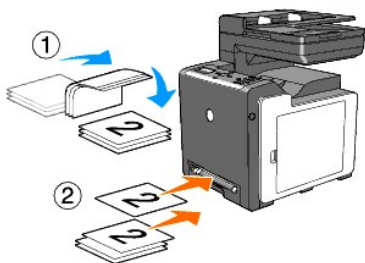

2. Plaats pagina 2 met de blanco kant omlaag in de enkel velinvoer en druk dan op op het bedieningspaneel.

Pagina 1 van uw document wordt afgedrukt op de afdrukkant 2 van pagina 2.

Druk de rest van de oneven genummerde pagina's een pagina per keer af op dezelfde manier.

OPMERKING: Gekreukte of gekrulde afdrucken kunnen papierstoringen veroorzaken. Maak ze weer glad voordat u ze in de enkele velinvoer laadt.

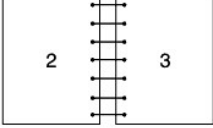
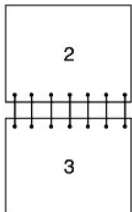
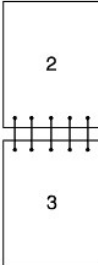
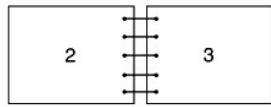
<p>Naar lange zijde</p>	<p>Dit staat voor het binden en omslaan langs de lange kant van de pagina (de linker kant bij een verticale portret-oriëntering en de bovenrand bij een horizontale landschap-oriëntering). De volgende afbeelding toont de lange-kant binding voor portret- en landschappagina's:</p> <div style="display: flex; justify-content: space-around;"> <div style="text-align: center;"> <p>Staand</p>  </div> <div style="text-align: center;"> <p>Liggend</p>  </div> </div>
<p>Naar korte zijde</p>	<p>Dit staat voor het binden en omslaan langs de korte kant van de pagina (de bovenrand bij een verticale portret-oriëntering en de linker kant bij een horizontale landschap-oriëntering). De volgende afbeelding toont de korte-kant binding voor portret- en landschap pagina's:</p> <div style="display: flex; justify-content: space-around;"> <div style="text-align: center;"> <p>Staand</p>  </div> <div style="text-align: center;"> <p>Liggend</p>  </div> </div>

Gebruik van de uitvoerlade

De uitvoerlade kan bevatten:

- 1 150 vellen normaal papier

[Terug naar inhoud pagina](#)